

AVKYLD

- GB
- AR
- BG
- CZ
- DE
- DK
- ES
- ET
- FR
- FI
- GR
- HR
- HU
- IS
- IT
- LT
- LV
- NL
- NO
- PL
- PT
- RO
- RS
- RU
- SE
- SI
- SK
- TR
- UA



Design and Quality
IKEA of Sweden



ENGLISH	6
عربي	8
БЪЛГАРСКИ	10
ČESKY	12
DEUTSCH	14
DANSK	16
ESPAÑOL	18
EESTI	20
FRANÇAIS	22
SUOMI	24
ΕΛΛΗΝΙΚΑ	26
HRVATSKI	28
MAGYAR	30
ÍSLENSKA	32
ITALIANO	34
LIETUVIŲ	36
LATVISKI	38
NEDERLANDS	40
NORSK	42
POLSKI	44
PORTUGUÊS	46
ROMÂNĂ	48
SRPSKI	50
РУССКИЙ	52
SVENSKA	54
SLOVENŠČINA	56
SLOVENČINA	58
TÜRKÇE	60
УКРАЇНСЬКА	62

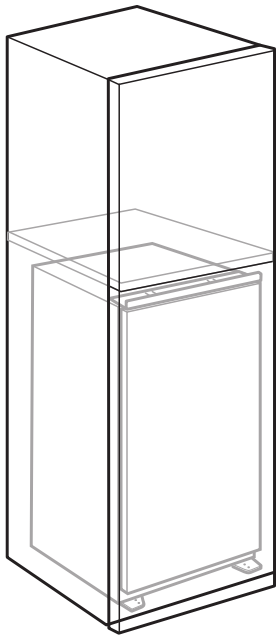

1x

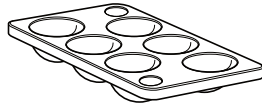

1x

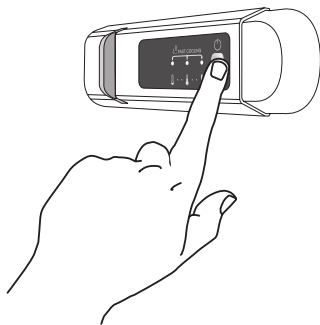
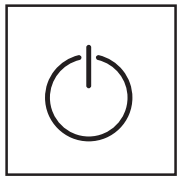
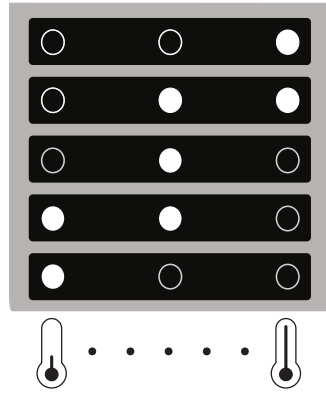
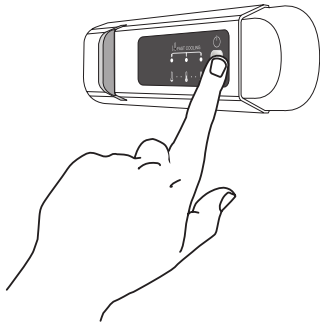

3sec.
OFF

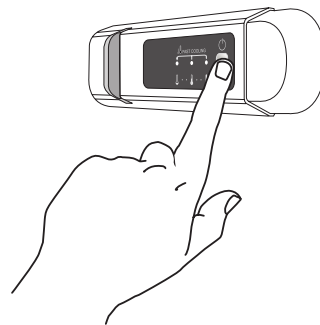

3sec.
ON

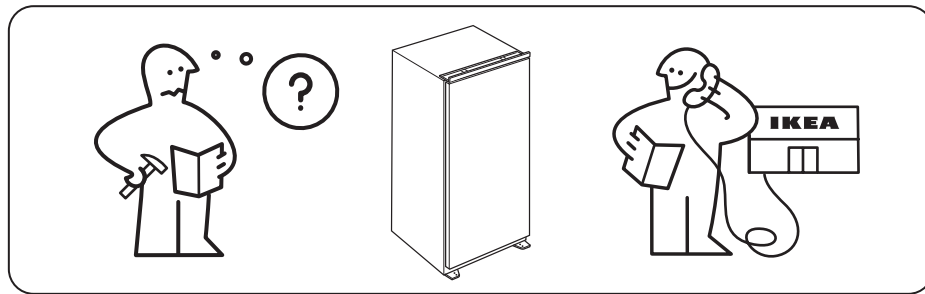
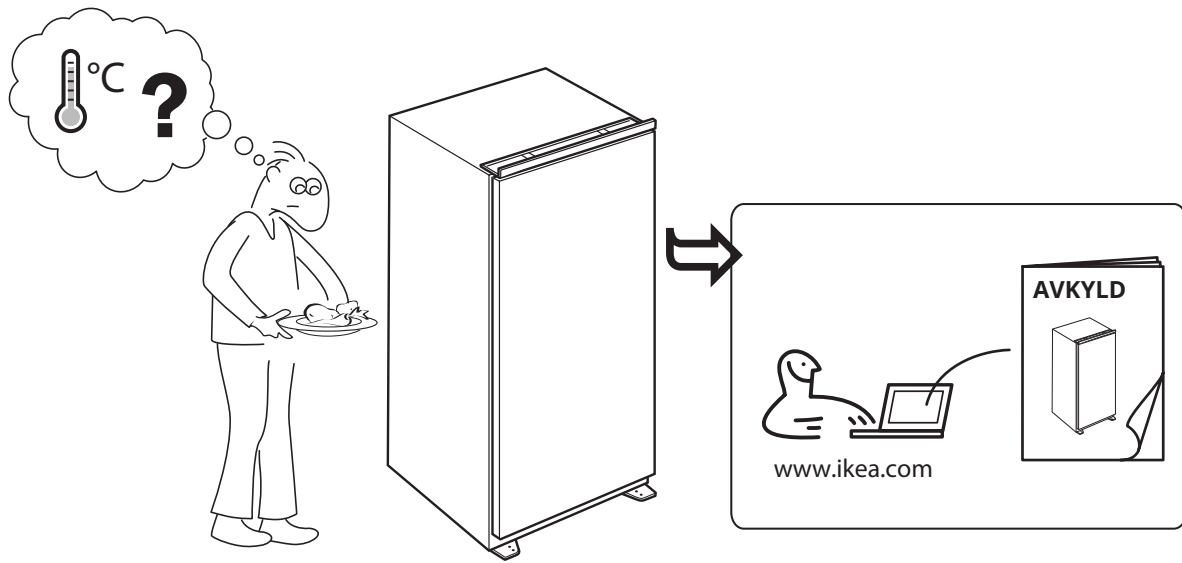

Product description

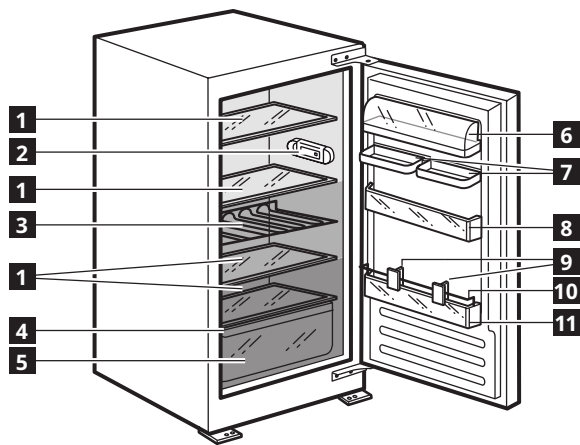

- 1 Glass shelves
- 2 Control panel with LED light
- 3 Bottle rack
- 4 Rating plate (at the side of the crisper)
- 5 Crisper
- 6 Dairy balcony with lid
- 7 Double balcony
- 8 Door balcony
- 9 Dividers
- 10 Bottle holder
- 11 Bottle balcony

Characteristics, technical data and images may vary according to the model.

Accessories

Egg tray

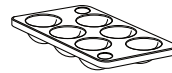

1x

First use

Connect the appliance to the power supply. The ideal food storage temperatures are already factory-set (intermediate).

Note: after being switched on, the appliance needs 4-5 hours in order to reach the correct temperature to store a typical volume of food.

Important!

This appliance is sold in France. In accordance with regulations valid in this country it must be provided with a special device (see figure) placed in the lower compartment of the fridge to indicate the coldest zone of it.

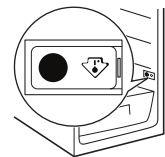

Daily use

Refrigerator and freezer operation

The appliance's refrigerator compartment features a control panel with LED lights. A different temperature can be set using the **C** button as shown in the figure.

The three green LED indicators indicate the refrigerator compartment set temperature.

The following adjustments are possible:

Leds on **Set temperature**

	High (least cold)
	Medium-high
	Intermediate
	Medium-low
	Low (coldest)

Stand-by

Press the **C** button for 3 seconds to deactivate the appliance (the control panel and lights remain off). Press the button again briefly to reactivate the appliance.

Note: This operation does not disconnect the appliance from the power supply.

Note: the ambient temperature, frequency of door opening and

position of the appliance can affect the temperature inside the two compartments.

These factors must be taken into account when setting the thermostat.

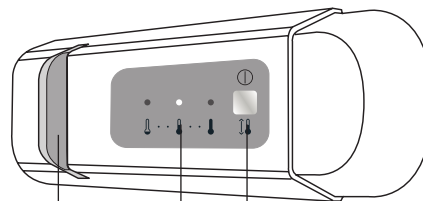

- A** Led light
- B** Refrigerator compartment temperature
- C** Button for temperature regulation and Stand-by function

LED light

LEDs last longer than traditional light bulbs, improve internal visibility and are environmentally friendly.

To avoid food waste, please refer to the recommended setting (Intermediate), and storage times found in the user manual.

Installation

⚠ The appliance must be handled and installed by two or more persons - risk of injury. Use protective gloves to unpack and install - risk of cuts.

⚠ Installation, including water supply (if any), electrical connections and repairs must be carried out by a qualified technician. Do not repair or replace any part of the appliance

unless specifically stated in the user manual. Keep children away from the installation site. After unpacking the appliance, make sure that it has not been damaged during transport. In the event of problems, contact the dealer or your nearest Aftersales Service. Once installed, packaging waste (plastic, styrofoam parts etc.) must be stored out of reach of children - risk of suffocation. The appliance must be disconnected from the power supply before any

installation operation - risk of electric shock. During installation, make sure the appliance does not damage the power cable - risk of fire or electric shock. Only activate the appliance when the installation has been completed.

⚠ Be careful not to damage the floors (e.g. parquet) when moving the appliance. Install the appliance on a floor or support strong enough to take its weight and in a place suitable for its size and use. Make sure the appliance is not near a heat source and that the four feet are stable and resting on the floor, adjusting them as required, and check that the appliance is perfectly level using a spirit level. Wait at least two hours before switching the appliance on, to ensure that the refrigerant circuit is fully efficient.

⚠ WARNING: When positioning the appliance, ensure the supply cord is not trapped or damaged.

⚠ WARNING: To avoid a hazard due to instability, positioning or fixing of the appliance must be done in accordance with the manufacturer instructions. It's forbidden to place the refrigerator in such way that the metal hose of gas stove, metal gas or water pipes, or electrical wires are in contact with the refrigerator back wall (condenser coil).

⚠ To guarantee adequate ventilation, leave a space on both sides and above the appliance. The distance between the rear of the appliance and the wall behind the appliance should be 50 mm, to avoid access to hot surfaces. A reduction of this space will increase the Energy consumption of product. Please remove the power cord from condenser hook during installation before connecting product to power supply.

When contacting our Service Provider, please state the codes provided on your product's identification plate. The model information can be retrieved using the QR-Code reported in the energy label. The label also includes the model identifier that can be used to consult the <https://eprel.ec.europa.eu> database portal.

*On the rating plate the article number is 8 digits →

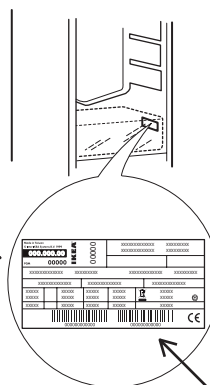

**On the rating plate the serial number is 12 digits

Inspection check list

Please follow the inspection checklist before using your appliance. If any answer is NOT please follow the relevant action. Please remember to write down the product serial number and article number as required and attach your receipt to this page.

Product serial number (rating plate) *		
Product artical number (rating plate) **		
Purchasing date		



	If the answer is YES	Actions to do if NOT
Consideration Tray Check that the tube is inside the tray	<input checked="" type="checkbox"/> No action	Put the tube inside the tray
Making sure gasket seals all around the door when the door is closed	<input checked="" type="checkbox"/> No action	Refer to the AI - door alignment step
Checking no collision between parts/forniture while opening/closing the cooling door	<input checked="" type="checkbox"/> No action	Refer to the AI - door alignment step
Secure the installation inside any kitchen system and fixed as required	<input checked="" type="checkbox"/> No action	Follow the AI for the proper installation

General information

The drawers, baskets and shelves should be kept in their current position unless otherwise specified in this quick guide. The light system inside the refrigerator compartment uses LED lights, allowing for better lighting than with traditional light bulbs, as

well as for very low energy consumption. Doors and lids of the refrigeration appliance should be removed before disposal in the landfill, to avoid children or animals getting trapped inside. This product contains a light source of energy efficiency class G.

Technical data

IKEA	AVKYLD	n/a	127	35	F
Brand	Model	Freezing capacity (kg/24h)	Energy consumption (kwh/year)	Noise level (dba)	Energy class

شرح المنتج

- 1 رف للزجاجات
 - 2 لوحة التحكم مع لمبة LED
 - 3 رف الزجاجات
 - 4 لوحة الصنع (على جانب درج الخضروات)
 - 5 درج الخضروات
 - 6 درج الألبان مزود بغطاء
 - 7 رف مزدوج
 - 8 رف الباب
 - 9 مقسمات
 - 10 حامل الزجاجات
 - 11 رف الزجاجات
- قد تختلف المواصفات والبيانات الفنية والصور تبعاً للموديل.

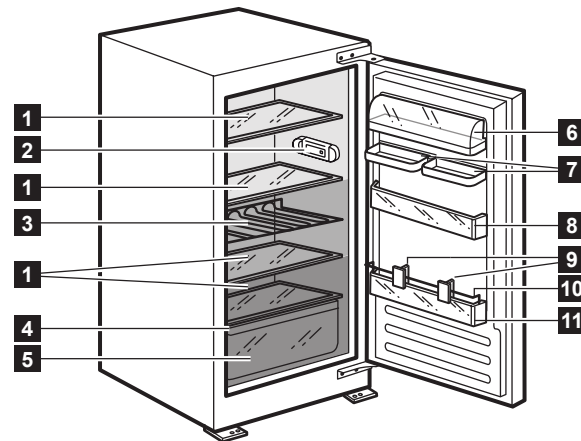

الكماليات

درج البيض



1x

الاستخدام الأول

قم بتوصيل الجهاز بمصدر الإمداد بالكهرباء. تم ضبط درجات الحرارة المثالية لتخزين الطعام في المصنع (متوسطة البرودة).

ملاحظة: بعد تشغيله، يحتاج الجهاز 4-5 ساعات للوصول إلى درجة الحرارة المناسبة لتخزين كمية نموذجية من الطعام.

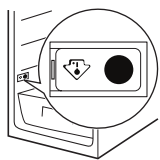

مهم!

يُباع هذا الجهاز في فرنسا. وفقاً للوائح السارية في هذا البلد، يجب أن تكون الثلاجة مزودة بجهاز خاص (انظر الشكل) يوضع في الجزء السفلي منها ليشير إلى أبرد منطقة فيها.

الاستخدام اليومي

تشغيل الثلاجة والفرزير

يحتوي حيز تبريد الجهاز على لوحة التحكم مع لمبات LED. يمكن ضبط درجة حرارة مختلفة باستخدام زر C كما هو موضح في الشكل. تبين المؤشرات الثلاثة بللمبات LED ذات اللون الأخضر درجة الحرارة المضبوطة بحيز التبريد. عمليات الضبط التالية متاحة:

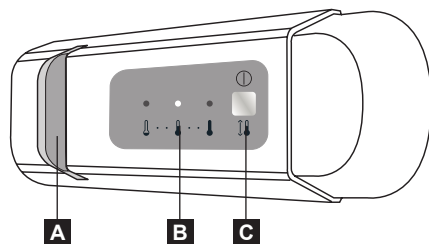

A

B

C

نظام إضاءة Led

درجة حرارة حيز التبريد

زر لضبط درجة الحرارة ووضع الاستعداد

لمبة LED

لمبات LED لها عمر افتراضي أطول من لمبات الإضاءة التقليدية، وهي تحسن الرؤية الداخلية كما أنها صديقة للبيئة.

لتجنب تلف الأطعمة، يُرجى الرجوع إلى الإعدادات الموصى به (متوسط)، وأوقات التخزين الموجودة في دليل المستخدم.

ضبط درجة الحرارة

عالي (أدنى برودة)
متوسط - مرتفع
متوسط البرودة
متوسط - منخفض
منخفض (أبرد)

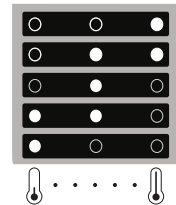

وضع Stand-by (الاستعداد)

اضغط على الزر C لمدة ثلاث ثواني لإيقاف فعالية الجهاز (لوحة التحكم واللمبات تظل مطفأة).

اضغط مرة أخرى على الزر لإعادة تفعيل الجهاز.

ملاحظة: هذه العملية لا تفصل الجهاز عن مصدر الإمداد بالكهرباء.

ملاحظة: درجة حرارة الهواء المحيط وعدد مرات فتح الباب ووضع الجهاز يمكن أن يؤثر على درجات الحرارة داخل الحيزين.

يجب وضع هذه العوامل في الحسبان عند ضبط الترموستات.

التركيب

⚠ يجب نقل الجهاز وتركيبه بواسطة شخصين على الأقل - خطر الإصابة. استخدم قفازات واقية لإخراج الجهاز من العبوة ولتركيبه - ثمة خطر الإصابة بجروح.

⚠ يجب إجراء عمليات التركيب بما فيها الإمداد بالماء (إذا كان موجوداً) والتوصيلات الكهربائية والإصلاح بواسطة فني مؤهل. لا تقم بإصلاح أو استبدال أي جزء من أجزاء الجهاز ما لم ينص على ذلك بصفة خاصة في دليل المستخدم. أبعد الأطفال عن موقع التركيب. بعد إخراج الجهاز من عبوته، تحقق من عدم تضرره أثناء النقل. في حالة وجود مشاكل، اتصل بالوكيل أو أقرب مركز لخدمة ما بعد

⚠️ لضمان وجود تهوية كافية، اترك مسافة على كلا الجانبين وفوق الجهاز. يجب أن تكون المسافة بين الجانب الخلفي للجهاز والجدار الموجود خلف الجهاز 50 مم على الأقل، لتفادي الوصول إلى الأسطح الساخنة. وتقليل هذه المسافة يزيد من استهلاك المنتج للطاقة. يرجى إزالة كابل الكهرباء من شفاط المكثف أثناء التركيب قبل توصيل المنتج بمصدر التيار.

⚠️ احرص على عدم إتلاف الأرضيات (الباركيه على سبيل المثال) عند تحريك الجهاز. قم بتركيب ووضع الجهاز على أرضية مستوية قوية بما يكفي لتحمل وزنه وفي مكان مناسب لحجمه واستخدامه. تأكد من عدم وجود الجهاز بالقرب من مصدر للحرارة ومن ثبات الأرجل الأربعة واستقرارها على الأرضية، واضبطهم حسب الحاجة، وتحقق من الاستواء التام للجهاز باستخدام ميزان كحولي. انتظر لمدة ساعتين على الأقل قبل تشغيل الجهاز للتحقق من الفعالية الكاملة لدورة وسيط التبريد.

⚠️ تحذير: لتجنب خطر عدم ثبات الجهاز، يجب وضع الجهاز وتثبيتته وفقاً لتعليمات الجهة الصانعة. لا يجوز وضع الثلجة بحيث يكون الخرطوم المعدني للموقد الغازي أو الأنابيب المعدنية للغاز أو المياه أو الأسلاك الكهربائية ملامسة للجانب الخلفي من الثلجة (ملف المكثف).

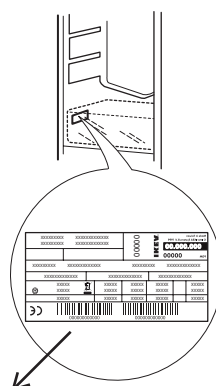

عند الاتصال بمقدم الخدمة الخاص بنا، يُرجى ذكر الأكواد الموردة بلوحة تمييز المنتج الخاص بك. يمكن الحصول على معلومات المنتج من خلال مسح الكود QR-Code الموجود على ملصق بيانات الطاقة. يشمل الملصق أيضاً مُعرف الموديل الذي يمكن استخدامه للاستفسار على الموقع الإلكتروني <https://eprel.ec.europa.eu> ببوابة قاعدة البيانات.

* يتألف رقم البند بلوحة الصنع من 8 أرقام

** يتألف الرقم التسلسلي بلوحة الصنع من 12 رقم

قائمة مراجعة الفحص

يرجى اتباع قائمة مراجعة الفحص قبل استخدام جهازك.

إذا كانت أي إجابة بلا، يرجى اتباع الإجراء المعني.

رجاء تذكر كتابة الرقم التسلسلي للمنتج ورقم التشفير كما هو مطلوب وألصق فاتورة الشراء بهذه الصفحة.

الرقم التسلسلي للمنتج (لوحة الصنع) *	
رقم بند المنتج (لوحة الصنع) **	
تاريخ الشراء	

إجراءات تؤديها إذا لم	إذا كانت الإجابة بنعم	
ضع الأنبوب داخل الصينية	<input checked="" type="checkbox"/> لم يتخذ إجراء	صينية التكاثف تأكد من أن الأنبوب داخل الصينية
ارجع إلى - خطوة محاذاة الباب	<input checked="" type="checkbox"/> لم يتخذ إجراء	تأكد من جميع مانعات التسرب حول الباب عند غلقه
ارجع إلى - خطوة محاذاة الباب	<input checked="" type="checkbox"/> لم يتخذ إجراء	تأكد من عدم وجود تصادم بين الأجزاء/الأثاث أثناء فتح/غلق باب التبريد
اتبع تعليمات التجميع لإجراء التركيب الصحيح	<input checked="" type="checkbox"/> لم يتخذ إجراء	قم بتأمين التركيب داخل أي نظام مطبخي وثبته كما هو مطلوب

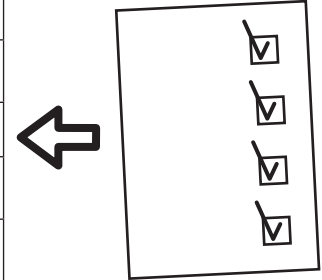

معلومات عامة

تظل الأدرج والسلال والأرفف في موضعهم الحالي ما لم يذكر خلاف ذلك في هذا الدليل السريع. يستخدم نظام الإضاءة داخل حيز التبريد لمبات LED، مما يوفر إضاءة أفضل من لمبات الإضاءة التقليدية، بالإضافة إلى استهلاك منخفض جداً من الطاقة. يجب إزالة أبواب الثلجة وأغطيها قبل التخلص منها في مواقع التكهين، وذلك لتجنب انحصار الأطفال أو الحيوانات بداخلها. يحتوي هذا المنتج على مصدر ضوء من الفئة G لكفاءة الطاقة.

البيانات الفنية

شركة IKEA	AVKYLD	غير متوفر	127	35	F
الماركة التجارية	الموديل	قدرة التجميد (كجم/24 ساعة)	استهلاك الطاقة (كيلواط/عام)	مستوى الضوضاء (ديسيبل)	فئة الطاقة

Описание на уреда

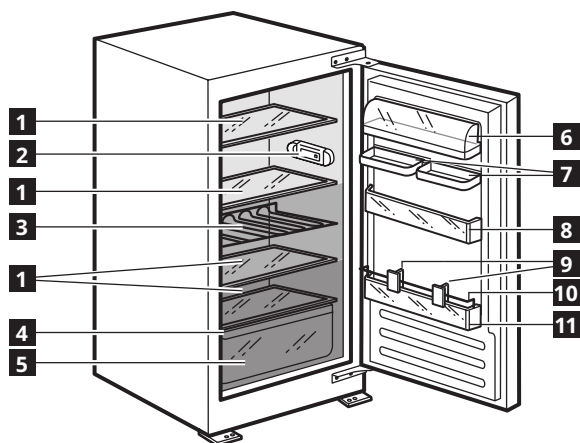

- 1 Стъклени рафтове
- 2 Контролен панел със светодиодни лампички
- 3 Стойка за бутилки
- 4 Табелка с номинални данни (от страната на чекмеджето crisper)
- 5 Чекмедже за плодове и зеленчуци Crisper
- 6 Рафт за млечни продукти с капак
- 7 Двоен рафт
- 8 Рафт на вратата
- 9 Разделители
- 10 Стойка за бутилки
- 11 Рафт за бутилки

Характеристиките, техническите данни и изображенията може да се различават в зависимост от модела.

Принадлежности

Поставка за яйца



1 бр.

Употреба за първи път

Свържете уреда към електрическата мрежа. Най-подходящите температури за съхранение са фабрично зададени (средна).

Забележка: след като бъде включен, уредът се нуждае от 4-5 часа, за да достигне правилната температура за съхранение на стандартен обем храни.

Важно!

Този уред се продава във Франция. Съгласно действащото законодателство в тази държава, той трябва да бъде доставен със специално устройство (вж. фигурата), указващо най-студената му зона, поставено в долното отделение на хладилника.

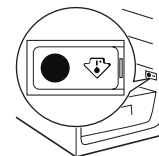

Всекидневна употреба

Работа на хладилника и фризера

Хладилното отделение на уреда включва контролен панел с LED лампи. Могат да бъдат настроени различни температури чрез бутона **C**, както е показано на фигурата.

Трите зелени светодиодни индикатора посочват зададената температура в хладилното отделение.

Възможни са следните настройки:

Светещи светодиоди

Зададена температура

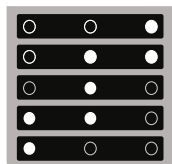

- Висока (най-малко студено)
- Средно висока
- Умерена
- Средно ниска
- Ниска (най-студено)



Режим на готовност

Натиснете бутон **C** за 3 секунди, за да изключите уреда (контролният панел и лампите остават изключени). Натиснете еднократно бутон **C**, за да активирате отново уреда.

Забележка: Тази операция не изключва уреда от електрическата мрежа.

Забележка: Околната температура, честотата на отваряне на вратата и разположението на уреда могат да повлияят на

температурата в двете отделения.

При настройване на термостата трябва да се вземат предвид тези фактори.

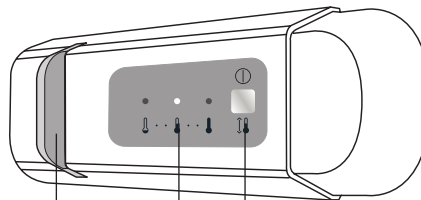

- A** Led лампа
- B** Температура на хладилното отделение
- C** Бутон за регулиране на температурата и функция "В готовност"

LED осветление

Светодиодните крушки имат по-дълъг живот от обикновените, подобряват видимостта във вътрешната част и са щадящи за околната среда.

За да избегнете похабяване на храни, вижте препоръчителната настройка (Умерена) и времената на съхранение в ръководството за потребителя.

Инсталиране на уреда

⚠ Боравенето с уреда и инсталирането му трябва да се извършват от две или повече лица – има опасност от нараняване. Използвайте предпазни ръкавици при разопаковането и инсталирането - има опасност от порязвания.

⚠ Инсталирането, включително свързването към водопровода (ако е приложимо), електрическото свързване и ремонтните дейности трябва да се извършват от квалифициран техник. Не поправяйте и не заменяйте части от уреда, ако това не е изрично

посочено в ръководството за потребителя. Дръжте децата далеч от мястото, където се извършва инсталирането. След като разопаковате уреда, проверете дали не е повреден по време на транспортирането. При проблеми се обърнете към търговеца или към най-близкия сервиз за следпродажбено обслужване. След инсталирането всички отпадъци от опаковките (пластмаса, стиропор и др.) трябва да се съхраняват далеч от обсега на деца – съществува опасност от задушаване. Уредът трябва да бъде изключен от захранването преди монтажа – има опасност от

електрически удар. По време на монтажа внимавайте уредът да не повреди захранващия кабел – има опасност от електрически удар. Включете уреда едва след завършване на инсталирането.

⚠ Внимавайте да не повредите подовите настилки (например паркета), когато местите уреда. Инсталирайте уреда върху под или опора, достатъчно здрави за поддържане на тежестта, и на място, подходящо за размера и употребата на уреда. При инсталирането се уверете, че уредът не е близо до източник на топлина и четирите крачета лежат плътно на пода, като при необходимост ги регулирайте, и след това проверете дали уредът е нивелиран отлично с помощта на нивелир. Изчакайте поне два часа, преди да включите уреда, за да е сигурно, че охлаждащият контур е напълно функционален.

⚠ ПРЕДУПРЕЖДЕНИЕ: Когато поставяте уреда на мястото му, се уверете, че захранващият кабел не е притиснат или повреден.

При контакт с нашия доставчик на услуги съобщавайте кодовете, посочени на идентификационната табелка на Вашия уред. Информацията за модела може да бъде извлечена чрез сканиране на QR кода на етикета за енергийния клас. На етикета също така е даден идентификатор на модела, който може да се използва за достъп до портала с базата данни <https://eprel.ec.europa.eu>.

*На табелката с номинални данни артикулният номер е 8-цифрен

Списък за проверка

Преди да използвате уреда, проверете списъка за проверка. Ако някъде отговорът е НЕ, изпълнете съответното действие. Не забравяйте да запишете серийния номер и артикулния номер на уреда и прикрепете Вашата бележка към тази страница.



Серийен номер на уреда (на табелката с номинални данни) *		
Артикулен номер на уреда (на табелката с номинални данни) **		
Дата на закупуване		
	Ако отговорът е ДА	Действия, които да се предприемат, ако отговорът е НЕ
Изпарителна ваничка Проверете дали тръбата е във ваничката	<input checked="" type="checkbox"/> Няма действие	Поставете тръбата във ваничката
Уверете се, че уплътнението уплътнява цялата врата, когато тя е затворена	<input checked="" type="checkbox"/> Няма действие	Вижте инструкциите за сглобяване - стъпка "Регулиране на вратата"
Уверете се, че при отваряне/затваряне на вратата на хладилника тя не се удря в предмети/мебели	<input checked="" type="checkbox"/> Няма действие	Вижте инструкциите за сглобяване - стъпка "Регулиране на вратата"
Инсталирайте и укрепете уреда във всяка кухненска система според необходимото	<input checked="" type="checkbox"/> Няма действие	Вижте инструкциите за сглобяване за правилното инсталиране

⚠ ПРЕДУПРЕЖДЕНИЕ: За избягване на опасност поради нестабилност поставянето или укрепването на уреда трябва да се извършва в съответствие с инструкциите на производителя. Забранено е да се поставя хладилникът така, че металната тръба на газова печка, метални тръби за газ или вода, или електрически кабели да са в контакт със задната стена на хладилника (серпантината на кондензатора).

⚠ За да се гарантира подходяща вентилация, оставете пространство от двете страни и над уреда. Разстоянието между задната част на уреда и стената зад него трябва да е 50 mm, за да се избегне съприкосновение с горещи повърхности. Намалването на това пространство ще увеличи разхода на енергия на уреда. По време на инсталиране на уреда и преди да го свържете към електрическата мрежа, свалете захранващия кабел от кулата на кондензатора.

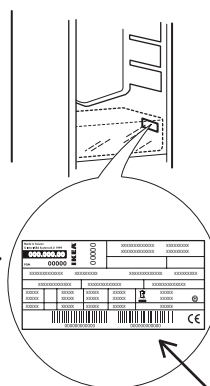

**На табелката с номинални данни серийният номер е 12-цифрен

Обща информация

Чекмеджетата, кошниците и рафтовете трябва да се запазят в настоящото им положение, освен ако в това кратко ръководство не е посочено друго. Осветителната система в хладилното отделение използва светодиодни лампички, което позволява по-добро осветление и по-ниска консумация на енергия в сравнение с обикновените крушки. Вратите

и капациите на хладилника трябва да се демонтират, преди да изхвърлите уреда на сметището, за да се избегне възможността деца или животни да останат затворени вътре. Този уред съдържа светлинен източник с клас на енергийна ефективност G.

Технически данни

IKEA	AVKYLD	n/a	127	35	F
Марка	Модел	Капацитет на замразяване (kg/24 ч)	Консумация на енергия (kwh/година)	Ниво на шума (dba)	Енергиен клас

За да изтеглите пълната версия, посетете www.ikea.com

Popis spotřebiče

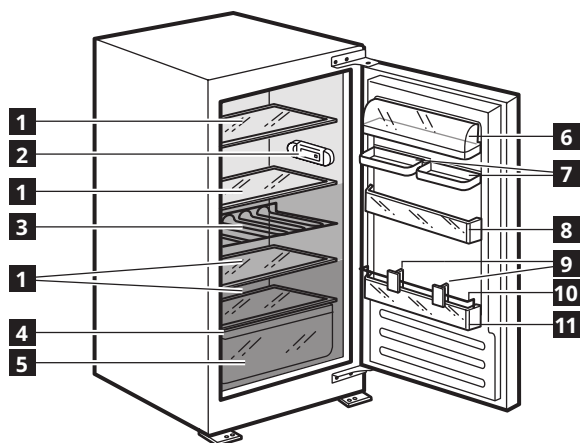

- 1 Skleněné poličky
- 2 Ovládací panel s LED žárovkami
- 3 Police na láhve
- 4 Typový štítek (na straně zásobníku na ovoce a zeleninu)
- 5 Příhrádka na ovoce a zeleninu
- 6 Příhrádka pro mléčné výrobky s víkem
- 7 Dvojitá příhrádka
- 8 Příhrádka ve dveřích
- 9 Oddělovače
- 10 Držák na láhve
- 11 Příhrádka na láhve

Parametry, technické údaje a obrázky se mohou lišit v závislosti na modelu.

Příslušenství

Zásobník na vejce



1x

První použití

Připojte spotřebič k elektrické síti. Ideální teploty pro skladování potravin jsou nastavené již z výroby (prostřední stupeň).

Poznámka: po zapnutí spotřebič potřebuje 4–5 hodin na to, aby dosáhl správné teploty pro uložení potravin v obvyklém množství.

Důležité!

Tento spotřebič se prodává ve Francii. V souladu s platnými právními předpisy dané země musí být dodán speciální přístroj (viz obrázek) umístěný ve spodní příhrádce lednice, na určení její nejchladnější části.

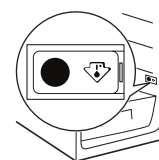

Každodenní používání

Provoz chladničky a mrazničky

Chladicí oddíl spotřebiče má ovládací panel s LED osvětlením. Pomocí tlačítka **C** na obrázku lze nastavit jinou teplotu. Tři zelené LED indikátory ukazují nastavenou teplotu chladicího oddílu.

Lze provést následující úpravy nastavení:

Světla rozsvícená Nastavení teploty

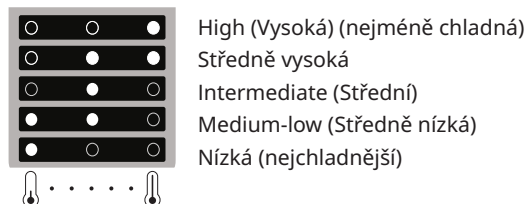

Pohotovostní režim (Stand-by)

Přidržené tlačítko **C** po dobu 3 sekund, čímž přístroj deaktivujete (ovládací panel a světla zůstávají zhasnutá). Opětovným krátkým stisknutím tlačítka spotřebič znovu aktivujete.

Poznámka: Takto se spotřebič od elektrické sítě neodpojí.

Poznámka: Vnitřní teploty uvnitř obou oddílů mohou být ovlivněny okolní teplotou, četností otevírání dveří a umístěním spotřebiče.

Tyto faktory je nutno vzít v úvahu při nastavování termostatu.

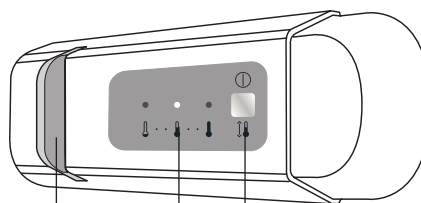

- A** Osvětlení LED
- B** Teplota chladicího oddílu
- C** Tlačítko pro regulaci teploty a funkci Stand-by

Osvětlení LED

Žárovky LED vydrží déle než tradiční žárovky, zlepšují vnitřní viditelnost a jsou šetrné k životnímu prostředí.

Aby nedocházelo k plýtvání potravinami, použijte doporučené nastavení a skladovací doby uvedené v návodu k obsluze.

Instalace

⚠ Stěhování a instalace spotřebiče vyžaduje minimálně dvě osoby – nebezpečí zranění. Při rozbalování a instalaci používejte ochranné rukavice – nebezpečí pořezání.

⚠ Instalaci, včetně připojení přívodu vody (pokud nějaký existuje) a elektřiny, a opravy musí provádět kvalifikovaný technik. Neopravujte ani nevyměňujte žádnou část spotřebiče, pokud to

není výslovně uvedeno v návodu k použití. Nedovolte dětem, aby se přibližovaly k místu instalace. Po vybalení spotřebiče se přesvědčte, že nebyl při dopravě poškozen. V případě problémů se obraťte na prodejce nebo na nejbližší servisní středisko. Po instalaci musí být obalový materiál (plasty, polystyrenová pěna atd.) uložen mimo dosah dětí – nebezpečí udušení. Před zahájením instalace je nutné spotřebič odpojit od elektrické sítě – nebezpečí úrazu elektrickým

proudem. Během instalace se ujistěte, že zařízení nepoškozuje napájecí kabel – nebezpečí požáru a úrazu elektrickým proudem. Zařízení nezapínejte, dokud nebyla ukončena instalace.

⚠ Při přemísťování spotřebiče dejte pozor, abyste nepoškodili podlahy (např. parkety). Spotřebič umístěte na podlahu či podložku, která unese jeho hmotnost, na místo vhodné s ohledem na velikost a způsob použití spotřebiče. Přesvědčte se, že spotřebič není umístěn do blízkosti zdroje tepla a že všechny čtyři nožky stojí pevně na zemi. Podle potřeby nožky nastavte a pomocí vodováhy zkontrolujte, zda je spotřebič dokonale vodorovný. Doporučujeme vám, abyste se zapojením spotřebiče počkali nejméně dvě hodiny, aby chladicí okruh mohl dokonale fungovat.

⚠ **VAROVÁNÍ:** Při umísťování spotřebiče na místo určené se ujistěte, že napájecí kabel není někde zachycen nebo zda nedošlo k jeho poškození.

Při kontaktování našeho poprodejního servisu prosím uveďte kódy na identifikačním štítku produktu. Informace o modelu získáte přes QR kód na energetickém štítku. Štítek rovněž obsahuje identifikační číslo modelu, které můžete použít k vyhledávání v databázi na portálu <https://eprel.ec.europa.eu>.

* Na výkonovém štítku má identifikační číslo výrobku 8 číslic

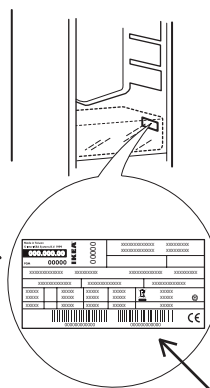

** Na výkonovém štítku má sériové číslo výrobku 12 číslic

Kontrolní seznam

Před prvním použitím postupujte podle tohoto kontrolního seznamu.

V případě, že na jakoukoli otázku odpovíte NE, postupujte podle dalšího návodu.

Nezapomeňte si zapsat sériové i katalogové číslo výrobku a připnout k této stránce účet či fakturu.

Sériové číslo výrobku (výkonový štítek) *		
Identifikační číslo výrobku (výkonový štítek) **		
Datum zakoupení		



	Je-li odpověď „ANO“	Kroky, které je třeba učinit, pokud je „NE“
Nádoba na kondenzát Zkontrolujte, že se trubice nachází uvnitř nádoby	<input checked="" type="checkbox"/> Bez další akce	Umístěte trubici do nádoby
Ujistěte se, že těsnění funguje po celém obvodu dveří po jejich uzavření	<input checked="" type="checkbox"/> Bez další akce	Viz návod k instalaci – seřízení dveří
Zkontrolujte, zda při otevírání a zavírání dveří nedochází ke kolizím mezi součástmi spotřebiče či nábytkem	<input checked="" type="checkbox"/> Bez další akce	Viz návod k instalaci – seřízení dveří
Dbejte na správnou instalaci v kuchyňské lince	<input checked="" type="checkbox"/> Bez další akce	Viz návod k instalaci

Všeobecné informace

Zásuvky, koše a police byste měli ponechat v jejich stávající poloze, neuvádí-li tento rychlý průvodce jinak. Uvnitř chladničky jsou použity žárovky LED, které poskytují lepší osvětlení než klasické žárovky a mají současně velmi nízkou spotřebu energie.

Před likvidací chladicího zařízení na skládce je třeba demontovat dveře a víka, aby se uvnitř nemohly zaklínit děti nebo zvířata. Tento produkt obsahuje zdroj osvětlení energetické třídy G.

Technické údaje

IKEA	AVKYLD	neuveďeno	127	35	F
Značka	Konfigurace	Mrazicí výkon (kg/24 h)	Spotřeba energie (kWh/rok)	Hladina hluku (dB(A))	Energetická třída

Produktbeschreibung

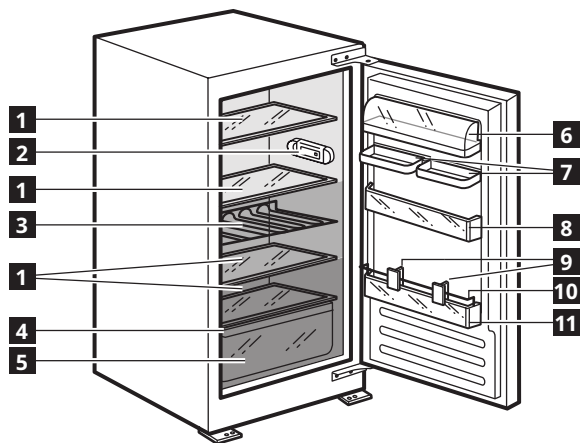

- 1 Glasablagen
- 2 Bedientafel mit LED-Licht
- 3 Flaschenfach
- 4 Typenschild (an der Seite des Gemüsefachs)
- 5 Obst- und Gemüsefach
- 6 Milchprodukte-Ablage mit Deckel
- 7 Doppelte Ablage
- 8 Türablage
- 9 Trenner
- 10 Flaschenhalter
- 11 Flaschenablage

Eigenschaften, technische Daten und Abbildungen können von Modell zu Modell unterschiedlich ausfallen.

Zubehör

Eierbehälter

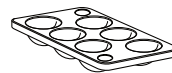

1x

Erster Gebrauch

Schließen Sie das Gerät an das Stromnetz an. Die ideale Temperatur zur Lagerung von Lebensmitteln sind bereits vom Hersteller eingestellt (mittel).

Hinweis: Nach dem Einschalten des Geräts müssen Sie 4-5 Stunden warten, bis die korrekte Lagertemperatur für ein normal befülltes Gerät erreicht ist.

Wichtig!

Dieses Gerät wird in Frankreich verkauft. Entsprechend den in diesem Land geltenden Vorschriften muss eine spezielle Vorrichtung (siehe Abbildung) im unteren Fach des Kühlschranks angebracht werden, um die kälteste Zone anzuzeigen.

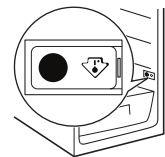

Täglicher Gebrauch

Kühl- und Gefrierschrankbetrieb

Das Kühlfach des Geräts verfügt über ein Bedienfeld mit LED-Lichtern. Die Temperatureinstellung kann mit der **C** Taste wie in der Abbildung gezeigt geändert werden. Die drei grünen LED-Leuchten zeigen die eingestellte Temperatur des Kühlraums an. Folgende Einstellungen sind möglich:

LEDs ein

Temperatureinstellung

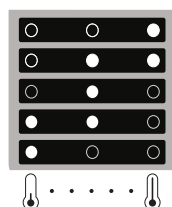

- Hoch (geringste Kühlleistung)
- Mittel-hoch
- Mittlere Temperatur
- Mittel-tief
- Niedrig (höchste Kühlleistung)

Stand-by

Drücken Sie 3 Sekunden lang die **C** Taste, um das Gerät zu deaktivieren (die Bedientafel und Lichter bleiben aus). Um das Gerät wieder zu aktivieren, drücken Sie erneut kurz die Taste. Hinweis: Durch diesen Vorgang wird das Gerät nicht von der Stromversorgung getrennt. Hinweis: Die Raumtemperatur, die Häufigkeit der

Türöffnungen und der Aufstellungsort des Gerätes können die Innentemperatur im Kühl- und Gefrierraum beeinflussen. Diese Faktoren müssen beim Einstellen des Thermostats berücksichtigt werden.

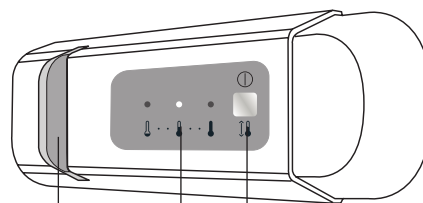

- A LED-Licht
- B Kühlraumtemperatur
- C Taste für Temperaturregelung und Stand-by-Funktion

LED-Lampe

LEDs halten länger als herkömmliche Glühlampen, verbessern die Sicht im Gerät und sind umweltfreundlich.

Um Lebensmittelverschwendung zu vermeiden, beachten Sie bitte die empfohlenen Einstellungen (mittlere) und Aufbewahrungszeiträume, die Sie in der Bedienungsanleitung finden.

Aufstellung

⚠ Das Gerät muss von zwei oder mehr Personen gehandhabt und aufgestellt werden – Verletzungsgefahr. Tragen Sie Schutzhandschuhe zum Auspacken und zur Installation - Risiko von Schnittverletzungen.

⚠ Die Installation, der Wasseranschluss (falls vorhanden), der elektrische Anschluss und eventuelle Reparaturen dürfen nur

von einer Fachkraft durchgeführt werden. Reparieren Sie das Gerät nicht selbst und tauschen Sie keine Teile aus, wenn dies von der Bedienungsanleitung nicht ausdrücklich vorgesehen ist. Kinder vom Installationsort fern halten. Prüfen Sie das Gerät nach dem Auspacken auf Transportschäden. Bei Problemen wenden Sie sich bitte an Ihren Händler oder an den nächsten Kundendienst. Nach der Installation müssen Verpackungsabfälle

(Kunststoff, Styroporsteile usw.) außerhalb der Reichweite von Kindern aufbewahrt werden - Erstickungsgefahr. Das Gerät vor Installationsarbeiten von der Stromversorgung trennen - Stromschlaggefahr. Während der Installation sicherstellen, das Netzkabel nicht mit dem Gerät selbst zu beschädigen - Brand- oder Stromschlaggefahr. Das Gerät erst starten, wenn die Installationsarbeiten abgeschlossen sind.

⚠ Achten Sie beim Bewegen des Gerätes darauf, den Boden (z. B. Parkett) nicht zu beschädigen. Stellen Sie das Gerät auf dem Boden oder einer für sein Gewicht ausreichend starken Halterung auf. Der Ort sollte der Größe und der Nutzung des Geräts entsprechen. Sicherstellen, dass sich das Gerät nicht in der Nähe einer Wärmequelle befindet und dass die vier FüÙe fest auf dem Boden aufliegen. Die FüÙe entsprechend einstellen und mit einer Wasserwaage kontrollieren, dass das Gerät vollkommen eben und standfest ist. Warten Sie mindestens zwei Stunden, bevor Sie das Gerät einschalten, um sicherzustellen, dass der Kältemittelkreislauf einwandfrei funktioniert.

Wird unser Servicevertragspartner kontaktiert, bitte die Codes auf dem Typenschild des Produkts angeben. Die Modellinformation ist über den QR-Code auf der Energieverbrauchskennzeichnung aufrufbar. Die Kennzeichnung enthält auch die Modellnummer, die den Zugang zum <https://eprel.ec.europa.eu> Datenbankportal ermöglicht.

*Auf dem Typenschild befindet sich eine 8-stellige Artikelnummer

Inspektions-Checkliste

Bitte folgen Sie der Inspektions-Checkliste, bevor Sie Ihr Gerät verwenden. Falls irgendeine Antwort NEIN ist, befolgen Sie bitte die jeweilige Maßnahme. Bitte denken Sie daran, die Produkt-Seriennummer und Artikelnummer wie gefordert zu notieren und Ihre Rechnung dieser Seite beizufügen.

⚠ WARNUNG: Stellen Sie beim Aufstellen des Geräts sicher, dass das Netzkabel nicht eingeklemmt oder beschädigt wird.

⚠ WARNUNG: Um Gefahren aufgrund von Instabilität zu verhindern, muss das Gerät gemäß Herstelleranweisungen platziert oder befestigt werden. Der Kühlschrank darf nicht so aufgestellt werden, dass das Metallrohr eines Gasherdes, Metall- bzw. Wasserrohre oder elektrische Verkabelungen mit der Rückwand des Gerätes in Berührung kommen (oder mit der Kondensatorschlange).

⚠ Um eine ausreichende Belüftung sicherzustellen, muss an beiden Seiten und über dem Gerät etwas Platz gelassen werden. Der Abstand zwischen der Rückwand des Gerätes und der Wand hinter dem Gerät muss 50 mm betragen, um Zugang zu heißen Oberflächen zu vermeiden. Eine Verringerung dieses Abstands erhöht den Energieverbrauch des Gerätes. Entfernen Sie bitte das Netzkabel während der Installation vom Kondensatorhaken, bevor Sie das Gerät an die Stromversorgung anschließen.

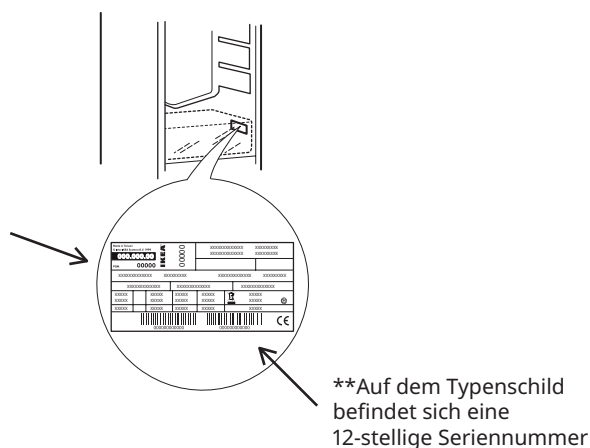

Produktseriennummer (Typenschild) *		
Produktartikelnummer (Typenschild) *		
Kaufdatum		
	Wenn die Antwort JA lautet	Auszuführende Maßnahmen, wenn NICHT
Kondensatwanne Prüfen, ob der Schlauch in der Wanne ist	<input checked="" type="checkbox"/> Keine Maßnahme	Geben Sie den Schlauch in die Wanne
Sicherstellen, dass die Dichtung bei geschlossener Tür rund um die Tür abdichtet	<input checked="" type="checkbox"/> Keine Maßnahme	Siehe Montageanweisungen - Schritt Türausrichtung
Prüfen, dass kein Zusammenstoß mit Teilen/Möbeln beim Öffnen/Schließen der Kühlschranktür erfolgt	<input checked="" type="checkbox"/> Keine Maßnahme	Siehe Montageanweisungen - Schritt Türausrichtung
Die Installation in jedem Küchensystem sichern und wie gefordert befestigen	<input checked="" type="checkbox"/> Keine Maßnahme	Die Montageanweisungen für die einwandfreie Installation befolgen

Allgemeine Informationen

Schubladen, Körbe und Ablageflächen sollten an ihrem aktuellen Platz bleiben, sofern in dieser Kurzanleitung nicht anders angegeben. Beim Lichtsystem im Kühlfach werden LED Lichter verwendet, die eine bessere Beleuchtung als mit herkömmlichen Glühlampen ermöglichen sowie einen sehr niedrigen

Energieverbrauch. Türen und Klappen des Kühlgeräts müssen vor der Entsorgung auf der Mülldeponie entfernt werden, um zu vermeiden, dass Kinder oder Tiere darin eingeschlossen werden. Dieses Produkt enthält eine Lichtquelle der Energieeffizienzklasse G.

Technische Daten

IKEA	AVKYLD	n/a	127	35	F
Marke	Modell	Gefrierleistung (kg/24h)	Energieverbrauch (kwh/jahr)	Geräusentwicklung (dba)	Energieklasse

Produktbeskrivelse

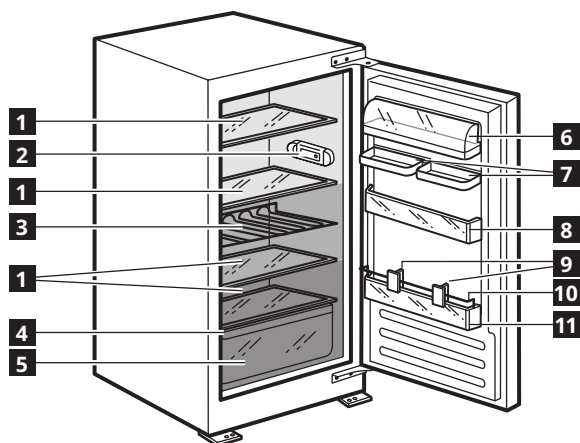

- 1 Glashylder
- 2 Betjeningspanel med lysdioder
- 3 Flaskehylde
- 4 Typeplade (anbragt ved siden af frugt- og grøntsagsskuffen)
- 5 Grøntsagsskuffe
- 6 Mejeri-hylde med låg
- 7 Dobbelthylde
- 8 Hylde i lågen
- 9 Opdelere
- 10 Flaskeholder
- 11 Flaskehylde

Egenskaber, tekniske data og billeder kan variere afhængigt af modellen.

Tilbehør

Æggebakke



1 stk.

Før ibrugtagning

Tilslut skabet til elforsyningen. Temperaturerne til den ideelle opbevaring af madvarerne er allerede forindstillet fra fabrikken (mellemliggende).

Bemærk: efter at være tændt, skal apparatet bruge 4-5 timer på at opnå den korrekte temperatur, til lagring af en typisk volumen af madvarer.

Vigtigt!

Dette apparat sælges i Frankrig. I overensstemmelse med bestemmelserne i dette land, skal det leveres med en speciel enhed (se figur) som er placeret i det nederste rum i køleskabet, for at indikere den koldeste zone i køleskabet.

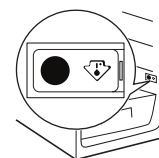

Daglig brug

Betjening af køle- og fryseafdeling

Apparatets køleskabsrum kommer med et kontrolpanel med LED-belysning. Det er muligt at indstille en anden temperatur med knappen **C**, som vist på figuren.

De tre grønne LED-kontrollamper angiver den indstillede temperatur i køleafdelingen.

De følgende justeringer er mulige:

Tændte lysdioder Indstillet temperatur

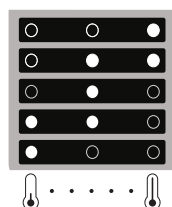

- Høj (mindre kold)
- Middel-høj
- Middelkoldt
- Middel-lav
- Lav (koldere)



Standby

Tryk på **C** knappen i 3 sekunder, for at slukke for apparatet (betjeningspanelet og lyset forbliver slukkede). Apparatet genaktiveres ved kortvarigt at trykke på den samme knap igen. Bemærk: Denne handling kobler ikke apparatet fra strømforsyningen.

Bemærk: Rumtemperaturen, antallet af gange dørene åbnes

samt placeringen af apparatet har betydning for temperaturen i de to afdelinger.

Der skal tages højde for disse faktorer, når man indstiller termostaten.

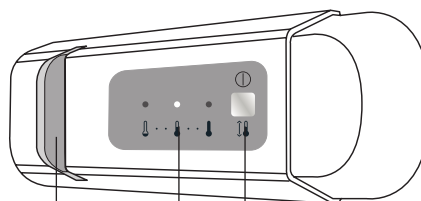

- A** Lysdiode-belysning
- B** Temperatur i køleafdelingen
- C** Knap til temperaturjustering og Standby-funktion

Lysdiode-belysning

Lysdioderne varer længere end de traditionelle pærer, og de forbedrer lysfunktionen i skabet og er miljøvenlige.

Indhent venligst oplysninger om de anbefalede indstillinger (Middelkoldt) og opbevaringstider i brugsvejledningen, for at undgå madspild.

Installation

⚠ Flytning og opstilling af apparatet skal foretages af to eller flere personer - risiko for skader. Brug beskyttelseshandsker under udpakning og installation - snitfare.

⚠ Installation, inklusive vandforsyning (om forudset) og elektriske tilslutninger og reparation skal udføres af en kvalificeret tekniker. Reparer eller udskift ingen af apparatets dele, medmindre

dette specifikt er anført i brugsvejledningen. Hold børn væk fra installationsområdet. Kontrollér, at apparatet ikke er blevet beskadiget under transporten. Kontakt forhandleren eller serviceafdelingen, hvis der opstår problemer. Efter installation skal emballagen (plastik-, flamingodele etc.) opbevares udenfor børns rækkevidde - kvælningssrisiko. Træk stikket ud af stikkontakten, før der udføres nogen form for installationsindgreb - risiko for elektrisk

stød. Kontrollér at apparatet ikke beskadiger el-kablet under installationen - brandfare eller risiko for elektrisk stød. Aktiver kun apparatet, når installationen er fuldført.

⚠ Vær forsigtig i forbindelse med flytninger, så gulvet ikke bliver beskadiget (f.eks. parketgulv). Opstil apparatet på et plant gulv eller en understøtning, som kan modstå vægten, og på et passende anvendelsessted. Kontrollér at apparatet ikke anbringes i nærheden af en varmekilde og at alle fire fødder står stabilt og sikkert på gulvet. Regulér dem efter behov og sørg desuden for, at apparatet er i vater ved hjælp af et vaterpas. Det anbefales at vente mindst to timer efter opstilling med at starte apparatet, således at kølesystemet fungerer perfekt.

⚠ **ADVARSEL:** Kontrollér, at forsyningskablet ikke er klemt eller beskadiget, når apparatet stilles på plads.

⚠ **ADVARSEL:** For at undgå fare på grund af ustabilitet skal placering eller montering af apparatet ske i overensstemmelse med producentens anvisninger. Det er forbudt at anbringe køleskabet så metallslangen fra et gaskomfur, metalgas- eller vandslanger eller elektriske kabler er i berøring med køleskabets bagside (spiral-kondensator).

⚠ For at sikre tilstrækkelig ventilation skal der efterlades mellemrum på begge sider og oven over apparatet. Afstanden mellem apparatets bagside og væggen bag apparatet skal være 50 mm, for at undgå adgang til varme overflader. En reduktion af denne afstand vil øge produktets energiforbrug. Tag venligst strømkablet af kondensatorens krog under installation og før produktet forbindes til strømforsyningen.

Når du kontakter vores serviceudbyder, bedes du angive koderne på dit produkts identifikationsskilt. Modelinformation kan indhentes ved hjælp af den anførte QR-kode på energimærket. Mærket indeholder også modelidentifikatoren, som kan anvendes til at indhente oplysninger på databaseportalen <https://eprel.ec.europa.eu>.

*På typepladen er produktnummeret 8 cifre

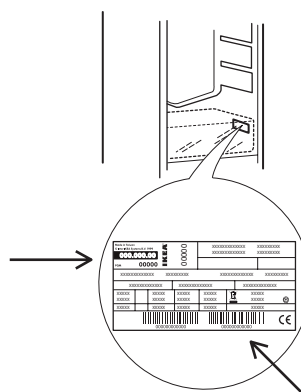

*På typepladen er serienummeret 12 cifre

Inspektion - tjekliste

Følg venligst inspektionens tjekliste, før du bruger dit apparat. Hvis svaret er IKKE bedes du udføre den relevante handling. Husk venligst at nedskrive produktets serie- og artikelnummer som anført og hæft din kvittering ved denne side.



Produktserienummer (typeplade) *		
Produktets artikelnummer (typeplade) **		
Købsdato		
	Hvis svaret er JA	Handlinger der skal udføres hvis IKKE
Kondensbakke Kontrollér at slangen er inde i bakken	<input checked="" type="checkbox"/> Ingen handling	Anbring slangen inde i bakken
Kontrollér at pakningen holder tæt hele vejen rundt om lågen, når den er lukket	<input checked="" type="checkbox"/> Ingen handling	Indhent oplysninger i monteringsanvisningen - afsnittet om dørens justering
Kontrollér at der ikke opstår kollision med dele/møbler når lågen åbnes/lukkes	<input checked="" type="checkbox"/> Ingen handling	Indhent oplysninger i monteringsanvisningen - afsnittet om dørens justering
Sørg for at installationen i et køkkensystem er fikseret som den skal	<input checked="" type="checkbox"/> Ingen handling	Følg monteringsanvisningen for at installere korrekt

Generelle oplysninger

Skufferne, kurvene og hylderne bør holdes i deres nuværende position, medmindre andet er angivet i denne lynvejledning. Lyssystemet i køleafdelingen bruger lysdioder, hvilket giver en bedre belysning end traditionelle lyspærer, og som har et meget

lavt forbrug af energi. Døre og låger på apparatet bør fjernes før bortskaffelse på lossepladsen for at undgå, at børn eller dyr kan blive fanget indvendigt. Dette produkt indeholder en lyskilde med energiklasse G.

Tekniske specifikationer

IKEA	AVKYLD	n/a	127	35	F
Mærke	Model	Indfrysningsskapacitet (kg/24t)	Strømforsyning (kWh/år)	Støjniveau (dba)	Energi klasse

Descripción del producto

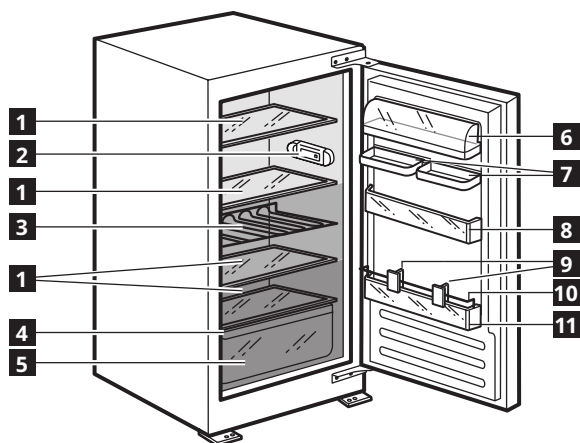

- 1 Estantes de cristal
- 2 Panel de control con luz LED
- 3 Botellero
- 4 Placa de características (junto al cajón para frutas y verduras)
- 5 Cajón para fruta y verdura
- 6 Estante para lácteos con tapa
- 7 Estante doble
- 8 Estante de puerta
- 9 Divisores
- 10 Soporte para botellas
- 11 Compartimento para botellas

Las funciones, los datos técnicos y las imágenes podrían variar según el modelo.

Accesorios

Bandeja para huevos



1x

Primer uso

Conecte el electrodoméstico a la alimentación eléctrica. Las temperaturas ideales para la conservación de alimentos se ajustan en fábrica (nivel intermedio).

Nota: tras encenderse, el aparato necesita de 4 a 5 horas para alcanzar la temperatura apropiada para almacenar un volumen característico de alimentos.

¡Importante!

Este aparato se vende en Francia. Según la normativa válida en este país, debe suministrarse con un dispositivo especial (consulte la figura) colocado en el compartimento inferior del frigorífico para indicar la zona más fría.

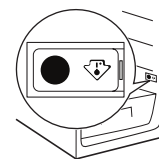

Uso diario

Funcionamiento del frigorífico y el congelador

El compartimento frigorífico del aparato cuenta con un panel de control con luces LED. Es posible programar una temperatura diferente utilizando el botón **C** según se muestra en la imagen. Los tres indicadores LED verdes indican la temperatura seleccionada del compartimento frigorífico. Están disponibles los siguientes ajustes:

Ledes encendidos Seleccionar la temperatura

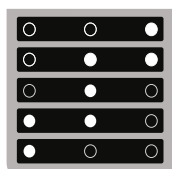

- Alta (menos fría)
- Media-alta
- Intermedia
- Media-baja
- Baja (más fría)



En espera

Pulse el botón **C** durante 3 segundos para desactivar el aparato (el panel de control y las luces permanecen encendidos). Vuelva a pulsar el botón brevemente para volver a activar el aparato. **Nota:** Este procedimiento no desconecta el electrodoméstico de la red eléctrica.

Nota: la temperatura ambiente, la frecuencia de apertura de las puertas y la posición del aparato pueden influir en la

temperatura interna de los dos compartimentos. Es necesario tener en cuenta estos factores al configurar el termostato.

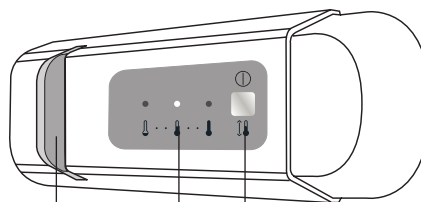

- A** Luz LED
- B** Temperatura del compartimento frigorífico
- C** Botón para regular la temperatura y para la función de espera

Luz LED

Los LED duran más que las bombillas tradicionales, mejoran la visibilidad en el interior del electrodoméstico y son respetuosos con el medio ambiente.

Para evitar el desperdicio de alimentos, consulte la configuración recomendada (Intermedia) y los tiempos de conservación que se encuentran en el manual del usuario.

Instalación

⚠ La manipulación e instalación del aparato la deben realizar dos o más personas: hay riesgo de lesionarse. Utilice guantes de protección para el desembalaje y la instalación, ya que hay riesgo de cortes.

⚠ La instalación, incluido el suministro de agua (si lo hay), las conexiones eléctricas y las reparaciones, deben ser realizadas por un técnico cualificado. No realice reparaciones ni sustituciones de partes del aparato no indicadas específicamente en el manual del

usuario. Mantenga a los niños alejados del lugar de instalación. Tras desembalar el aparato, compruebe que no se haya dañado durante el transporte. Si observa algún problema, contacte con el distribuidor o el Servicio Postventa más cercano. Una vez instalado el aparato, mantenga los restos de embalaje (plásticos, piezas de poliestireno extruado, etc.) fuera del alcance de los niños, ya que hay riesgo de asfixia. El aparato debe desconectarse del suministro eléctrico antes de efectuar cualquier operación de instalación; hay riesgo de descarga eléctrica. Durante la instalación, compruebe

que el aparato no dañe el cable de alimentación; hay riesgo de descarga eléctrica. No active el aparato hasta haberlo instalado por completo.

⚠ Tenga cuidado de no dañar el piso (por ejemplo, parquet) al mover el aparato. Instale el aparato sobre una superficie o soporte capaz de soportar su peso y en un lugar adecuado a su tamaño y uso. Asegúrese de que el aparato no esté cerca de una fuente de calor y de que las cuatro patas sean estables y descansen sobre el suelo, ajústelas si es necesario y, a continuación, compruebe si el aparato está perfectamente nivelado usando un nivel de burbuja. Espere al menos dos horas antes de encender el aparato para garantizar que el circuito de refrigerante funciona correctamente.

⚠ ADVERTENCIA: Cuando coloque el aparato, asegúrese de que el cable de alimentación no esté atrapado o dañado.

⚠ ADVERTENCIA: Para evitar accidentes debido a la inestabilidad, el posicionamiento o la fijación del aparato deben realizarse según las instrucciones del fabricante. Está prohibido colocar el frigorífico de tal modo que el conducto metálico de la cocina de gas, o los conductos del gas o el agua o de los cables eléctricos estén en contacto con la parte trasera del frigorífico (serpentin del condensador).

⚠ Para garantizar una ventilación adecuada, deje espacio a ambos lados y por encima del aparato. La distancia entre la parte trasera del aparato y la pared de detrás del aparato debe ser de al menos 50 mm para impedir el acceso a las superficies calientes. Una reducción de este espacio significaría un incremento del consumo de energía del producto. Retire el cable de alimentación del gancho del condensador durante la instalación antes de conectar el producto al suministro eléctrico.

Cuando se ponga en contacto con nuestro Proveedor de servicio, deberá indicar los códigos que figuran en la placa de características de su producto.

La información del modelo puede consultarse a través del código QR de la etiqueta energética. La etiqueta incluye también el identificador del modelo, que se puede utilizar para consultar el portal de la siguiente base de datos: <https://eprel.ec.europa.eu>.

*El número de artículo de 8 dígitos se encuentra en la placa de características

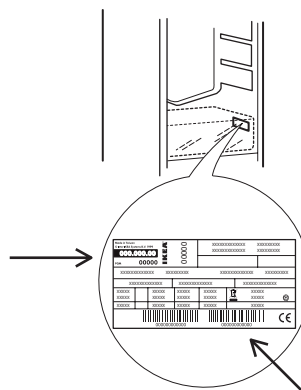

*El número de serie de 12 dígitos se encuentra en la placa de características

Lista de verificación de inspección

Siga la lista de verificación de inspección antes de usar su aparato.

Si la respuesta es NO, lleve a cabo la acción correspondiente. Recuerde anotar el número de serie y el número de artículo del producto según sea necesario y adjunte su recibo a esta página.



Número de serie del producto (placa de características) *		
Número de artículo del producto (placa de características) **		
Fecha de compra		
	Si la respuesta es SÍ	Cosas que no hacer si
Bandeja de condensación Compruebe que el tubo esté introducido en la bandeja	<input checked="" type="checkbox"/> Ninguna acción	Introduzca el tubo en la bandeja
Asegúrese de que la junta esté sellada en todo el perímetro de la puerta cuando esta se cierra	<input checked="" type="checkbox"/> Ninguna acción	Consulte la AI: paso de alineación de la puerta
Compruebe que no haya colisión entre las piezas o los muebles al abrir y cerrar la puerta	<input checked="" type="checkbox"/> Ninguna acción	Consulte la AI: paso de alineación de la puerta
Instalación segura dentro de cualquier sistema de cocina y fijada de forma adecuada	<input checked="" type="checkbox"/> Ninguna acción	Siga la AI para instalarlo correctamente

Información general

Los cajones, cestas y estantes deben permanecer en su sitio a menos que se especifique lo contrario en esta guía rápida. El sistema de iluminación del interior del compartimento refrigerador utiliza luces LED, que ofrecen una mejor iluminación en comparación con las bombillas tradicionales, además de un consumo energético muy bajo. Las puertas y

tapas del aparato de refrigeración deben retirarse antes de desecharse, para evitar que niños o animales queden atrapados dentro.

Este producto incluye una fuente de luz con una clase de eficiencia energética G.

Datos técnicos

IKEA	AVKYLD	n/a	127	35	F
Marca	Modelo	Capacidad de congelación (kg/24 h)	Consumo energético (kwh/año)	Nivel de ruido (dba)	Clase energética

Toote kirjeldus

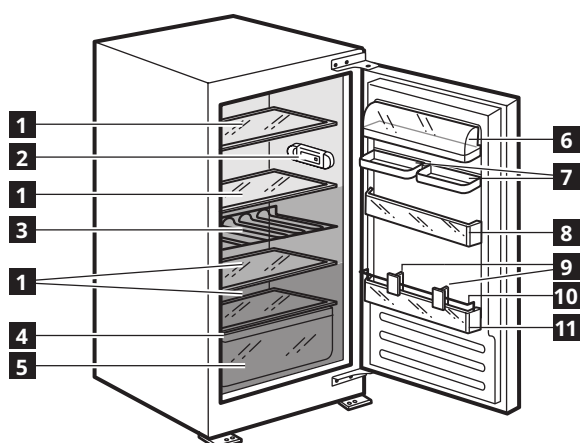

- 1 Klaasriiulid
- 2 LED-tulega juhtpaneel
- 3 Pudelihoidik
- 4 Andmesilt (värskussahtli küljel)
- 5 Värskussahtel
- 6 Kaanega piimatoodete riul
- 7 Topeltriiv
- 8 Ukseriiv
- 9 Jaoturid
- 10 Pudelihoidik
- 11 Pudeliriiv

Omadused, tehnilised andmed ja pildid võivad mudelist olenevalt erineda.

Tarvikud

Munarest



1x

Esmakordne kasutamine

Ühendage seade elektrivõrku. Sobivad temperatuurid toidu säilitamiseks on seadistatud tehases (keskmise).

Märkus: Pärast sisselülitamist kulub seadmel 4–5 tundi, et saavutada õige temperatuur tüüpilise toidukoguse säilitamiseks.

Tähtis!

Seda seadet müüakse Prantsusmaal. Selles riigis kehtivate eeskirjade kohaselt peab seadmega komplektis olema külmimat tsooni näitav eriseade (vt joonist), mis paigutatakse külmiku alumisse sektsiooni.

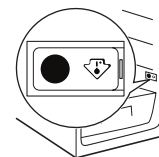

Igapäevane kasutamine

Külmiku ja sügavkülmiku kasutamine

Seadme külmikusektsioonil on LED-tuledega juhtpaneel.

Temperatuuri saab muuta nupuga **C**, nagu joonisel näidatud. Kolm rohelist LED-näidikut näitavad külmikusektsiooni valitud temperatuuri.

Võimalik on teha järgmisi reguleerimisi:

Põlevad LED-id Määratud temperatuur

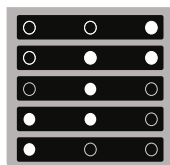

Kõrge (kõige soojem)

Keskmiselt kõrge

Keskmine

Keskmiselt madal

Madal (kõige külmem)



Ooterežiim

Hoidke 3 sekundit all nuppu **C**, et seade inaktiveerida (juhtpaneel ja tuled jäävad väljalülitatuks). Seadme uuesti aktiveerimiseks vajutage lühidalt uuesti nupule.

Märkus: See toiming ei lülita seadet vooluvõrgust välja.

Märkus: mõlema sektsiooni temperatuuri võivad mõjutada

keskkonnatemperatuur, ukse avamise sagedus ja seadme asukoht.

Arvestage nende teguritega, kui te termostaati seadistate.

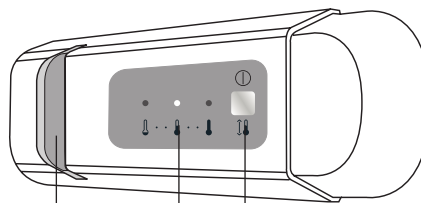

- A LED-tuli
- B Külmikusektsiooni temperatuur
- C Nupp temperatuuri reguleerimiseks ja ooterežiimi funktsiooni kasutamiseks

LED valgusti

LED-id kestavad traditsioonilistest valgustipirnidest kauem, parandavad sisemist nähtavust ja on keskkonnasõbralikud.

Toidu raiskumise vältimiseks vaadake soovituslikku sätet (keskmise) ja säilitusaegu kasutusjuhendist.

Paigaldamine

⚠ Seadet tuleb paigaldada ja käsitseda kahe või enama inimesega - vigastusoht. Kasutage lahtipakkimiseks ja paigaldamiseks kaitsekindaid - sisselõikamise oht.

⚠ Paigaldustööde, sealhulgas veeühenduse (vajaduse korral), elektriühenduse ning remonditööde eest peab hoolt kandma vastava väljaõppega tehnik. Ärge parandage ega asendage seadme osi, kui seda kasutusjuhendis otseselt ei soovitata. Hoidke

lapsed paigalduspiirkonnast eemal. Veenduge pärast seadme lahtipakkimist, et see ei ole transportimisel kahjustada saanud. Probleemide korral pöörduge edasimüüja poole või lähimasse müügiesindusse. Pärast paigalduse lõppu tuleb jäätmed (kile, vahtplast jms) panna hoiule lastele kättesaamatusse kohta, sest vastasel juhul tekib lämbumisoht. Enne paigaldamist tuleb seade vooluvõrgust lahti ühendada, sest tekib elektrilöögioht. Jälgige paigaldamise ajal, et seade ei kahjustaks toitejuhet, vastasel

juhul tekib tule- või elektrilöögioht. Aktiveerige seade alles siis, kui paigaldamine on lõpetatud.

⚠ Olge ettevaatlikud, et seadme liigutamisel mitte põrandakattematerjali (näiteks parketti) kahjustada. Paigaldage seade seadme kaalu arvestades piisavalt tugevale põrandale ja seadme suurusele ja kasutusele sobivasse kohta. Paigaldamisel tuleb veenduda, et seade ei asetse soojusallika läheduses ja et selle kõik neli jalga toetuvad kindlalt põrandale. Vajaduse korral kohendage asetust ja kontrollige vesiloodiga, kas seade on rõhtloodis. Oodake enne seadme sisselülitamist vähemalt kaks tundi, et olla kindel külmaaine vooluringide täies töövalmiduses.

⚠ HOIATUS: Seadet paika asetades pidage silmas, et toitejuhe ei jääks millegi alla ega saaks kahjustada.

Kui pöörduate meie teenusepakkuja poole, märkige palun oma toote identifitseerimismärgil toodud koodid. Mudeliteavet on võimalik näha QR-koodi kasutades, mille leiata energiasildilt. Sildil on lisaks mudeli identifikaator, mida saab kasutada andmebaasiportaali <https://eprel.ec.europa.eu>.

*Artiklinumber koosneb andmesildil 8 numbrist

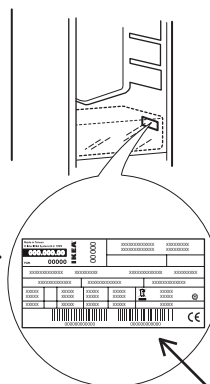

**Seerianumber koosneb andmesildil 12 numbrist

Ülevaatus kontrollnimekirja

Enne seadme kasutamist järgige kontrollnimekirja. Kui mõni vastus EI OLE, järgige vastavaid toiminguid. Ärge unustada kirjutada vajadusel toote seerianumbrist ja artikli numbrist üles ning lisada sellele lehele oma kviitung.



Toote seerianumber (andmesilt) *		
Toote artiklinumber (andmesilt) **		
Ostukuupäev		
	Kui vastus on JAH	Mida teha, kui EI OLE
Konsensatsioonirest Kontrollige, et toru oleks salve sees	<input checked="" type="checkbox"/> Toiming puudub	Pange toru salve sisse
Veenduge, et tihend tihendatakse ukse ümber, kui uks on suletud	<input checked="" type="checkbox"/> Toiming puudub	Vaadake AI-d - ukse joondamise samm
Jahutusukse avamisel/sulgemisel ei kontrollita osade/esemete kokkupõrget	<input checked="" type="checkbox"/> Toiming puudub	Vaadake AI-d - ukse joondamise samm
Kinnitage paigaldus mis tahes köögisüsteemi sisse ja kinnitage vastavalt vajadusele	<input checked="" type="checkbox"/> Toiming puudub	Õiget paigaldust vaadake AI-st

Üldteave

Sahtlite, korvide ja riiulite asendit ei tohiks muuta, kui selles kiirjuhendis ei ole teisiti öeldud. Külmikuksestiooni valgustussüsteem kasutab LED-lampe, mis tagavad tavapäraest lampidest parema valgustuse ja on väga madala

energiatarbega. Külmutusseadme ukсед ja kaaned tuleb enne prügilasse viimist eemaldada, et lapsed ega loomad ei saaks seadme sisse lõksu jääda.

Tootes on kasutusel energiklassi G valgusallikas.

Tehnilised andmed

IKEA	AVKYLD	n/a	127	35	F
Kaubamärk	Mudel	Külmutusvõimsus (kg / 24 h)	Energiatarve (kwh / aasta)	Müratase (dba)	Energiaklass

Description de produit

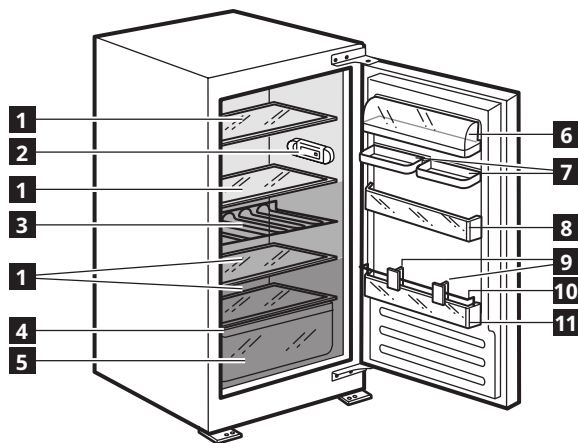

- 1 Clayettes en verre
- 2 Panneau de commande avec les voyants
- 3 Porte-bouteilles
- 4 Plaque signalétique (sur le côté du bac à légumes)
- 5 Bac à fruits et légumes
- 6 Clayette à produits laitiers avec couvercle
- 7 Double clayette
- 8 Clayette de porte
- 9 Séparateurs
- 10 Cale-bouteilles
- 11 Porte-bouteilles suspendus

Les caractéristiques, les données techniques, et les images peuvent varier selon le modèle.

Accessoires
Plateau œufs



1x

Première utilisation

Branchez le four à l'alimentation électrique. La température idéale de stockage des aliments est pré-réglée en usine (intermédiaire).

Remarque: après avoir été allumé, l'appareil a besoin de 4-5 heures pour atteindre la température correcte pour stocker un volume typique d'aliments.

Important !

Cet appareil est vendu en France. Conformément aux réglementations en vigueur dans ce pays, il doit être fourni avec un dispositif spécial (voir figure) placé dans le compartiment inférieur du réfrigérateur pour indiquer la zone la plus froide.

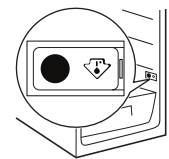

Usage quotidien

Fonctionnement du réfrigérateur et du congélateur

Le compartiment réfrigérateur de l'appareil présente un panneau de commande avec un éclairage à DEL. Vous pouvez changer la température en utilisant la touche **C** comme indiqué sur la figure. Les trois voyants à LED indiquent la température programmée du compartiment réfrigérateur.

Les réglages suivants sont possibles :

Voyants allumés Température programmée

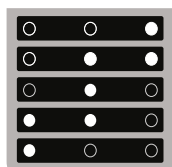

- Élevée (la moins froide)
- Moyenne-élevée
- Intermédiaire
- Moyenne-basse
- Basse (la plus froide)



Stand-by

Appuyez sur le bouton **C** pendant 3 secondes pour désactiver l'appareil (le panneau de commande et les témoins restent éteints). Appuyez de nouveau brièvement sur la touche pour réactiver l'appareil.

Note : Cette opération ne coupe pas l'alimentation électrique au niveau de l'appareil.

Note : la température ambiante, la fréquence d'ouverture de la

porte et le positionnement de l'appareil peuvent avoir un impact sur la température à l'intérieur des deux compartiments. Ces facteurs doivent être pris en compte lors du réglage du thermostat.

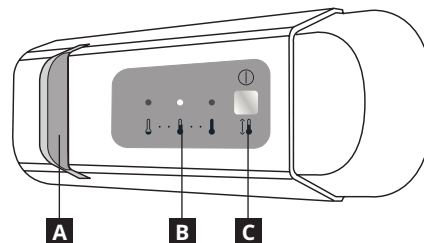

- A** Éclairage à LED
- B** Température du compartiment réfrigérateur
- C** Bouton pour le réglage de la température et de la fonction veille

Éclairage à LED

Les ampoules LED durent plus longtemps que les ampoules traditionnelles, améliorent la visibilité à l'intérieur, et sont écologiques.

Pour éviter de gaspiller de la nourriture, consultez les réglages et les durées de conservation recommandés dans le manuel de l'utilisateur.

Installation

⚠ Deux personnes minimum sont nécessaires pour déplacer et installer l'appareil - risque de blessure. Utilisez des gants de protection pour le déballage et l'installation de l'appareil - vous risquez de vous couper.

⚠ L'installation, incluant l'alimentation en eau (selon le modèle), et les connexions électriques, ainsi que les réparations, doivent être exécutées par un technicien qualifié. Ne pas réparer ou remplacer de parties de l'appareil sauf si cela est spécifiquement indiqué dans

le manuel de l'utilisateur. Maintenir les enfants éloignés du site d'installation. Après avoir déballé l'appareil, assurez-vous qu'il n'a pas été endommagé pendant le transport. En cas de problèmes, contactez le distributeur ou votre service après-vente le plus proche. Une fois installé, les déchets de l'emballage (plastiques, pièces en polystyrène, etc) doivent être stockés hors de portée des enfants - risque d'étouffement. L'appareil doit être débranché de l'alimentation électrique avant toute opération d'installation - risque de choc électrique. Pendant l'installation, assurez-vous que l'appareil

n'endommage pas le câble électrique - risque d'incendie ou de choc électrique. Allumez l'appareil uniquement lorsque l'installation est terminée.

⚠ Prenez garde à ne pas endommager les sols (p. ex., les parquets) lorsque vous déplacez l'appareil. Installez l'appareil sur un sol ou des supports suffisamment résistants pour supporter son poids et dans un endroit adapté à sa taille et à son utilisation. Lors de l'installation de l'appareil, assurez-vous qu'il n'est pas placé près d'une source de chaleur et que les quatre pieds sont stables et reposent sur le sol, en les réglant au besoin. Assurez-vous aussi que l'appareil est parfaitement de niveau en utilisant un niveau à bulle. Attendez au moins deux heures avant de brancher l'appareil pour s'assurer que le circuit de réfrigération atteint son efficacité maximum.

⚠ **MISE EN GARDE** : Lors de la mise en place de l'appareil, assurez-vous que le câble d'alimentation n'est pas coincé ou endommagé.

Lorsque vous contactez notre Service après-vente, veuillez indiquer les codes figurant sur la plaque signalétique de l'appareil. Les informations relatives au modèle peuvent être trouvées en utilisant le QR-Code figurant sur l'étiquette énergétique. L'étiquette comprend également l'identifiant du modèle qui peut être utilisé pour consulter le portail de la base de données sur le site <https://eprel.ec.europa.eu>.

*Sur la plaque signalétique, le numéro d'article est à 8 chiffres

Liste de contrôle d'inspection

Merci de suivre la liste de contrôle d'inspection avant d'utiliser votre appareil.

Si une réponse est NON, suivre l'action pertinente.

Rappelez-vous de noter le numéro de série et le numéro d'article du produit comme requis et de joindre votre reçu à cette page.

⚠ **MISE EN GARDE** : pour éviter tout danger dû à l'instabilité, le positionnement ou le montage de l'appareil doit être effectué conformément aux instructions du fabricant. Il est interdit de placer le réfrigérateur de façon à que le tuyau métallique de la cuisinière à gaz, les conduites métalliques d'eau ou de gaz, ou les fils électriques soient en contact avec la paroi arrière du réfrigérateur (serpentin du condensateur).

⚠ Afin de garantir une aération adéquate, laissez un espace des deux côtés et au-dessus de l'appareil. La distance entre l'arrière de l'appareil et le mur derrière l'appareil doit être de 50 mm pour empêcher l'accès à des surfaces chaudes. Une réduction de l'espace recommandé entraîne une augmentation de la consommation d'énergie. Retirez le fil d'alimentation du crochet du condensateur lors de l'installation avant de connecter le produit à l'alimentation électrique.

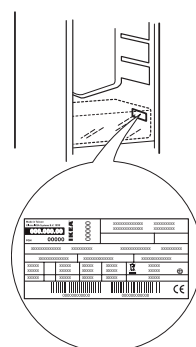

**Sur la plaque signalétique, le numéro de série est à 12 chiffres

Número de série du produit (plaque signalétique) *		
Número d'article du produit (plaque signalétique) **		
Date d'achat		



	Si la réponse est OUI	Actions à faire en cas de réponse négative
Plateau de condensation Vérifier que le tube est à l'intérieur du plateau	✓ Aucune action	Placer le tube à l'intérieur du plateau
S'assurer que le joint est bien étanche tout autour de la porte quand la porte est fermée	✓ Aucune action	Consulter l'étape d'alignement de porte - IA
Vérifier qu'aucune collision entre les pièces/les meubles ne se produit lors de l'ouverture et de la fermeture de la porte de refroidissement	✓ Aucune action	Consulter l'étape d'alignement de porte - IA
Placer l'installation à l'intérieur de tout système de cuisine et la fixer comme nécessaire	✓ Aucune action	Suivre les IA pour l'installation correcte

Informations générales

Les tiroirs, paniers et tablettes doivent rester dans leur position sauf spécification différente dans le présent guide rapide. Le système d'éclairage à l'intérieur du compartiment réfrigérateur utilise un éclairage à LED, permettant un meilleur éclairage qu'avec des ampoules traditionnelles, ainsi que pour une très faible consommation d'énergie. Les portes et couvercles de

l'appareil de réfrigération doivent être enlevés avant sa mise au rebut en décharge, afin d'éviter que des enfants ou des animaux ne soient piégés à l'intérieur.

Ce produit contient une source lumineuse de classe d'efficacité énergétique G.

Caractéristiques techniques

IKEA	AVKYLD	n/a	127	35	F
Marque	Configuration	Capacité de congélation (kg/24h)	Consommation d'énergie (kwh/an)	Niveau de bruit (dba)	Classe énergétique

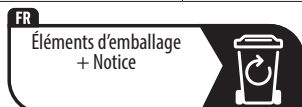

Pour télécharger la version complète, rendez-vous sur le site www.ikea.com

Tuotteen kuvaus

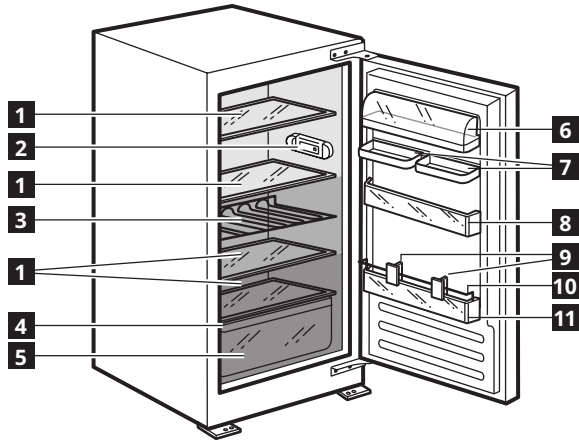

- 1 Lasihylly
- 2 Käyttöpaneeli LED-valoineen
- 3 Pulloteline
- 4 Arvokilpi (vihanneslaatikon sivussa)
- 5 Vihanneslaatikko
- 6 Maitotuotteille tarkoitettu hylly kansineen
- 7 Kaksoishylly
- 8 Ovihylly
- 9 Lokerikot
- 10 Pullonpidike
- 11 Pullohylly

Ominaisuudet, tekniset tiedot ja kuvat saattavat vaihdella mallikohtaisesti.

Lisävarusteet

Kananmunakotelo

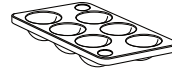

1 kpl

Ensimmäinen käyttökerta

Kytke laite sähköverkkoon. Elintarvikkeiden ihanteelliset säilytyslämpötilat on esisäädetty jo tehtaalla (keskitaso).

Huomautus: käynnistämisen jälkeen laite tarvitsee 4–5 tuntia saavuttaakseen tyyppillisen ruokamäärän säilyttämiseen tarvittavan lämpötilan.

Tärkeää!

Tätä laitetta myydään Ranskassa. Tässä maassa voimassa olevien määräysten mukaisesti se on varustettava jääkaapin alimpaan osastoon sijoitettavalla erityislaitteella (ks. kuva), joka ilmoittaa sen kylmimmän alueen.

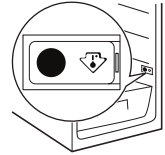

Päivittäinen käyttö

Jääkaapin ja pakastimen käyttö

Laitteen jääkaappiosastossa on LED-valoilla varustettu käyttöpaneeli. Lämpötilaa voi muuttaa painikkeella **C** kuvan mukaisesti.

Jääkaappiosaston asetettu lämpötila ilmaistaan kolmella vihreällä LED-merkkivalolla.

Voit tehdä seuraavia säätöjä:

Led-valot päällä Asetettu lämpötila

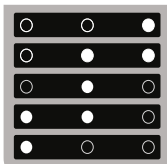

- Korkea (vähiten kylmä)
- Keskitaso-korkea
- Keskikylmä
- Keskitaso-matala
- Matala (kylmin)



Stand-by-valmiustila

Paina **C**-painiketta 3 sekunnin ajan laitteen toiminnan katkaisemiseksi (käyttöpaneeli ja valot ovat poissa päältä). Paina painiketta uudelleen, kun haluat ottaa laitteen uudelleen käyttöön.

Huomautus: Tämä toimenpide ei kytke laitetta irti verkkovirrasta.

Huomautus: Ympäristön lämpötila, oven avaamistiheys ja laitteen sijainti voivat vaikuttaa molempien osastojen sisälämpötilaan.

Nämä tekijät on otettava huomioon termostaatin asetuksia tehtäessä.

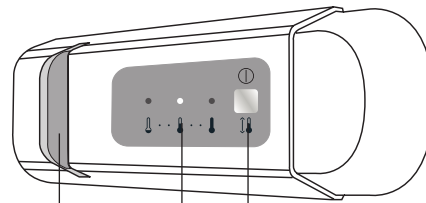

- A** LED-valo
- B** Jääkaappiosaston lämpötila
- C** Lämpötilan säädön ja odotustoiminnon painike

LED-valo

LED-valot ovat perinteisiä lamppuja pitkäikäisempiä. Lisäksi ne parantavat näkyvyyttä ja ovat ympäristöystävällisiä.

Elintarvikkeiden tuhmaamisen välttämiseksi katso suositellut asetukset (Keskikylmä) ja säilytysajat käyttöoppaasta.

Asennus

⚠ Laitteen käsittelyssä ja asennuksessa tarvitaan vähintään kaksi henkilöä – loukkaantumisaara. Käytä suojakäsineitä pakkauksen avaamisen ja asennuksen yhteydessä – leikkautumisaara.

⚠ Asennus, mukaan lukien vesikytkennät (jos niitä on), sähkökytkennät ja korjaukset on annettava pätevän asentajan tehtäväksi. Älä korjaa tai vaihda mitään laitteen osaa, ellei

käyttöohjeessa nimenomaan näin kehoiteta. Pidä lapset loitolla asennuspaikasta. Kun olet purkanut laitteen pakkauksesta, varmista, että laite ei ole vahingoittunut kuljetuksen aikana. Jos ilmenee ongelmia, ota yhteys jälleenmyyjään tai lähimpään huoltopisteeseen. Asennuksen jälkeen pakkauksen jätteet (muovi, styroksiosat, jne.) on säilytettävä lasten ulottumattomissa – tukehtumisvaara. Laite on kytkettävä irti sähköverkosta ennen

mitään asennustoimenpiteitä – sähköiskun vaara. Varmista asennuksen aikana, että laite ei vaurioita virtajohtoa – tulipalon tai sähköiskun vaara. Kytke laite päälle vasta kun asennus on valmis.

⚠️ Lattian vaurioitumista (esim. parkettipinta) on varottava laitetta siirrettäessä. Asenna laite lattialle tai tukipinnalle, joka on riittävän vankka tukemaan sen painon. Valitun tilan on myös sovelluttava käyttötarkoitukseen ja oltava riittävän suuri. Varmista, että laite ei ole lämmönlähteen läheisyydessä, että kaikki neljä jalkaa ovat tukevasti kiinni ja että ne tulevat kunnolla kiinni lattiaan; säädä niitä tarvittaessa tilanteen vaatimalla tavalla. Tarkasta vesivaa'an avulla, että laite on täysin vaakasuorassa. Odota vähintään kaksi tuntia ennen kuin kytket laitteen päälle, jotta kylmäaineipiiri toimisi tehokkaasti.

Kun otat yhteyttä huoltopalvelun tarjoajaan, ilmoita tuotteen tunnistekilvessä olevat koodit.

Mallia koskevat tiedot on saatavilla energiamerkin QR-koodia käyttäen. Merkinnässä on myös mallin tunniste, jota voidaan käyttää tuotetietokantaan tutustumista varten osoitteessa <https://eprel.ec.europa.eu/database/portal>.

*Arvokilvessä artikkelinumero on 8-numeroinen

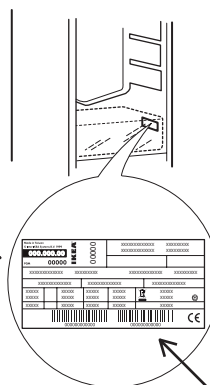

**Arvokilvessä sarjanumero on 12-numeroinen

Tarkastuslista

Noudata tarkastuslistaa ennen laitteen käyttämistä. Jos jokin vastaus on EI, suorita ilmoitettu toimenpide. Muista kirjoittaa ylös tuotteen sarjanumero ja artikkelinumero ilmoitetulla tavalla ja kiinnitä kuitti tähän sivuun.

Tuotteen sarjanumero (arvokilpi) *		
Tuotteen artikkelinumero (arvokilpi) **		
Ostopäivämäärä		



	Jos vastaus on KYLLÄ	Toimenpiteet, jos vastaus on EI
Kondenssialusta Varmista, että letku on alustan sisäpuolella	<input checked="" type="checkbox"/> Ei toimenpiteitä	Laita letku alustan sisäpuolelle
Varmista, että tiiviste sulkee oven koko reunan silloin kun ovi on kiinni	<input checked="" type="checkbox"/> Ei toimenpiteitä	Katso AI - oven kohdistusvaiheet
Varmista, että avautuessaan ja sulkeutuessaan ovi ei joudu törmäykseen muiden osien tai huonekalujen kanssa	<input checked="" type="checkbox"/> Ei toimenpiteitä	Katso AI - oven kohdistusvaiheet
Varmista, että asennus keittiökokonaisuuteen on suoritettu oikein ja kiinnitetty asianmukaisesti	<input checked="" type="checkbox"/> Ei toimenpiteitä	Katso asennusohjeet AI-asennusoppaasta

Yleiset tiedot

Laatikot, korit ja hyllyt tulisi pitää nykyisillä paikoillaan, ellei tässä pikaoppaassa ole toisin ilmoitettu. Jääkaappiosaston sisällä oleva valojärjestelmä käyttää LED-valoja, joilla saadaan aikaan parempi valaistus kuin perinteisillä lampuilla, minkä lisäksi niiden energiankulutus on hyvin alhainen. Jääkaapin

ovet ja kannot tulee poistaa ennen laitteen toimittamista kaatopaikalle, jotta lapset tai eläimet eivät voi jäädä loukkuun laitteen sisälle.

Tämä tuote sisältää energiateholuokan G valolähteen.

Tekniset tiedot

IKEA	AVKYLD	n/a	127	35	F
Merkki	Malli	Pakastusteho (kg/24h)	Energiankulutus (kWh/vuosi)	Melutaso (dBa)	Energialuokka

Περιγραφή προϊόντος

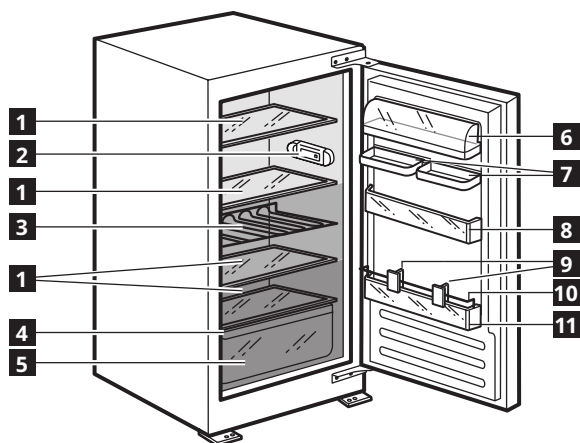

- 1 Γυάλινα ράφια
- 2 Πίνακας ελέγχου με φωτισμό τύπου LED
- 3 Σχάρα μπουκαλιών
- 4 Πινακίδα στοιχείων (στο πλάι του συρταριού διατήρησης)
- 5 Συρτάρι για φρούτα και λαχανικά
- 6 Ράφι γαλακτοκομικών προϊόντων με καπάκι
- 7 Διπλό ράφι
- 8 Ράφι πόρτας
- 9 Διαχωριστικά
- 10 Θήκη μπουκαλιών
- 11 Ράφι μπουκαλιών

Τα χαρακτηριστικά, τα τεχνικά στοιχεία και οι εικόνες ενδέχεται να διαφέρουν ανάλογα με το μοντέλο.

Αξεσουάρ
Αυγοθήκη



1x

Πρώτη χρήση

Συνδέστε τη συσκευή στην τροφοδοσία. Οι ιδανικές θερμοκρασίες αποθήκευσης τροφίμων είναι ήδη ρυθμισμένες από το εργοστάσιο (ενδιάμεσες).

Σημείωση: Μετά την ενεργοποίησή της, η συσκευή χρειάζεται 4-5 ώρες για να φτάσει στη σωστή θερμοκρασία για την αποθήκευση ενός τυπικού όγκου τροφίμων.

Σημαντικό!

Αυτή η συσκευή πωλείται στη Γαλλία. Σύμφωνα με τους κανονισμούς που ισχύουν σε αυτήν τη χώρα, πρέπει να διαθέτει μια ειδική συσκευή (βλ. Εικόνα) τοποθετημένη στο κάτω διαμέρισμα του ψυγείου για να υποδεικνύει την πιο κρύα ζώνη του.

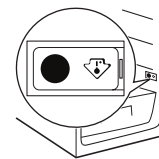

Καθημερινή χρήση

Λειτουργία ψυγείου και καταψύκτη

Ο θάλαμος ψυγείου της συσκευής διαθέτει πίνακα ελέγχου με φώτα τύπου LED. Μπορεί να ρυθμιστεί μια νέα θερμοκρασία χρησιμοποιώντας το κουμπί **C** όπως φαίνεται στην εικόνα. Οι τρεις πράσινες ενδεικτικές λυχνίες τύπου LED υποδεικνύουν τη ρυθμισμένη θερμοκρασία για το ψυγείο. Μπορείτε να πραγματοποιήσετε τις ακόλουθες ρυθμίσεις:

Led αναμμένα Ρυθμίστε τη θερμοκρασία

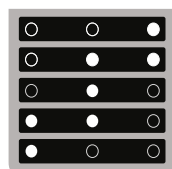

- Υψηλή (λιγότερο κρύο)
- Μεσαία-Υψηλή
- Ενδιάμεση
- Μεσαία-Χαμηλή
- Χαμηλή (το πιο κρύο)



Αναμονή

Πατήστε το κουμπί **C** για 3 δευτερόλεπτα για να απενεργοποιήσετε τη συσκευή (ο πίνακας οργάνων και τα φώτα παραμένουν σβηστά). Για την αποκατάσταση της λειτουργίας της συσκευής, πιάστε πάλι το ίδιο κουμπί.

Σημείωση: Η λειτουργία δεν αποσυνδέει τη συσκευή από την παροχή ρεύματος.

Σημείωση: Η θερμοκρασία περιβάλλοντος, η συχνότητα

ανοίγματος της πόρτας και η θέση της συσκευής μπορεί να επηρεάσουν τη θερμοκρασία στο εσωτερικό των δύο θαλάμων. Αυτοί οι παράγοντες πρέπει να ληφθούν υπόψη όταν ρυθμίζετε τον θερμοστάτη.

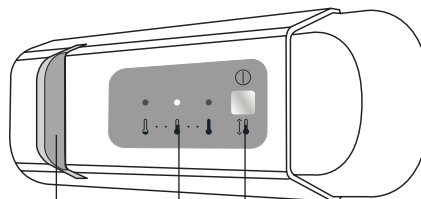

- A** Λυχνία τύπου Led
- B** Θερμοκρασία θαλάμου ψυγείου
- C** Κουμπί ρύθμισης θερμοκρασίας και λειτουργίας αναμονής

ΦΩΣ LED

Οι λαμπτήρες τύπου LED διαρκούν περισσότερο από τους συμβατικούς λαμπτήρες, βελτιώνουν την εσωτερική ορατότητα και είναι φιλικό προς το περιβάλλον.

Για να αποφύγετε τη σπατάλη τροφίμων, ανατρέξτε στην προτεινόμενη ρύθμιση (ενδιάμεση) και τους χρόνους αποθήκευσης που βρίσκονται στο εγχειρίδιο χρήστη.

Εγκατάσταση

⚠ Ο χειρισμός και η εγκατάσταση της συσκευής πρέπει να γίνονται από δύο ή περισσότερα άτομα - κίνδυνος τραυματισμού. Χρησιμοποιείτε γάντια προστασίας για να αφαιρέσετε τη συσκευασία και να κάνετε την εγκατάσταση - κίνδυνος κοψίματος.

⚠ Η εγκατάσταση, η σύνδεση της παροχής νερού (εφόσον προβλέπεται), οι ηλεκτρικές συνδέσεις και επισκευές πρέπει να πραγματοποιούνται από εξειδικευμένο τεχνικό. Μην επισκευάζετε και μην αντικαθιστάτε κανένα εξάρτημα της συσκευής, εκτός εάν

αναφέρεται ρητά στο εγχειρίδιο χρήσης. Κρατήστε τα παιδιά μακριά από το χώρο εγκατάστασης. Μετά από την αποσυσκευασία της συσκευής, βεβαιωθείτε ότι δεν έχει προκληθεί ζημιά σε αυτήν κατά τη μεταφορά. Σε περίπτωση προβλημάτων, επικοινωνήστε με τον αντιπρόσωπο ή με το πλησιέστερο τμήμα εξυπηρέτησης πελατών. Μετά την εγκατάσταση, τα υλικά συσκευασίας (πλαστικά, φελιζόλ, κ.λπ.) πρέπει να φυλάσσονται μακριά από τα παιδιά - κίνδυνος ασφυξίας. Η συσκευή πρέπει να αποσυνδέεται από την ηλεκτρική τροφοδοσία πριν από κάθε εργασία εγκατάστασης - κίνδυνος

ηλεκτροπληξίας. Κατά την εγκατάσταση, βεβαιωθείτε ότι δεν έχει προκληθεί ζημιά στο καλώδιο τροφοδοσίας από τη συσκευή - κίνδυνος πυρκαγιάς ή ηλεκτροπληξίας. Ενεργοποιήστε τη συσκευή μόνο εφόσον ολοκληρωθεί η εγκατάσταση.

⚠ Κατά τη μετακίνηση της συσκευής απαιτείται προσοχή, ώστε να μην προκληθεί ζημιά στο δάπεδο (π.χ. παρκέ). Εγκαταστήστε τη συσκευή σε δάπεδο που μπορεί να υποστηρίξει το βάρος της και σε χώρο κατάλληλο για το μέγεθος και τη χρήση της. Βεβαιωθείτε ότι η συσκευή δεν βρίσκεται κοντά σε πηγή θερμότητας και ότι τα τέσσερα πόδια είναι σταθερά και στηρίζονται στο δάπεδο. Ρυθμίστε τα όπως απαιτείται και βεβαιωθείτε ότι η συσκευή βρίσκεται σε απόλυτα οριζόντια θέση (χρησιμοποιήστε αλφάδι). Περιμένετε τουλάχιστον δύο ώρες πριν θέσετε σε λειτουργία τη συσκευή, ώστε να διασφαλιστεί η πλήρης απόδοση του ψυκτικού κυκλώματος.

⚠ ΠΡΟΕΙΔΟΠΟΙΗΣΗ: Όταν τοποθετείτε τη συσκευή, να βεβαιώνετε ότι το καλώδιο τροφοδοσίας δεν είναι παγιδευμένο ή κατεστραμμένο.

Όταν επικοινωνείτε με τον Πάροχο Σέρβις, αναφέρατε τους κωδικούς που αναγράφονται στην ετικέτα αναγνώρισης προϊόντος. Οι πληροφορίες μοντέλου μπορούν να ανακτηθούν χρησιμοποιώντας τον κωδικό QR που αναγράφεται στην ετικέτα ενέργειας. Η ετικέτα περιλαμβάνει επίσης το αναγνωριστικό μοντέλου που μπορεί να χρησιμοποιηθεί για προσπέλαση στην πύλη της βάσης δεδομένων στη διεύθυνση <https://eprel.ec.europa.eu>.

*Στην πινακίδα τεχνικών χαρακτηριστικών ο αριθμός είδους έχει 8 ψηφία

Λίστα ελέγχου επιθεώρησης

Ακολουθήστε τη λίστα ελέγχου επιθεώρησης πριν χρησιμοποιήσετε τη συσκευή σας.

Εάν κάποια απάντηση είναι ΟΧΙ παρακαλούμε ακολουθήστε τη σχετική ενέργεια.

Μην ξεχάσετε να γράψετε τον σειριακό αριθμό προϊόντος και τον αριθμό του είδους όπως απαιτείται και να επισυνάψετε την απόδειξή σας σε αυτήν τη σελίδα.



Σειριακός αριθμός προϊόντος (πινακίδα τεχνικών χαρακτηριστικών)*		
Αριθμός είδους προϊόντος (πινακίδα τεχνικών χαρακτηριστικών)**		
Ημερομηνία αγοράς		
	Αν η απάντηση είναι ΝΑΙ	Ενέργειες που πρέπει να γίνουν εάν είναι ΟΧΙ
Δίσκος εξέτασης Βεβαιωθείτε ότι ο σωλήνας βρίσκεται μέσα στο δίσκο	<input checked="" type="checkbox"/> Καμία ενέργεια	Τοποθετήστε το σωλήνα μέσα στον δίσκο
Βεβαιωθείτε ότι το λάστιχο σφραγίζει γύρω από την πόρτα όταν η πόρτα είναι κλειστή	<input checked="" type="checkbox"/> Καμία ενέργεια	Ανατρέξτε στο βήμα ευθυγράμμισης πόρτας του AI
Έλεγχος μη πρόσκρουσης ανταλλακτικών/τμημάτων κατά το άνοιγμα/κλείσιμο της πόρτας ψύξης	<input checked="" type="checkbox"/> Καμία ενέργεια	Ανατρέξτε στο βήμα ευθυγράμμισης πόρτας του AI
Ασφαλίστε την εγκατάσταση σε οποιοδήποτε σύστημα κουζίνας και στερεώστε όπως απαιτείται	<input checked="" type="checkbox"/> Καμία ενέργεια	Ακολουθήστε το AI για τη σωστή εγκατάσταση

⚠ ΠΡΟΕΙΔΟΠΟΙΗΣΗ: Για να αποφύγετε κινδύνους λόγω αστάθειας, η τοποθέτηση και στερέωση της συσκευής πρέπει να πραγματοποιούνται σύμφωνα με τις οδηγίες του κατασκευαστή. Απαγορεύεται η τοποθέτηση του ψυγείου με τρόπο ώστε ο μεταλλικός σωλήνας θερμάστρας αερίου, μεταλλικοί σωλήνες ή σωλήνες νερού ή ηλεκτρικά καλώδια, έρχονται σε επαφή με την πίσω πλευρά του ψυγείου (σειρά συμπίκνωσης).

⚠ Για να διασφαλίσετε επαρκή εξαερισμό, αφήστε κενό και στις δύο πλευρές και πάνω από τη συσκευή. Η απόσταση μεταξύ της πίσω πλευράς της συσκευής και του τοίχου πίσω από τη συσκευή πρέπει να είναι 50 mm, για να εμποδίζεται η πρόσβαση σε ζεστές επιφάνειες. Μείωση αυτής της απόστασης θα αυξήσει την κατανάλωση ενέργειας του προϊόντος. Αφαιρέστε το καλώδιο τροφοδοσίας από το άγκιστρο του συμπτυκνωτή κατά τη διάρκεια της εγκατάστασης πριν συνδέσετε το προϊόν στο τροφοδοτικό.

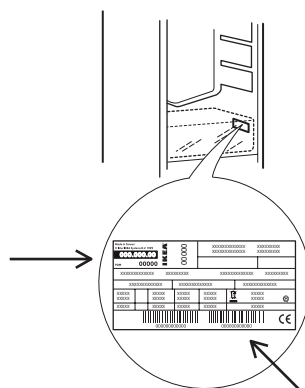

**Στην πινακίδα τεχνικών χαρακτηριστικών ο σειριακός αριθμός έχει 12 ψηφία

Γενικές πληροφορίες

Τα συρτάρια, τα καλάθια και τα ράφια πρέπει να διατηρηθούν στην τρέχουσα θέση τους εκτός εάν ορίζεται διαφορετικά στον παρόντα γρήγορο οδηγό. Το σύστημα φωτισμού στο εσωτερικό του ψυγείου χρησιμοποιεί λυχνίες LED, παρέχοντας καλύτερο φωτισμό από τους συμβατικούς λαμπτήρες και πολύ χαμηλή κατανάλωση ενέργειας. Οι πόρτες και τα καπάκια της συσκευής

ψύξης πρέπει να αφαιρούνται πριν από την απόρριψή τους στον χώρο υγειονομικής ταφής, για να αποφευχθεί η παγίδευση παιδιών ή ζώων. Αυτό το προϊόν περιέχει μια φωτεινή πηγή ενεργειακής κλάσης G.

Τεχνικά στοιχεία

IKEA	AVKYLD	Δ/Ε	127	35	F
Μάρκα	Μοντέλο	Ικανότητα κατάψυξης (kg/24h)	Κατανάλωση ενέργειας (kWh/έτος)	Επίπεδο θορύβου (dba)	Ενεργειακή κλάση

Opis proizvoda

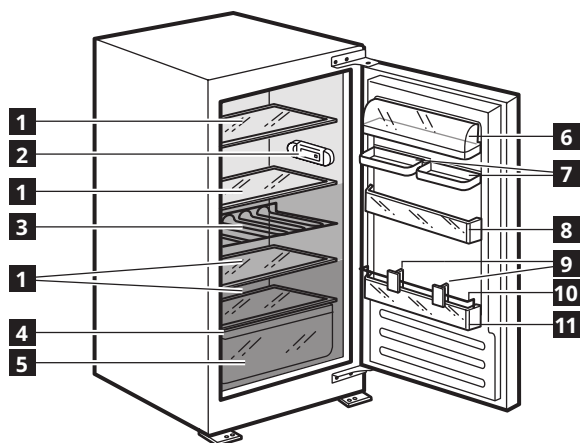

- 1 Staklene police
- 2 Upravljačka ploča s LED svjetlima
- 3 Pretinac za boce
- 4 Nazivna pločica (nalazi se na strani pretinca za očuvanje svježine)
- 5 Pretinac za očuvanje svježine
- 6 Polica za mliječne proizvode s poklopcem
- 7 Dvostruka polica
- 8 Polica na vratima
- 9 Razmačnici
- 10 Držak boca
- 11 Polica za boce

Značajke, tehnički podaci i slike mogu se razlikovati ovisno o modelu.

Dodatni pribor

Polica za jaja



1x

Prva uporaba

Uređaj priključite na električno napajanje. Idealna temperatura za pohranjivanje namirnica već je tvornički postavljena (prijelazna).

Napomena: nakon uključivanja uređaju je potrebno 4 – 5 sati da bi postigao ispravni temperaturu za spremanje uobičajene količine namirnica.

Važno!

Ovaj se uređaj prodaje u Francuskoj. Prema važećim propisima u toj zemlji, uređaj se mora opremiti posebnim uređajem (pogledajte sliku) koji je smješten u donjem odjeljku hladnjaka da bi označio njegovo najhladnije područje.

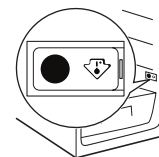

Svakodnevna uporaba

Rad hladnjaka i zamrzivača

Hladnjak uređaja opremljen je upravljačkom pločom s LED svjetlima. Drugačiju temperaturu može se postaviti pomoću gumba **C** kako je prikazano na slici. Tri zelena LED pokazivača prikazuju temperaturu postavljenu u hladnjaku.

Moguće su prilagodbe u nastavku:

Uključena LED svjetla Postavite temperaturu

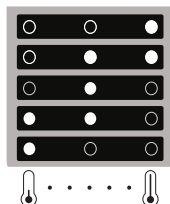

- visoka (najtoplije)
- Srednje visoka
- Prijelazna
- Srednje niska
- niska (najhladnije)

Stanje pripravnosti

Pritisnite gumb **C** na 3 sekunde da biste isključili uređaj (upravljačka ploča i svjetla ostaju isključeni). Ponovno nakratko pritisnite gumb da biste ponovno aktivirali uređaj. Napomena: napajanje uređaja pritom neće biti prekinuto. Napomena: temperatura prostorije, učestalost otvaranja vrata

i položaj aparata mogu utjecati na temperaturu u unutrašnjosti dvaju odjeljaka. Prilikom postavljanja termostata te je čimbenike potrebno uzeti u obzir.

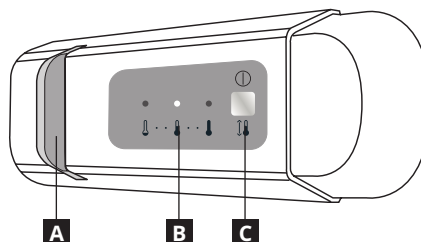

- A** LED svjetlo
- B** Temperatura hladnjaka
- C** Gumb za regulaciju temperature i funkciju mirovanja

LED svjetlo

LED žarulje traju dulje od klasičnih žarulja, pružaju bolju vidljivost u unutrašnjosti i ne štete okolišu.

Da biste izbjegli bacanje namirnica, pogledajte preporučene postavke (prijelazne) i vrijeme čuvanja u korisničkom priručniku.

Postavljanje

! Pri postavljanju, uređajem moraju rukovati dvije ili više osoba: opasnost od ozljeda. Za raspakiranje i postavljanje uređaja upotrijebite zaštitne rukavice: opasnost od porezotina.

! Postavljanje, uključujući dovod vode (ako je uređaj opremljen) i električne priključke te popravke smije obavljati samo kvalificirani tehničar. Nemojte popravljati ni zamjenjivati bilo koji dio uređaja, osim ako to nije izričito navedeno u korisničkom priručniku. Djeci

ne dozvoljavajte približavanje mjestu postavljanja. Nakon uklanjanja ambalaže s proizvoda, provjerite da tijekom transporta nije došlo do oštećenja. U slučaju problema obratite se distributeru ili najbližem postprodajnom servisu. Nakon postavljanja otpadni materijal pakiranja (plastiku, dijelove od stiropora itd.) odložite van dohvata djece: opasnost od gušenja. Uređaj se prije postavljanja mora isključiti iz napajanja: opasnost od električnog udara. Pazite da za vrijeme postavljanja uređaj ne ošteti električni kabel: opasnost

od požara ili električnog udara. Uređaj uključite tek kada završi postupak postavljanja.

⚠ Pazite da ne oštetite pod (npr. parket) pri pomicanju uređaja. Postavite uređaj na pod ili podlogu dovoljno čvrstu da može podnijeti njegovu težinu te na mjestu prikladnom njegovoj veličini i načinu upotrebe. Prilikom postavljanja uređaja provjerite jesu li sve četiri nožice stabilne te da stoje na podu, podešavajući ih ako je potrebno, a zatim pomoću libele provjerite je li uređaj savršeno poravnat. Pričekajte najmanje dva sata prije nego što uključite uređaj da biste bili sigurni da je rashladni krug u punoj funkciji.

⚠ UPOZORENJE: Prilikom postavljanja uređaja pazite da kabel za napajanje nije zaglavljen ili oštećen.

Kada se obraćate našem davatelju servisnih usluga, navedite kodove navedene na identifikacijskoj pločici proizvoda. Informacije o modelu mogu se dobiti pomoću QR koda koji se nalazi na oznaci energetske učinkovitosti. Na oznaci se nalazi i identifikacijska oznaka modela koja se može upotrijebiti za pregledavanje portala <https://eprel.ec.europa.eu>.

*Na nazivnoj pločici broj artikla ima 8 znamenaka →

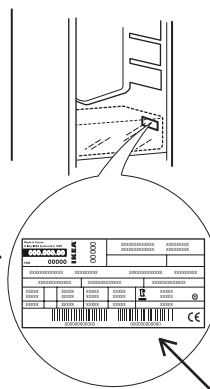

**Na nazivnoj pločici serijski broj ima 12 znamenki

Kontrolni popis za pregled

Prije upotrebe uređaja prođite kontrolni popis pregleda. Ako je bilo koji odgovor NE, provedite odgovarajuću radnju. Obavezno zapišite serijski broj proizvoda i broj artikla i svoju potvrdu pričvrstite na ovu stranicu.



Serijski broj proizvoda (nazivna pločica) *		
Broj artikla proizvoda (nazivna pločica) **		
Datum kupovine		
	Ako je odgovor DA	Radnje koje treba napraviti ako je odgovor NE
Ladica za kondenzaciju Provjerite nalazi li se u njoj cijev	<input checked="" type="checkbox"/> Nema radnje	Stavite cijev u ladicu
Provjera zabrtvljenosti cijelih vrata kada su zatvorena	<input checked="" type="checkbox"/> Nema radnje	Pogledajte AI – korak za poravnavanje vrata
Provjera da nema udaranja između dijelova/namještaja prilikom otvaranja/zatvaranja vrata hladnjaka	<input checked="" type="checkbox"/> Nema radnje	Pogledajte AI – korak za poravnavanje vrata
Učvršćivanje instalaciju unutar sustava kuhinje i pričvršćenje prema potrebi	<input checked="" type="checkbox"/> Nema radnje	Pratite postupak pravilnog postavljanja u AI

Opće informacije

Ladice, košare i police moraju ostati u trenutačnom položaju, osim ako nije drugačije navedeno u ovim kratkim uputama. Za sustav osvjetljenja u odjeljku hladnjaka upotrebljavaju se LED žarulje koje omogućuju bolje osvjetljenje od tradicionalnih

žarulja, kao i vrlo nisku potrošnju. Vrata i poklopce hladnjaka potrebno je skinuti prije odlaganja na odlagalište da bi se spriječilo da se djeca ili životinje zaglave u uređajima. Ovaj proizvod ima izvor svjetla klase energetske učinkovitosti G.

Tehnički podaci

IKEA	AVKYLD	Nije dostupno	127	35	F
Marka	Model	Kapacitet zamrzavanja (kg/24h)	Potrošnja električne energije (kwh/godina)	Razina buke (dba)	Energetska klasa

Termék leírása

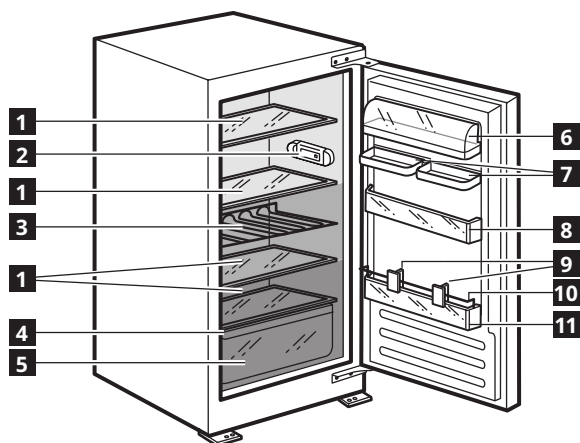

- 1 Üvegpolcok
- 2 Vezérlőpanel LED-es világítással
- 3 Palacktartó
- 4 Adattábla (a zöldség- és gyümölcstároló oldalán)
- 5 Zöldség- és gyümölcstároló
- 6 Fedeles polc
- 7 Dupla polc
- 8 Ajtópolc
- 9 Elválasztóelemek
- 10 Palacktartó
- 11 Palacktartó

A jellemzők, a műszaki adatok és az ábrák modelltől függően eltérőek lehetnek.

Tartozékok

Tojástartó



1x

Első használat

Csatlakoztassa a készüléket az elektromos hálózatra. Az élelmiszerek tárolásához optimális hőmérsékletek már gyárilag be vannak állítva (közepes).

Megjegyzés: bekapcsolás után a készüléknek 4-5 órára van szüksége ahhoz, hogy elérje a tipikus mennyiségű étel tárolásához szükséges hőmérsékletet.

Fontos!

Ezt a készüléket Franciaországban forgalmazzák.

Az ebben az országban érvényes előírásoknak megfelelően a hűtőszekrény alsó rekeszében elhelyezett speciális eszközzel (lásd az ábrát) kell ellátni, amely jelzi a leghidegebb zónáját.

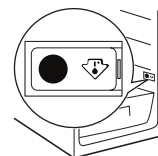

Napi használat

Hűtőszekrény és fagyasztó működése

A készülék hűtőterében LED-es lámpákkal ellátott kapcsolótábla található. Az ábrán látható **C** gombbal más hőmérséklet állítható be.

A három zöld LED jelzi a hűtőtér beállított hőmérsékletét. A lehetséges beállítások a következők:

LED-es világítás bekapcsolva Beállított hőmérséklet

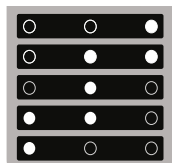

- High (Magas) (legkevésbé hideg)
- Medium-high (Közepesen magas)
- Intermediate (Közepes)
- Medium-low (Közepesen alacsony)
- Low (Alacsony) (leghidegebb)



Stand-by

Nyomja meg és tartsa lenyomva 3 másodpercig a **C** gombot a készülék kikapcsolásához (a vezérlőpanel és a lámpák kikapcsolva maradnak). Nyomja meg újra röviden a gombot az ismételt bekapcsoláshoz.

Megjegyzés: Ez a művelet nem kapcsolja le a készüléket az elektromos hálózatról.

Megjegyzés: a környezeti hőmérséklet, az ajtónyitások

gyakorisága és a készülék helye hatással lehet a két tér belső hőmérsékletére.

Ezeket a tényezőket figyelembe kell venni a hőmérséklet-szabályozó beállításakor.

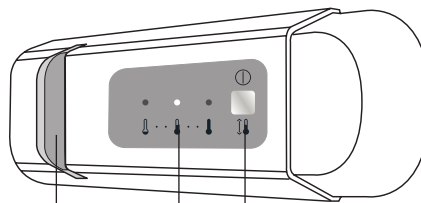

- A** LED-es világítás
- B** A hűtőtér hőmérséklete
- C** Hőmérséklet-szabályozó gomb és készenléti funkció

LED-es világítás

A LED-ek tartósabbak, mint a hagyományos izzók, jobban megvilágítják a készülék belső terét, ezenkívül környezetkímélőbbek is.

Az élelmiszer pazarlásának elkerülése érdekében alkalmazza a használati útmutatóban javasolt beállítást (közepes) és tárolási időket.

Üzembe helyezés

⚠ A készülék mozgatását és üzembe helyezését a sérülésveszély csökkentése érdekében két vagy több személy végezze. Viseljen védőkesztyűt a készülék kicsomagolása és üzembe helyezése során, nehogy megvágja magát.

⚠ A készülék üzembe helyezését, a vízbekötést (ha van) és az elektromos csatlakoztatást is beleértve, illetve a javítást kizárólag képzett szakember végezheti. Csak akkor javítsa meg vagy cserélje ki a készülék egyes alkatrészeit, ha az adott művelet szerepel a felhasználói kézikönyvben. Ne engedje a gyermekeket abba

a helyiségbe, ahol az üzembe helyezést végzi. A kicsomagolás után ellenőrizze, hogy a készülék nem sérült-e meg a szállítás során. Probléma esetén vegye fel a kapcsolatot a kereskedővel vagy a legközelebbi vevőszolgálattal. Üzembe helyezés után a csomagolóanyagokat (műanyag, habzivacs stb.) a fulladásveszély miatt olyan helyen tárolja, ahol gyermekek nem férhetnek hozzá. Az áramütés elkerülése érdekében az üzembehelyezési műveletek előtt húzza ki a készülék hálózati csatlakozóját. Az áramütés és a tűzveszély elkerülése érdekében az üzembe helyezés során győződjön meg arról, hogy a készülék miatt nem sérül-e a hálózati

tápkábel. A készüléket csak a megfelelő üzembe helyezést követően kapcsolja be.

⚠ A készülék mozgatása közben ügyeljen a padló (pl. parketta) épségére. A készüléket olyan helyiségben helyezze el, ahol a padló vagy az emelvény elbírja a készülék súlyát, és amely megfelel a készülék méretének és rendeltetésének. Az üzembe helyezés során ügyeljen arra, hogy a készülék ne legyen hőforrás közelében, mind a négy lába stabilan álljon a padlón, és szükség esetén állítsa be azokat. Vízmérték segítségével ellenőrizze, hogy a készülék tökéletesen vízszintesen áll-e. A készülék bekapcsolása előtt várjon legalább két órát, hogy a hűtőrendszer tökéletes hatásfokkal működjön.

⚠ VIGYÁZAT: A készülék elhelyezésekor ügyeljen arra, hogy a tápkábel ne szoruljon be és ne sérüljön meg.

Amennyiben szolgáltatónkhoz fordul, kérjük, adja meg a termék adattábláján feltüntetett kódokat.

A modell adataihoz olvassa be az energiafogyasztást jelölő címkén található QR-kódot. A címkén található modellazonosító segítségével használható az adatbázis portál <https://eprel.ec.europa.eu>.

*Az adattáblán a cikkszám 8 számjegyű

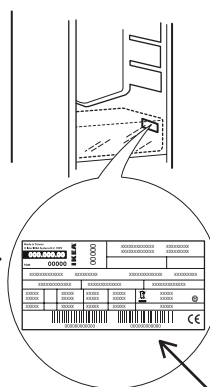

**Az adattáblán a sorozatszám 12 számjegyű

Ellenőrzőlista

A készülék használata előtt hajtsa végre az ellenőrzőlista pontjait. Ha bármelyik kérdésre NEM a válasz, hajtsa végre a vonatkozó műveletet.

Jegyezze fel a termék sorozatszámát és cikkszámát, és csatolja a számlát ehhez az oldalhoz.



Termék sorozatszám (adattábla) *		
Termék cikkszám (adattábla) **		
Vásárlás dátuma		

	Ha a válasz IGEN	Teendők, ha NEM
Kondenzálca Ellenőrizze, hogy a cső a tálcán van-e	<input checked="" type="checkbox"/> Nincs művelet	Helyezze a csövet a tálcára
Az ajtó csukásakor ellenőrizze, hogy a tömítés mindenhol megfelelően zár-e	<input checked="" type="checkbox"/> Nincs művelet	Lásd az összeszerelési útmutatót („ajtó igazítása” lépés)
Ellenőrizze, hogy a készülék részei nem érintkeznek-e a bútorokkal a fagyasztó ajtajának nyitásakor/csukásakor	<input checked="" type="checkbox"/> Nincs művelet	Lásd az összeszerelési útmutatót („ajtó igazítása” lépés)
Gondoskodjon a konyharendszerbe történő beszerelésről és a megfelelő rögzítésről	<input checked="" type="checkbox"/> Nincs művelet	A megfelelő telepítéshez kövesse a beszerelési útmutatót

Általános információk

Ha a rövid útmutató másképpen nem rendelkezik, a fiókokat, kosarakat és polcokat aktuális helyzetükben kell hagyni. A hűtőtér világítása LED-ekkel történik, ami a hagyományos izzóknál jobb megvilágítást és rendkívül alacsony energiafogyasztást biztosít. A hulladékként történő elhelyezés

előtt a hűtőszekrény ajtajait és fedeleit le kell szerelni – így elkerülhető, hogy gyermekek vagy állatok szoruljanak a készülékbe.

A készülék egy G energiahatékonysági osztályú fényforrást tartalmaz.

Műszaki adatok

IKEA	AVKYLD	n/a	127	35	F
Gyártmány	Modell	Fagyasztó kapacitás (kg/24h)	Energiafogyasztás (kwh/év)	Zajszint (dba)	Energiaosztály

Lýsing raftækisins

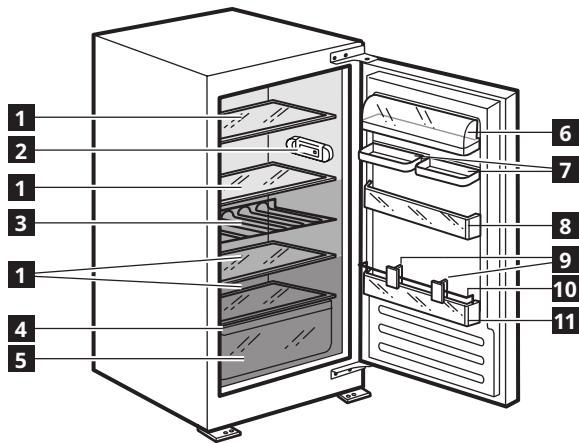

- 1 Gler hillur
- 2 Stjórnborð með LED-ljósi
- 3 Flöskugrind
- 4 Merkiplata (til hliðar við grænmetisskúffuna)
- 5 Grænmetisskúffa
- 6 Mjólkurvöruhilla með loki
- 7 Tvöföld hilla
- 8 Hilla í hurð
- 9 Skilrúm
- 10 Flöskuhaldari
- 11 Flöskuhilla

Eiginleikar, tækniupplýsingar og myndir geta verið breytileg eftir gerðum.

Aukahlutir
Eggjabakki

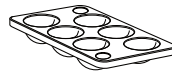

1x

Fyrsta notkun

Setjið tækið í samband við rafmagn. Kjörhitastig fyrir geymslu matvæla hafa þegar verið stillt í verksmiðju (millistig).

Athugið: Þegar kveikt hefur verið á tækinu þarf það 4 -5 klukkustundir til að ná réttu hitastigi fyrir geymslu á dæmigerðu magni matavæla.

Mikilvægt!

Þetta tæki er selt í Frakklandi. Samkvæmt reglum sem gilda í þessu landi verður það að vera útbúið með sérstökum búnaði (sjá mynd) sem settur er í neðra hólf ísskápsins til að gefa til kynna kaldasta hluta hans.

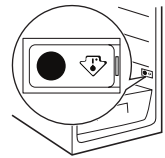

Dagleg notkun

Notkun ísskáps og frystis

Ísskápurinn er búin stjórnborði með LED-ljósum. Hægt er að stilla mismunandi hitastig með því að nota **C** hnappinn eins og sýnt er á myndinni.

Grænu LED-ljósinn gefa til kynna stillt hitastig ísskápsins. Eftirfarandi stillingar er hægt að gera:

LED-ljós kveikt Stillið hitastig

	Hátt (minnst kalt)
	Meðal hátt
	Millistig
	Meðal lágt
	Lágt (kaldast)

Reiðuhumur

Ýtið á hnappinn **C** í 3 sekúndur til að gera tækið óvirkt (stjórnborð og ljós haldast slökkt). Ýtið aftur stutt á hnappinn til að gera tækið virkt aftur.

Til athugunar: Þessi aðgerð aftengir ekki tækið frá rafmagni. Til athugunar: umhverfishitastigið, hversu oft dyrnar eru

opnaðar og staðsetning tækisins geta haft áhrif á hitastigið í hólfunum tveimur.

Taka verður þessa þætti með í reikninginn þegar hitastillirinn er stilltur.

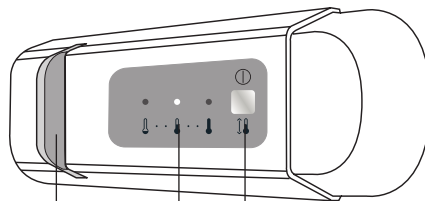

- A** LED-ljós
- B** Hitastig ísskáps
- C** Hnappur fyrir stjórnun hitastigs og reiðuhams

LED-ljós

LED-ljós vara lengur en hefðbundnar ljósaperur, auka sýnileika og eru umhverfisvænar.

Til að koma í veg fyrir matarsóun skal sjá ráðlagðar stillingar (millistig) og geymslutíma sem finna má í notendahandbókinni.

Uppsetning

⚠ A.m.k. tveir aðilar eiga að meðhöndla tækið og setja það upp vegna hættu á meiðslum. Notið hlífðarhanska við að taka úr pakkningum og setja upp - hætta á því að skerast.

⚠ Aðeins hæfur tæknimaður má sjá um uppsetningu tækisins, þ.m.t. vatnsinntak (ef til staðar), raftengingar og viðgerðir. Gerið ekki við eða skiptið út neinum hluta tækisins nema það sé sérstaklega tekið fram í notendahandbókinni. Haldið börnum frá uppsetningarstaðnum. Þegar umbúðir hafa verið teknar utan af

tækinu skal ganga úr skugga um að það hafi ekki skemmst við flutningana. Ef vandamál koma upp skal hafa samband við næsta þjónustuaðila. Eftir uppsetningu skal geyma pökkunarúrgang (plast, frauðplast o.s.frv.) fjarri börnum - hætta á köfnun. Áður en uppsetning á sér stað verður að tryggja að helluborðið sé ekki tengt við rafveitu vegna hættu á raflosti. Á meðan uppsetning á sér stað skal tryggja að helluborðið skemmi ekki rafsnúrur vegna eldhættu eða hættu á raflosti. Ekki gangsetja tækið fyrr en uppsetningu er lokið.

⚠ Gætið þess að skemma ekki gólf (t.d. parketgólf) þegar tækið er fært til. Setjið tækið á gólf sem er nógu sterkt til að þola þyngd þess og á stað sem hentar notkun og stærð tækisins. Tryggið að tækið sé ekki nærri hitagjafa og að fæturnir fjórir séu stöðugir og hvíli á gólfinu. Stillið þá eftir þörfum og tryggið að tækið sé fullkomlega afrétt með hallamæli. Bíðið í a.m.k. tvær klukkustundir áður en kveikt er á tækinu til að tryggja að kælirásin virki sem skyldi.

⚠ **VIÐVÖRUN:** Gangið úr skugga um að rafmagnssnúran klemmist ekki eða skemmist þegar verið er að staðsetja tækið.

⚠ **VIÐVÖRUN:** Til að forðast hættu vegna óstöðugleika skal koma tækinu fyrir eða festa það samkvæmt leiðbeiningum

Vinsamlegast gefið upp kóðana sem koma fram á auðkennisplötu tækisins þegar haft er samband við þjónustuaðila.

Hægt er að sækja gerðarupplýsingar með því að nota QR-kóðann sem kemur fram á orkumerkimiðanum. Merkimiðinn inniheldur einnig gerðarauðkenni sem er hægt að nota til að fletta upp í gagnagrunni vefgáttarinnar á <https://eprel.ec.europa.eu>.

*Á merkiplötunni er hlutarnúmerið 8 tölustafir

framleiðandans. Bannað er að koma ísskápnum fyrir þannig að málmspípa gashelluborðs, málmleiðslur gass eða vatns eða rafsnúrur komist í snertingu við bakhluta ísskápsins (vafning eimsvala).

⚠ Til að tryggja nægilega loftræstingu skal skilja eftir bil á báðum hliðum og fyrir ofan tækið. Fjarlægðin á milli bakhlíðar tækisins og veggins fyrir aftan tækið ætti að vera 50 mm, til að forðast nálægð við heit yfirborð. Sé bilið minnkað eykur það orkunotkun tækisins. Áður en tækið er tengt við rafmagn skal við uppsetningu fjarlægja rafmagnssnúruna frá krók eimsvala.

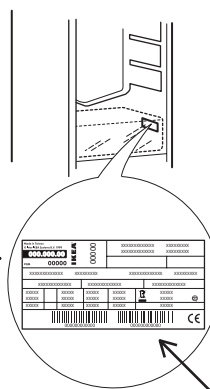

**Á merkiplötunni er raðnúmerið 12 tölustafir

Skoðunargátlisti

Vinsamlegast farið eftir skoðunargátlistanum áður en tækið er notað.

Ef eitthvert svar er NEI skal fylgja viðeigandi aðgerð.

Munið að skrifa niður raðnúmer tækisins og hlutanúmer eins og þarf og festið kvittunina við þessa síðu.



Raðnúmer tækis (merkiplata) *		
Hlutarnúmer tækis (merkiplata) **		
Kaupdagur		

	Ef svarið er JÁ	Aðgerðir til að grípa til ef EKKI
Rakapéttingarbakk Athugið að slangan sé innan í bakkannum	<input checked="" type="checkbox"/> Engin aðgerð	Setjið slönguna inn í bakkann
Verið viss um að þéttlistinn sé allsstaðar þéttur í kringum dyrnar þegar henni er lokað	<input checked="" type="checkbox"/> Engin aðgerð	Sjá samsetningarleiðbeiningar - skref samstillingar hurðar
Athugið að engin árekstur sé á milli hluta/húsgagna þegar hurð kælis er opnuð/lokuð	<input checked="" type="checkbox"/> Engin aðgerð	Sjá samsetningarleiðbeiningar - skref samstillingar hurðar
Setjið uppsetninguna inn í viðkomandi eldhúsbúnað og festið eftir þörfum	<input checked="" type="checkbox"/> Engin aðgerð	Fylgið samsetningarleiðbeiningunum fyrir rétta uppsetningu

Almennar upplýsingar

Skúffurnar, körfurnar og hillurnar ættu að vera í núverandi staðsetningum sínum nema annað sé tekið fram í þessum flýtvísi. Ljósabúnaðurinn innan í ísskápnum notar LED-ljós, sem gerir betri lýsingu mögulega en með hefðbundnum perum,

auk mjög lítillar orkunotkunar. Áður en ísskápnum er fargað í landfyllingu skal fjarlægja dyr og lok frá ísskápnum til að hindra að börn eða dýr geti lokast inni. Þessi vara inniheldur ljósgjafa í orkunýtniflokki G.

Tæknilegar upplýsingar

IKEA	AVKYLD	n/a	127	35	F
Vörumerki	Gerð	Frystigeta (kg/24 klst.)	Orkunotkun (kwh/ári)	Hávaðastig (dba)	Orkuflokkur

Descrizione prodotto

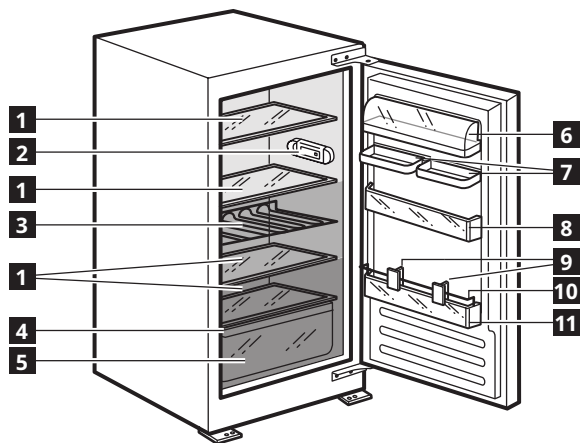

- 1 Ripiani in vetro
- 2 Pannello comandi con luci LED
- 3 Mensola portabottiglie
- 4 Targhetta matricola (posta a lato del cassetto frutta e verdura)
- 5 Cassetto frutta e verdura
- 6 Balconcino per latticini con coperchio
- 7 Doppio balconcino
- 8 Balconcino porta
- 9 Divisori
- 10 Portabottiglie
- 11 Balconcino portabottiglie

Caratteristiche, dati tecnici e immagini possono variare a seconda del modello.

Accessori

Portauova

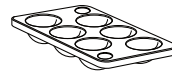

1x

Primo utilizzo

Collegare l'apparecchio alla rete elettrica. Le temperature per la conservazione ideale degli alimenti sono già preimpostate in fabbrica (intermedie).

Nota: una volta acceso, sono necessarie 4-5 ore affinché l'apparecchio raggiunga la temperatura corretta per la conservazione di una tipica quantità di alimenti.

Importante!

Questo apparecchio viene venduto in Francia. In conformità alle norme in vigore in questo paese, è necessario dotare l'apparecchio di un dispositivo specifico (v. figura), collocato nel comparto inferiore del frigo, che ne indica la zona più fredda.

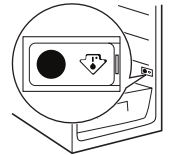

Uso quotidiano

Funzionamento frigorifero e freezer

Il comparto frigorifero dell'apparecchio presenta un pannello comandi LED. È possibile impostare una temperatura diversa usando il tasto **C** illustrato in figura.

I tre LED verdi indicano la temperatura impostata nel comparto frigorifero.

Le regolazioni possibili sono le seguenti:

Led accesi

Temperatura impostata

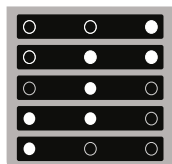

Alta (meno freddo)

Medio-alta

Intermedia

Medio-bassa

Bassa (più freddo)



porte e la posizione dell'apparecchio possono influenzare la temperatura all'interno dei due scomparti.

Questi fattori devono essere presi in considerazione nell'impostazione del termostato.

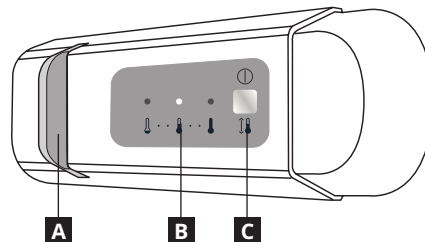

A Luce LED

B Temperatura del comparto frigorifero

C Pulsante per la regolazione della temperatura e la funzione Stand-by

Illuminazione a LED

Rispetto alla lampadina tradizionale i LED durano più a lungo, migliorano la visibilità interna e rispettano l'ambiente.

Per evitare sprechi alimentari, fare riferimento all'impostazione consigliata (intermedia) e ai tempi di conservazione riportati nel manuale d'uso.

Installazione

⚠ Per evitare il rischio di lesioni personali, le operazioni di movimentazione e installazione dell'apparecchio devono essere eseguite da almeno due persone. Per le operazioni di disimballaggio e installazione utilizzare i guanti protettivi per non procurarsi tagli.

⚠ Le operazioni di installazione, compresi gli eventuali allacci alla rete idrica e i collegamenti elettrici, e gli interventi di riparazione

devono essere eseguiti da personale qualificato. Non riparare o sostituire qualsiasi parte dell'apparecchio se non espressamente richiesto nel manuale d'uso. Tenere i bambini a distanza dal luogo dell'installazione. Dopo aver disimballato l'apparecchio, assicurarsi che non sia stato danneggiato durante il trasporto. In caso di problemi, contattare il rivenditore o il Servizio Assistenza più vicino. A installazione completata, conservare il materiale di imballaggio (parti in plastica, polistirolo, ecc.) fuori della portata dei bambini

per evitare potenziali rischi di soffocamento. Per evitare rischi di scosse elettriche, prima di procedere all'installazione scollegare l'apparecchio dalla rete elettrica. Durante l'installazione, accertarsi che l'apparecchio non possa danneggiare il cavo di alimentazione e causare così rischi di scosse elettriche. Attivare l'apparecchio solo dopo avere completato la procedura di installazione.

⚠ Nello spostare l'apparecchio, fare attenzione per evitare di danneggiare i pavimenti (es. parquet). Installare l'apparecchio su un pavimento in grado di sostenerne il peso e in un ambiente adatto alle sue dimensioni e al suo utilizzo. Controllare che l'apparecchio non sia vicino a una fonte di calore e che i quattro piedini siano stabili e bene in appoggio sul pavimento, regolandoli se necessario; controllare inoltre che l'apparecchio sia perfettamente in piano usando una livella a bolla d'aria. Attendere almeno due ore prima di attivare l'apparecchio, per dare modo al circuito refrigerante di essere perfettamente efficiente.

Quando si contatta il Fornitore di servizi, indicare i codici forniti sulla targhetta matricola del prodotto.

I dati del modello possono essere richiamati usando il codice QR riportato sull'etichetta energetica. L'etichetta riporta anche il codice identificativo del modello, che può essere utilizzato per consultare il portale <https://eprel.ec.europa.eu>.

*Il codice articolo è un codice numerico di 8 cifre riportato sulla targhetta matricola

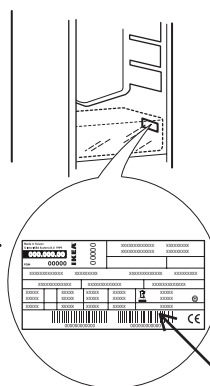

*Il numero di serie è un codice numerico di 12 cifre riportato sulla targhetta matricola

Lista di controllo delle ispezioni

Seguire la lista di controllo prima di utilizzare l'apparecchio.

Se la risposta è NO seguire l'azione corrispondente.

Ricordarsi di annotare il numero di serie del prodotto e il numero di articolo come richiesto e di allegare lo scontrino a questa pagina.



Numero di serie prodotto (targhetta matricola) *		
Codice prodotto (targhetta matricola) **		
Data di acquisto		
	Se la risposta è SÌ	Azioni da fare se NO
Vassoio di condensazione Controllare che il tubo sia all'interno del vassoio	<input checked="" type="checkbox"/> Nessuna azione	Posizionare il tubo all'interno del vassoio
Accertarsi che la guarnizione sigilli tutto intorno alla porta quando la porta è chiusa	<input checked="" type="checkbox"/> Nessuna azione	Fare riferimento alla fase di allineamento della porta con l'AI
Controllo dell'assenza di collisioni tra parti/forniture durante l'apertura/chiusura della porta di raffreddamento	<input checked="" type="checkbox"/> Nessuna azione	Fare riferimento alla fase di allineamento della porta con l'AI
Mettere in sicurezza l'installazione all'interno di qualsiasi sistema cucina e fissarla come richiesto	<input checked="" type="checkbox"/> Nessuna azione	Seguire l'AI per la corretta installazione

Informazioni generali

Se non specificato diversamente in questa guida rapida, cassetti, cestelli e ripiani devono restare nella posizione attuale. Il sistema di illuminazione del comparto frigorifero utilizza luci a LED, che offrono un'illuminazione migliore rispetto alle lampadine tradizionali con un consumo di energia molto

ridotto. Porte e coperchi devono essere rimossi dall'apparecchio refrigerante prima dello smaltimento in discarica, per evitare il rischio che bambini e animali vi rimangano intrappolati. Questo prodotto contiene una sorgente luminosa con classe di efficienza energetica G.

Dati tecnici

IKEA	AVKYLD	n/a	127	35	F
Marchio	Modello	Capacità congelatore (kg/24h)	Consumo energetico (kwh/anno)	Rumorosità (dba)	Classe energetica

Gaminio aprašymas

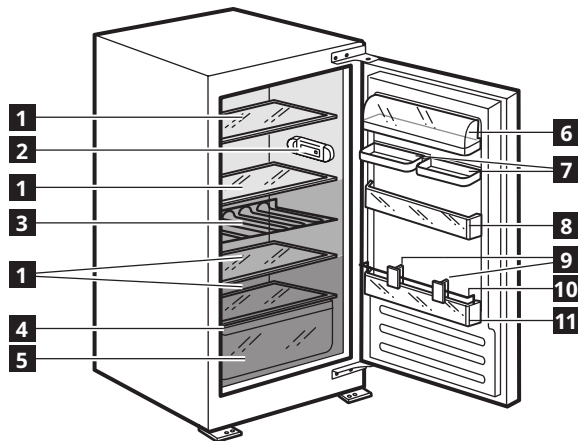

- 1 Stiklinės lentynos
- 2 Valdymo skydelis su LED lemputėmis
- 3 Butelių laikiklis
- 4 Duomenų lentelė (šviežių produktų skyriaus šone)
- 5 Daržovių skyrius
- 6 Pieno produktų lentynėlė su dangčiu
- 7 Dviguba lentynėlė
- 8 Durų lentynėlė
- 9 Skirtukai
- 10 Butelio laikiklis
- 11 Butelių lentyna

Charakteristikos, techniniai duomenys ir paveikslėliai gali būti kitokie – tai priklauso nuo modelio.

Priedai

Kiaušinių dėklas

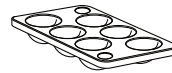

1x

Naudojimas pirmą kartą

Prijunkite prietaisą prie elektros tinklo. Idealių produktų saugojimo temperatūros vertės jau nustatytos gamykloje (vidutinės).

Pastaba: įjungus prietaisą reikia palaukti 4–5 val., kad būtų pasiekta reikiama temperatūra, tinkama įprastiniams produktų kiekiui laikyti.

Svarbu!

Šis prietaisas yra parduodamas Prancūzijoje. Vadovaujantis šioje šalyje galiojančiomis taisyklėmis jis turi būti tiekiamas su specialiu įrenginiu (žr. pav.), kuris įrengiamas apatiniame šaldytuvo skyriuje ir rodo šalčiausio jo vietą.

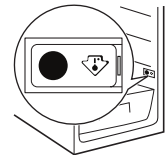

Kasdieninis naudojimas

Šaldytuvo ir šaldiklio darbas

Prietaiso šaldytuvo skyriuje yra valdymo skydelis su LED lemputėmis. Reikiamą temperatūrą galima nustatyti naudojant

C mygtuką, kaip parodyta paveikslėlyje.

Trys žalios LED lemputės rodo nustatytą šaldytuvo skyriaus temperatūrą.

Galimi tokie koregavimai:

LED lemputės dega Temperatūros nustatymas

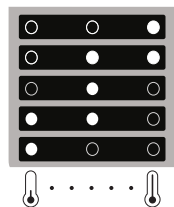

- Aukščiausia (mažiausiai šalta)
- Vidutiniškai aukšta
- Tarpinė
- Vidutiniškai žema
- Žema (šalčiausia)

Budėjimo režimas

Paspauskite ir 3 sek. palaikykite mygtuką **C**, kad išjungtumėte prietaisą (valdymo skydelis ir apšvietimas bus išjungtas). Dar kartą spustelėkite mygtuką norėdami vėl suaktyvinti prietaisą. Pastaba: atliekant šią operaciją, prietaisas nuo maitinimo neatjungiamas.

Pastaba: aplinkos oro temperatūra, durelių atidarinėjimo dažnis ir prietaiso padėtis gali įtakoti dviejų skyrių vidinę temperatūrą. Į šiuos veiksmus būtina atkreipti dėmesį nustatant termostatą.

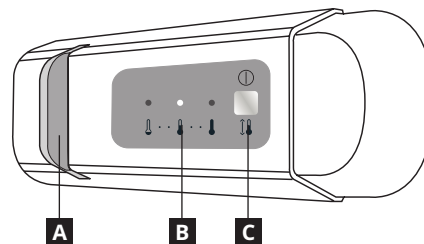

- A** LED lemputė
- B** Šaldytuvo skyriaus temperatūra
- C** Mygtukas temperatūrai reguliuoti ir budėjimo funkcijai

LED lemputė

LED lemputės naudojamos ilgiau nei įprastos lemputės, jos pagerina matomumą viduje ir nekenkia aplinkai.

Rekomenduojamus nustatymus (vidutinius) ir produktų laikymo laiką galite pažiūrėti naudotojo vadove, kad maisto nereikėtų išmesti.

Įrengimas

⚠ Prietaisą perkelti ir įrengti turi du ar daugiau žmonių. Priešingu atveju galite susižeisti. Mūvėkite apsaugines pirštines, kai išpakuojate ir montuojate prietaisą. Priešingu atveju galite įsipjauti.

⚠ Įrengimą, taip pat prijungimo prie vandentiekio (jei reikia), elektros tinklo ir remonto darbus turi atlikti kvalifikuotas technikas. Prietaisą remontuoti ar jo dalis keisti galima tik tuo atveju, jei tai

nurodyta naudotojo vadove. Pasirūpinkite, kad montavimo vietoje nebūtų vaikų. Išpakavę prietaisą, patikrinkite, ar transportuojant jis nebuvo pažeistas. Jei kyla problemų, kreipkitės į prekybos atstovą arba artimiausią techninės priežiūros centrą. Įrengus prietaisą, pakuotės medžiagas (plastiką, polistireno dalis ir pan.) būtina laikyti vaikams nepasiekiamoje vietoje – kyla uždegimo pavojus. Prieš vykdant bet kokius įrengimo darbus, prietaisą būtina išjungti iš

elektros tinklo, kad nekiltų elektros smūgio pavojus. Pasirūpinkite, kad montuojant, prietaisas nepažeistų maitinimo laidų. Priešingu atveju gali kilti gaisro ar elektros smūgio pavojus. Prietaisą įjungti galima tik baigus įrengimo darbus.

⚠ Perkeldami prietaisą būkite atsargūs, kad nepažeistumėte grindų (pvz., parketo). Įrengtas prietaisas turi stovėti lygiai ant grindų, kurios turi būti pakankamai tvirtos, kad išlaikytų prietaiso svorį. Įrengimo vieta turi būti pakankamai erdvi ir tiktai prietaiso paskirčiai. Nestatykite prietaiso arti šilumos šaltinių, o keturios jo kojelės turi tvirtai remtis į grindis. Naudodami gulsčiuoką sureguliuokite kojeles, kad prietaisas stovėtų lygiai. Prieš įjungdami prietaisą, palaukite dvi valandas – taip užtikrinsite, kad šaltnešio grandinė bus optimalios būklės.

Kreipiantis į mūsų paslaugų teikėją būtina pateikti gaminio duomenų plokštelėje nurodytus kodus. Modelio informaciją galima gauti pasinaudojus QR kodu, pateikiamu energijos klasės etiketėje. Etiketėje yra nurodytas ir modelio identifikatorius, kuriuo galima pasinaudoti duomenų bazės portale <https://eprel.ec.europa.eu>.

* Duomenų lentelėje gaminio numerį sudaro 8 skaitmenys

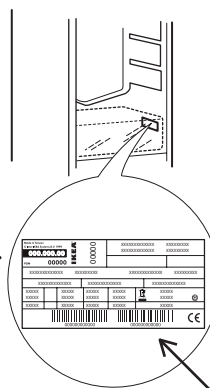

Patikrinimo kontrolinis sąrašas

Prieš naudodami prietaisą, atlikite patikrą pagal kontrolinį sąrašą. Jei kuris nors atsakymas yra NE, atlikite nurodytus veiksmus. Neužmirškite užrašyti gaminio serijos numerio ir katalogo numerio, kaip nurodyta, ir prisegti savo įsigijimo čekį prie šio puslapio.

** Duomenų lentelėje serijos numerį sudaro 12 skaitmenų

Serijos numeris (duomenų lentelė) *		
Gaminio numeris (duomenų lentelė) **		
Pirkimo data		



	Jeį atsakymas yra TAIP	Atliekami veiksmai, jei atsakymas yra NE
Kondensato dėklas Patikrinkite, ar žarnelė įstatyta į dėklą	<input checked="" type="checkbox"/> Veiksmų nėra	Įstatykite žarnelę į dėklą
Įsitikinkite, kad tarpiklis sandarus aplink visą durelių perimetrą, kai durelės uždarytos	<input checked="" type="checkbox"/> Veiksmų nėra	Žiūrėkite instrukcijas – durelių išlyginimo veiksmą
Patikrinkite, ar atidarant / uždarant dureles jos nesusidurs su kitomis dalimis / baldais	<input checked="" type="checkbox"/> Veiksmų nėra	Žiūrėkite instrukcijas – durelių išlyginimo veiksmą
Saugiai sumontuota bet kurioje virtuvės sistemoje ir pritvirtinta, kaip nurodyta	<input checked="" type="checkbox"/> Veiksmų nėra	Teisingai sumontuokite laikydamiesi instrukcijų

Bendroji informacija

Stalčiai, krepšiai ir lentynos turi būti likti esamoje padėtyje, jei šiame trumpajame vadove nenurodoma kitaip. Šaldytuvo skyriaus apšvietimo sistema naudoja LED lemputes, kurios yra ryškesnės už tradicinės lemputės ir pasižymi itin mažomis energijos sąnaudomis. Prieš atiduodant šaldymo prietaisą į

sąvartyną, jo durelės ir dangčiai turi būti nuimti, kad viduje negalėtų įstrigti vaikai arba gyvūnai. Šiame gaminyje integruotas G klasės energijos naudojimo efektyvumo šviesos šaltinis.

Techniniai duomenys

IKEA	AVKYLD	netaikoma	127	35	F
Prekės ženklas	Modelis	Šaldymo galia (kg / 24 h)	Energijos sąnaudos (kWh / metus)	Triukšmo lygis (dba)	Energijos vartojimo efektyvumo klasė

Izstrādājuma apraksts

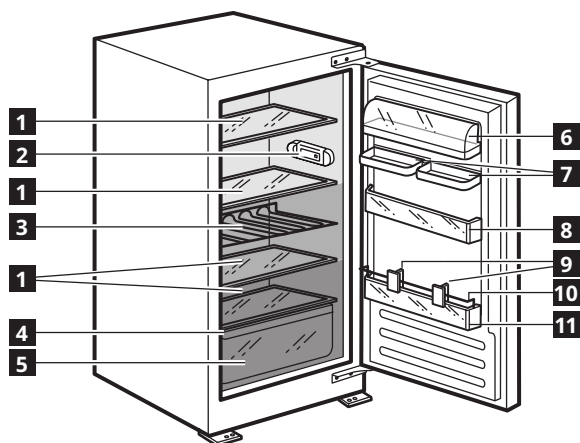

- 1 Stikla plaukti
- 2 Vadības panelis ar LED apgaismojumu
- 3 Pudeļu statīvs
- 4 Datu plāksnīte (augļu un dārzeņu atvilktnes sānā)
- 5 Augļu un dārzeņu atvilktnē
- 6 Pienu produktu plaukts ar vāku
- 7 Dubultplaukts
- 8 Durvju plaukts
- 9 Atdalītāji
- 10 Pudeļu turētājs
- 11 Pudeļu plaukts

Raksturlielumi, tehniskie dati un attēli var mainīties atkarībā no modeļa.

Piederumi

Olu trauks



1x

Pirmā lietošanas reize

Pievienojiet ierīci elektrotīklam. Pārtikas uzglabāšanas ideālā temperatūra (vidēja) ir iestatīta jau rūpnīcā.

Piezīme: pēc ieslēgšanas ierīcei vajadzīgas 4–5 stundas, lai sasniegtu pareizo temperatūru parasta ēdiena daudzuma glabāšanai.

Svarīgi!

Šo ierīci pārdod Francijā.

Saskaņā ar šajā valstī aktuālajiem noteikumiem tai jābūt aprīkotai ar īpašu ierīci (skatīt attēlu), kas novietota ledusskapja apakšējā nodalījumā, lai norādītu visvēsāko zonu tajā.

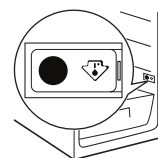

Ikdienas izmantošana

Ledusskapja un saldētavas darbība

Ierīces ledusskapja nodalījumā ir vadības panelis ar LED apgaismojumu. Citu temperatūru var iestatīt, izmantojot attēlā redzamo pogu **C**.

Trīs zaļie LED indikatori norāda ledusskapja nodalījuma iestatīto temperatūru.

Iespējamie regulējumi:

LED ieslēgtas iestatiet temperatūru

<input type="radio"/>	<input type="radio"/>	<input checked="" type="radio"/>	Augsta (vismazāk vēsa)
<input type="radio"/>	<input checked="" type="radio"/>	<input type="radio"/>	Vidēji-augsta
<input type="radio"/>	<input type="radio"/>	<input type="radio"/>	Vidēja
<input checked="" type="radio"/>	<input checked="" type="radio"/>	<input type="radio"/>	Vidēji zema
<input checked="" type="radio"/>	<input type="radio"/>	<input type="radio"/>	Zema (visaukstākā)



Gaidlaika režīms

Uz 3 sekundēm nospiediet **C** pogu, lai izslēgtu ierīci (vadības panelis un gaismas paliek izslēgtas). Lai atkārtoti aktivizētu ierīci, vēlreiz ņsi nospiediet pogu.

Piezīme: Šī darbība neatvienos ierīci no barošanas bloka.

Piezīme: gaisa temperatūru abos nodalījumos var ietekmēt vides temperatūra, durvju atvēršanas biežums un ierīces novietojums. Iestatot termostatu, jāņem vērā šie faktori.

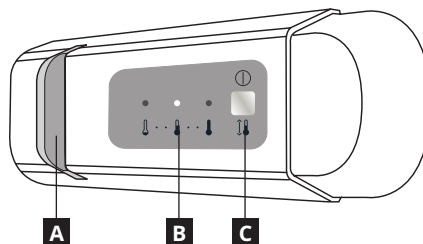

- A** LED apgaismojums
- B** Ledusskapja nodalījuma temperatūra
- C** Temperatūras regulēšanas un gaidlaika režīma poga

LED apgaismojums

LED (gaismas diodes) ir ilgnoturīgākas nekā parastās gaismas spuldzes, uzlabo iekšējo redzamību un ir draudzīgas videi.

Lai nepieļautu pārtikas izšķērdēšanu, lūdzu, skatiet ieteicamo iestatījumu (Vidēja) un uzglabāšanas laiku, kas atrodams lietotāja rokasgrāmatā.

Uzstādīšana

⚠ Ierīces pārvietošana un uzstādīšana jāveic vismaz diviem cilvēkiem – pastāv savainojumu risks. Izmantojiet aizsargcimdus visos izsaiņošanas un uzstādīšanas darbos – pastāv sagriešanās risks.

⚠ Montāžu, tajā skaitā ūdens sistēmas (ja tāda ir) un elektrosavienojumu izveidi, un remontu drīkst veikt tikai kvalificēts tehniķis. Nelabojojiet un nemainiet ierīces detaļas, ja vien tas nav

tieši norādīts lietotāja rokasgrāmatā. Neļaujiet bērniem tuvoties ierīces uzstādīšanas vietai. Pēc ierīces izsaiņošanas pārliecinieties, vai pārvadāšanas laikā tā nav bojāta. Problēmu gadījumā sazinieties ar izplatītāju vai tuvāko pēcpārdošanas apkalpošanas centru. Pēc ierīces montāžas novietojiet iepakojuma materiālus (plastmasas un polistirola daļas u.c.) bērniem nepieejamā vietā – pastāv nosmakšanas risks. Pirms ierīces uzstādīšanas tai jābūt atvienotai no elektrotīkla – pastāv elektriskā trieciena risks. Uzstādīšanas laikā

raugiet, lai ierīce nesabojātu barošanas kabeli – pastāv aizdegšanās un strāvas triecienu risks. Ieslēdziet ierīci tikai tad, kad montāža ir pabeigta.

⚠ Uzmanieties, lai ierīces pārvietošanas laikā nesabojātu grīdu (piemēram, parketu). Uztādiet un nolīmeņojiet ierīci uz grīdas, kas spēj izturēt ierīces svaru, vietā, kas ir piemērota iekārtas izmēram un lietošanas veidam. Pārliedzieties, vai tā neatrodas tuvumā siltuma avotam un vai visas četras kājiņas ir stabilas un saskaras ar grīdu, nepieciešamības gadījumā pieregulējiet tās un ar līmeņrādi pārbaudiet ierīces līmeņojumu. Pirms ierīces ieslēgšanas pagaidiet vismaz divas stundas, lai pārliedzētos, vai dzesēšanas kontūrs darbojas efektīvi.

⚠ BRĪDINĀJUMS: Novietojot ledusskapi, sekojiet, lai netiktu saspiests vai bojāts tā barošanas kabelis.

⚠ BRĪDINĀJUMS: Lai izvairītos no nestabilitātes riska, ierīces novietošana vai nostiprināšana ir jāveic saskaņā ar ražotāja norādījumiem. Ir izliegts novietot ledusskapi tā, ka gāzes plīts metāla šļūtene, metāla gāzes vai ūdens caurules vai arī elektrības kabeli saskaras ar ledusskapja aizmugurējo sienu (kondensatora spoli).

⚠ Lai nodrošinātu nepieciešamo ventilāciju, atstājiet brīvu vietu abās pusēs ierīcei un virs tās. Lai izvairītos no saskarsmes ar karstām virsmām, attālumam no ierīces aizmugures līdz sienai aiz tās jābūt vismaz 50 mm. Šī attāluma samazināšana palielinās izstrādājuma elektrības patēriņu. Lūdzu, noņemiet barošanas kabeli no kondensatora āķa ierīces uzstādīšanas laikā un pirms tās pieslēgšanas elektrotīklam.

Sazinoties ar mūsu pakalpojumu sniedzēju, lūdzu, nosauciet kodus, kas redzami izstrādājuma datu plāksnītē. Modeļa informāciju var iegūt, izmantojot QR kodu, kas norādīts energoefektivitātes uzlīmē. Uzlīmē norādīts arī modeļa identifikators, ko var izmantot, lai skatītu informāciju datubāzes portālā: <https://eprel.ec.europa.eu>.

*Preces numurs datu plāksnītē ir 8 cipari.

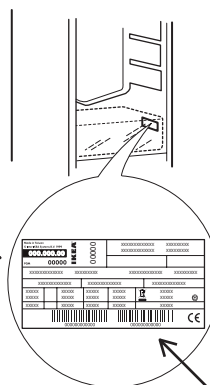

**Sērijas numurs datu plāksnītē ir 12 cipari.

Pārbaudes kontrolsaraksts

Pirms ierīces lietošanas, lūdzu, sekojiet pārbaudes kontrolsarakstam

Ja kāda no atbildēm ir "NĒ", lūdzu, veiciet atbilstošu darbību.

Lūdzu, neaizmirstiet pierakstīt produkta sērijas numuru un preces numuru, kā prasīts, un pievienot čeku šai lapai.

Produkta sērijas numurs (datu plāksnītē)*		
Produkta preces numurs (datu plāksnītē)**		
Iegādes datums		



	Ja atbilde ir "JĀ"	Darbības, kas jāveic, ja atbilde ir "NĒ"
Kondensāta paplāte Pārbaudiet, vai caurule atrodas paplātē	<input checked="" type="checkbox"/> Darbība nav jāveic	Ievietojiet cauruli paplātē
Pārliedzieties, vai blīve pieguļ visapkārt durvīm, kad tās ir aizvērtas	<input checked="" type="checkbox"/> Darbība nav jāveic	Skat. AI - durvju noregulēšanas soli
Pārbaudiet, vai, atverot / aizverot dzesēšanas durvis, tās nesaduras ar detaļām / mēbelēm	<input checked="" type="checkbox"/> Darbība nav jāveic	Skat. AI - durvju noregulēšanas soli
Veiciet drošu uzstādīšanu jebkurā virtuves sistēmā un nostipriniet, ja nepieciešams	<input checked="" type="checkbox"/> Darbība nav jāveic	Sekojiet AI, lai veiktu pareizu uzstādīšanu

Vispārīga informācija

Atvilktnes, grozi un plaukti jātur pašreizējā pozīcijā, ja vien šajā īsajā pamācībā nav ieteikts citādi. Ledusskapja nodalījuma apgaismojuma sistēmā tiek izmantotas LED spuldzes, kas nodrošina labāku apgaismojumu nekā tradicionālās gaismas

spuldzes, kā arī ļoti zemu enerģijas patēriņu. Pirms utilizācijas atkritumu izgāztuvē ir jānoņem saldēšanas iekārtas durvis un vāki, lai nepieļautu bērnu vai dzīvnieku iesprūšanu. Šajā izstrādājumā ir gaismas avots ar energoefektivitātes klasi G.

Tehniskie dati

IKEA	AVKYLD	n/a	127	35	F
Zīmols	Modelis	Saldēšanas jauda (kg/24h)	Enerģijas patēriņš (kWh/gadā)	Trokšņa līmenis (dBA)	Energoefektivitātes klase

Productbeschrijving

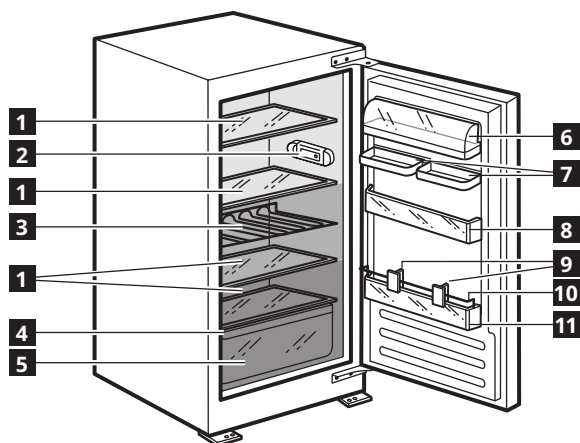

- 1 Glazen schappen
- 2 Bedieningspaneel met ledlampje
- 3 Flessenrek
- 4 Typeplaatje(aan de zijkant van de groente- en fruitlade)
- 5 Groente- en fruitlade
- 6 Zuivelvak met deksel
- 7 Dubbel vak
- 8 Deurvak
- 9 Scheidingen
- 10 Flessenhouder
- 11 Flessenvak

De kenmerken, technische gegevens en afbeeldingen kunnen variëren, afhankelijk van het model.

Accessoires

Eierhouder



1x

Eerste gebruik

Sluit het apparaat op de netvoeding aan. De ideale temperaturen voor de opslag van etenswaren zijn reeds in de fabriek ingesteld (gemiddeld).

Opmerking: Na het inschakelen heeft het apparaat 4-5 uur nodig om de juiste temperatuur te bereiken voor het bewaren van een typische hoeveelheid etenswaren.

Belangrijk!

Dit apparaat wordt verkocht in Frankrijk. In overeenstemming met de geldende regelgeving in dit land moet er een speciale aanduiding (zie afbeelding) zijn aangebracht in het onderste compartiment van de koelkast om de koudste zone aan te geven.

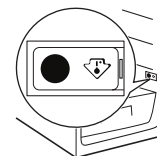

Dagelijks gebruik

Bediening van de koelkast en vriezer

Het koelgedeelte van het apparaat is voorzien van een bedieningspaneel met ledlampjes. U kunt een andere temperatuur instellen met de toets **C**, zoals getoond in de afbeelding.

De drie groene indicatorlampjes geven de ingestelde temperatuur in het koelkastcompartiment aan.

De volgende aanpassingen zijn mogelijk:

Ledlampjes aan Temperatuur instellen

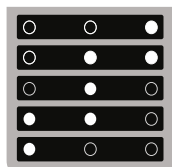

- Hoog (minst koud)
- Gemiddeld hoog
- Gemiddeld
- Gemiddeld laag
- Laag (koudst)



Stand-by

Druk 3 seconden op de **C**-knop om het apparaat uit te zetten (het bedieningspaneel en de lampjes blijven uitstaan). Druk nogmaals kort op de toets om het apparaat opnieuw in te schakelen.

Opmerking: Het apparaat wordt op deze manier niet van de elektrische voeding afgekoppeld.

Opmerking: de omgevingstemperatuur, de frequentie waarmee de deur wordt geopend en de plaats van het apparaat kunnen van invloed zijn op de binnentemperatuur van de koelkast en het vriesvak.

Met deze factoren moet rekening worden gehouden bij het instellen van de thermostaat.

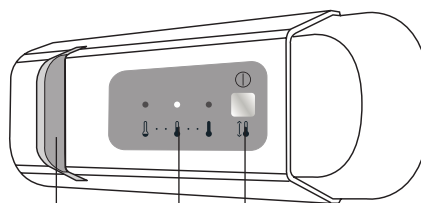

- A** Ledlampje
- B** Temperatuur koelvak
- C** Knop voor temperatuursregeling en stand-byfunctie

LED-lampje

LED-lampjes gaan langer mee dan traditionele lampjes, verbeteren het zicht in het apparaat en zijn milieuvriendelijk.

Raadpleeg de aanbevolen instelling (gemiddeld) en bewaartijden in deze gebruikershandleiding om voedselverspilling tegen te gaan.

Installatie

⚠ Het apparaat moet verplaatst en geïnstalleerd worden door twee of meer personen - risico voor verwondingen. Gebruik beschermende handschoenen om uit te pakken en te installeren - risico voor snijwonden.

⚠ Laat de installatie, m.i.v. de aansluiting op het waternet (indien van toepassing) en de elektrische aansluitingen en reparaties door een gekwalificeerd technicus verrichten. Repareer of vervang geen enkel onderdeel van het apparaat, behalve als dit expliciet aangegeven wordt in de gebruikershandleiding. Houd kinderen uit de buurt van de installatieplaats. Controleer na het uitpakken

van het apparaat of het tijdens het transport geen beschadigingen heeft opgelopen. Neem in geval van problemen contact op met uw leverancier of de dichtstbijzijnde klantenservice. Na de installatie moet het verpakkingsmateriaal (plastic, piepschuim enz.) buiten het bereik van kinderen bewaard worden - risico voor verstikking. Het apparaat moet worden losgekoppeld van het elektriciteitsnet voordat u installatiewerkzaamheden uitvoert - risico voor elektrocutie. Tijdens de installatie dient u ervoor te zorgen dat het apparaat de voedingskabel niet beschadigt - risico voor brand of elektrocutie. Activeer het apparaat alleen als de installatie is voltooid.

⚠ Zorg dat u de vloer (bijv. parket) niet beschadigt tijdens het verplaatsen van het apparaat. Installeer het apparaat op een vloer of steun die sterk genoeg is om het gewicht te kunnen hebben, en op een plaats die geschikt is voor grootte en gebruik. Controleer of het apparaat niet vlak naast een warmtebron staat en of de vier pootjes stevig op de vloer rusten, stel ze naar wens af en controleer of het apparaat exact horizontaal staat en gebruik hiervoor een waterpas. Wacht minstens twee uur alvorens het apparaat in te schakelen, om zeker te stellen dat het koelcircuit volledig efficiënt is.

⚠ **WAARSCHUWING:** Zorg er bij het plaatsen van het apparaat voor dat de voedingsnoer niet geklemd zit of beschadigd is.

⚠ **WAARSCHUWING:** Om gevaar als gevolg van instabiliteit te voorkomen, moet de positionering of bevestiging van het apparaat

worden uitgevoerd volgens de instructies van de fabrikant. Het is verboden de koelkast dusdanig te plaatsen dat de metalen slang van de gaskachel, de metalen gas- of waterleidingen of de elektrische draden in contact komen met de achterwand van de koelkast (condensatorspoel).

⚠ Om voor voldoende ventilatie te zorgen, moet u aan beide zijken en aan de bovenkant van het apparaat ruimte vrijlaten. De afstand tussen de achterzijde van het apparaat en de muur achter het apparaat dient minimaal 50 mm te bedragen, om contact met hete oppervlakken te voorkomen. Bij minder ruimte aan de achterzijde neemt het energieverbruik van het product toe. Verwijder het netsnoer van de condensatorhaak tijdens de installatie voordat u het product op de voeding aansluit.

Wanneer u contact neemt met onze serviceprovider, gelieve de codes te vermelden die op het identificatieplaatje van het apparaat staan.

De modelinformatie kan gevonden worden aan de hand van de QR-code die op het energielabel aangegeven is. Het label bevat ook de model-ID die kan worden gebruikt om het portaal van de database te raadplegen op <https://eprel.ec.europa.eu>.

*Het artikelnummer op het typeplaatje bestaat uit 8 cijfers

Controlelijst voor inspectie

Gelieve de controlelijst voor inspectie te volgen alvorens uw apparaat te gebruiken.

Als een van de antwoorden NEE is, voer dan de bijbehorende ingreep uit.

Denk eraan het serienummer en het artikelnummer van het product naar behoefte te noteren en voeg uw reçu bij deze pagina.

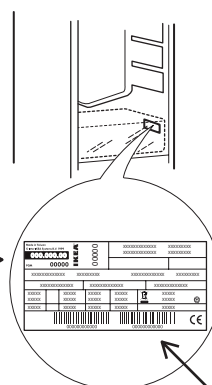

*Het serienummer op het typeplaatje bestaat uit 12 cijfers

Serienummer van het product (typeplaatje) *		
Artikelnummer van het product (typeplaatje) **		
Aankoopdatum		



	Als het antwoord JA is	Als het antwoord NEE is
Condensatiebakje Controleer dat de leiding zich in het bakje bevindt	<input checked="" type="checkbox"/> Geen ingreep	Plaats de leiding in het bakje
Zorg ervoor dat de pakking rond de volledig deur aansluit wanneer de deur is gesloten	<input checked="" type="checkbox"/> Geen ingreep	Zie AI - stap voor uitlijnen deur
Controleer dat er geen botsingen zijn tussen onderdelen/meubels bij het openen/sluiten van de koeldeur	<input checked="" type="checkbox"/> Geen ingreep	Zie AI - stap voor uitlijnen deur
Voer de installatie in de keuken uit en maak ze vast naar behoefte	<input checked="" type="checkbox"/> Geen ingreep	Volg de AI voor een correcte installatie

Algemene informatie

De laden, manden en schappen moeten in hun huidige positie worden gehouden, tenzij anders is aangegeven in deze snelgids. Het koelvak wordt verlicht door ledlampen, die beter verlichten dan met traditionele gloeilampen en minder energie verbruiken.

Deuren en deksels van de koelkast moeten worden verwijderd voordat het apparaat wordt afgevoerd, om te voorkomen dat kinderen of dieren erin vast komen te zitten. Dit product bevat een lichtbron van energie-efficiëntieklasse G.

Technische gegevens

IKEA	AVKYLD	n/a	127	35	F
Merk	Model	Vries-capaciteit (kg/24 uur)	Energie-verbruik (kWh/jaar)	Geluidsemissie-niveau (dba)	Energieklasse

Bezoek www.ikea.com om de volledige versie te downloaden

Produktbeskrivelse

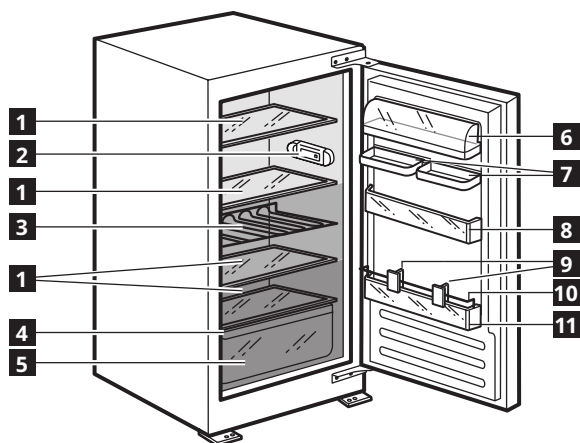

- 1 Glasshyller
- 2 Kontrollpanel med LED-lys
- 3 Flaskehylle
- 4 Typeskilt (på siden av grønnsaksskuffen)
- 5 Boks
- 6 Hylle med lokk for meieriprodukt
- 7 Dobbel hylle
- 8 Dørhylle
- 9 Skillevegger
- 10 Flaskeholder
- 11 Flaskehylle

Karakteristikk, teknisk data og bilder kan variere fra modell til modell.

Tilbehør

Egghylle



1x

Første gangs bruk

Koble apparatet til strømmettet. Den ideelle oppbevaringstemperaturen for matvarer er allerede stilt inn ved fabrikken (middels).

Merk: etter at apparatet er slått på, trenger det 4-5 timer for å nå den riktige temperaturen for å oppbevare det typiske volumet med mat.

Viktig!

Dette apparatet er solgt i Frankrike. I samsvar med reglene som gjelder i dette landet må apparatet leveres med en spesiell enhet (se figuren) plassert i den nedre seksjonen i kjøleskapet for å indikere den kaldeste sonen.

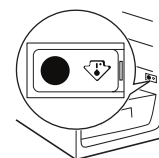

Daglig bruk

Funksjon kjøleskap og fryser

Apparatets kjøleskapseksjon har et kontrollpanel med LED-lys.

Det er mulig å stille inn en annen temperatur ved å benytte **C** knappen slik det er vist i figuren.

De tre grønne LED-indikatorne angir temperaturen som er stilt inn i kjøleskapseksjonen.

Følgende justeringer er mulig:

LED-lamper på Angi temperatur

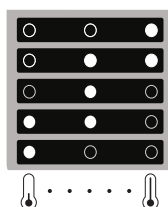

Høy (minst kald)

Middels høy

Middels

Middels lav

Lav (kaldest)



Stand-by

Trykk på **C**-knappen i tre sekunder for å deaktivere apparatet (kontrollpanelet og lysene forblir avslått). Trykk kort på knappen igjen for å aktivere apparatet på nytt.

Merk: Denne operasjonen kobler ikke apparatet fra strømmettet.
Merk: omgivelsestemperaturen, hvor ofte døren åpnes og

plasseringen av apparatet kan påvirke temperaturen inne i de to seksjonene.

Disse faktorene må tas med i beregningen ved innstilling av termostaten.

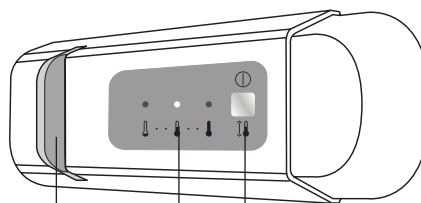

A

B

C

A LED-lys

B Kjøleseksjonens temperatur

C Knapp til temperaturregulering og ventemodusfunksjon

LED-lys

LED-pærene varer lenger enn tradisjonelle lyspærer, forbedrer sikten på innsiden og er miljøvennlige.

For å unngå å kaste mat, vennligst se innstillinger (middels) og lagringstider som anbefales i brukerveiledningen.

Montering

⚠ Flytting og installering av maskinen må utføres av to eller flere personer - fare for skade. Bruk beskyttende hansker for å pakke ut og installere maskinen - fare for kutt.

⚠ Installering, inkludert tilkoping av vann (hvis dette er aktuelt), elektrisk tilkoping, og reparasjoner, må utføres av en kvalifisert tekniker. Ikke reparer eller erstatt deler av maskinen med mindre

dette er tydelig spesifisert i bruksanvisningen. Hold barn på sikker avstand fra installeringsområdet. Pakk ut maskinen og forsikre deg om at det ikke er blitt skadet under transporten. Dersom det oppstår problemer, ta kontakt med forhandleren eller din nærmeste Ettersalgsservice. Når maskinen er installert, må emballasjeavfall (plast, deler i styroskum osv.) oppbevares utilgjengelig for barn - fare for kvelning. Apparatet må alltid

frakobles strømmettet før installasjonen - fare for elektrisk støt. Under monteringen må du påse at strømledningen ikke kommer i klem og blir skadet - fare for brann eller elektrisk støt. Maskinen må ikke settes på før installeringen er fullført.

⚠ Vær forsiktig ved flytting av kjøleskapet, slik at det ikke oppstår skader på gulvet (f. eks. parkett). Installer og oppvatre apparatet på et gulv eller en støtte som er tilstrekkelig solid og på et sted som er egnet for størrelsen og bruken av apparatet. Påse at apparatet ikke befinner seg i nærheten av en varmekilde og kontroller at alle fire føttene står støtt og godt på gulvet, juster de dersom det er nødvendig, og kontroller at apparatet står helt i plan ved å benytte et vater. Vent i minst to timer før apparatet settes i gang, for å sikre at kjølekretsen virker som den skal.

⚠ ADVARSEL: Når du plasserer apparatet, må du forsikre deg om at ledningen ikke sitter fast eller er skadet.

Når du kontakter vår tjenesteleverandør, vennligst oppgi kodene du finner på ditt produkts typeskilt. Du vil få tilgang til informasjonen om modellen ved å benytte QR-koden du finner på energietiketten. Skiltet inneholder også modellidentifikatoren som kan benyttes for å konsultere databasens portal på <https://eprel.ec.europa.eu>.

*På typeskiltet har artikkelnummeret 8 siffer

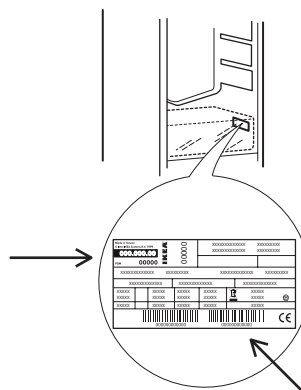

**På typeskiltet har serienummeret 12 siffer

Sjekkliste for inspeksjon

Følg inspeksjonslisten før apparatet brukes.

Hvis noen av svarene er IKKE, må du følge den relevante handlingen.

Husk å skrive ned produktserienummeret og artikkelnummeret etter behov og fest kvitteringen på denne pakken.



Produktets serienummer (typeskilt) *		
Produktets artikkelnummer (typeskilt) **		
Kjøpsdato		

	Dersom svaret er JA	Handlinger som skal gjøres hvis ikke
Kondensskuff Sjekk at tuben er inni skuffen	<input checked="" type="checkbox"/> Ingen handling	Plasser tuben i skuffen
Forsikre deg om at pakningen tetter rundt hele døren når den er lukket	<input checked="" type="checkbox"/> Ingen handling	Se AI – trinnet for dørjustering
Sjekk at ingen deler/møbler kolliderer når kjøleskapsdøren åpnes/lukkes	<input checked="" type="checkbox"/> Ingen handling	Se AI – trinnet for dørjustering
Sikre installasjonen inni ethvert kjøkkensystem og fest etter behov	<input checked="" type="checkbox"/> Ingen handling	Følg AI for riktig installasjon

Generell informasjon

Skuffene, kurvene og hyllene må stå i deres opprinnelige posisjon med mindre annet ikke spesifiseres i denne hurtigveiledningen. Belysningen inne i kjøleskapsseksjonen bruker LED-lys, disse gir bedre belysning enn de tradisjonelle lysepærene, samtidig som de har et svært lavt energiforbruk.

Dørene og dekslene til kjøleapparatene må fjernes før apparatet bringes hives på søppelfyllingen, for å unngå at barn eller dyr setter seg fast inne i det.

Dette produktet har en lyskilde i energieffektivitetsklasse G.

Tekniske data

IKEA	AVKYLD	n/a	127	35	F
Merke	Modell-	Nedfrysingskapasitet (kg/24h)	Energiforbruk (kwh/år)	Støynivå (dba)	Energiklasse

Opis produktu

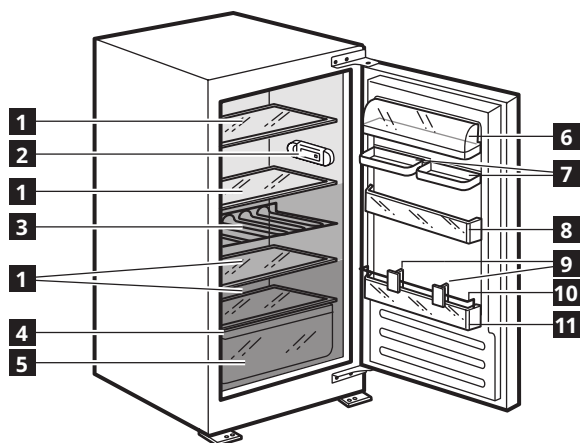

- 1 Szklane półki
- 2 Panel sterowania ze wskaźnikami LED
- 3 Półka na butelki
- 4 Tabliczka znamionowa (z boku szuflady na owoce i warzywa)
- 5 Pojemnik na owoce i warzywa
- 6 Półka na nabiał z pokrywą
- 7 Podwójna półka
- 8 Półka w drzwiach
- 9 Przegrody
- 10 Uchwyt na butelki
- 11 Balkonik na butelki

Charakterystyka, dane techniczne oraz ilustracje mogą ulec zmianie w zależności od modelu.

Akcesoria

Pojemnik na jajka



1x

Pierwsze użycie

Podłączyć urządzenie do zasilania elektrycznego. Idealne temperatury przechowywania żywności są już ustawione fabrycznie (pośrednie).

Uwaga: po włączeniu urządzenie potrzebuje 4-5 godzin, aby osiągnąć właściwą temperaturę do przechowywania typowej ilości żywności.

Ważne!

To urządzenie jest sprzedawane we Francji. Zgodnie z przepisami obowiązującymi w tym kraju, chłodziarka musi być wyposażona w specjalne urządzenie (patrz rysunek) umieszczone w dolnej komorze chłodziarki, które będzie wskazywało jej najchłodniejszą strefę.

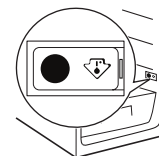

Codzienna eksploatacja

Obsługa chłodziarki i zamrażarki

Komora chłodnicza urządzenia wyposażona jest w panel sterowania z oświetleniem LED. Istnieje możliwość ustawienia innej temperatury przy użyciu przycisku **C** pokazanego na rysunku.

Ustawioną temperaturę komory chłodziarki sygnalizują trzy zielone kontrolki LED.

Możliwe są następujące regulacje:

LED zapalone

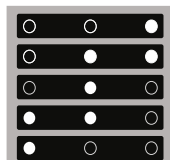

Ustawienie temperatury

- Wysoka (najmniej zimna)
- Średnia-wysoka
- Pośrednia
- Średnia-niska
- Niska (najzimniejsza)



Przycisk Stand-by

Nacisnąć przycisk **C** i przytrzymać przez 3 sekundy, aby wyłączyć urządzenie (panel obsługi i światła wyłączają się). Aby włączyć urządzenie, należy krótko nacisnąć ten przycisk ponownie.

Uwaga: Ta czynność nie powoduje odłączenia urządzenia od zasilania sieciowego.

Uwaga: Temperatura otoczenia, częstotliwość otwierania drzwi oraz położenie urządzenia mogą mieć wpływ na temperaturę wewnętrzną w obu komorach.

Czynniki te muszą być brane pod uwagę przy ustawianiu termostatu.

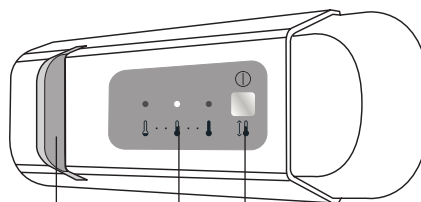

- A** Oświetlenie LED
- B** Temperatura w komorze chłodziarki
- C** Przycisk regulacji temperatury i funkcji Stand-by

Oświetlenie LED

Diody LED są bardziej trwałe niż tradycyjne żarówki, zapewniają lepszą widoczność wewnątrz urządzenia i są nieszkodliwe dla środowiska.

Aby uniknąć marnowania żywności, należy sprawdzić zalecane ustawienia zamrażarki (pośrednie) oraz czas przechowywania produktów. Informacje te znaleźć można w instrukcji obsługi.

Instalacja

! Przemieszczanie i montaż urządzenia wymaga udziału co najmniej dwóch osób – ryzyko obrażeń. Podczas wypakowywania i instalacji stosować rękawice ochronne - ryzyko skażenia.

! Instalacja, w tym podłączenie do instalacji wodnej (jeśli występuje), zasilania oraz wszelkie naprawy muszą być wykonywane przez wykwalifikowanego technika. Nie należy naprawiać ani wymieniać żadnej części urządzenia, jeśli nie jest to wyraźnie dozwolone w instrukcji obsługi. Nie należy pozwalać dzieciom

zbliżać się do miejsca instalacji. Po rozpakowaniu urządzenia należy upewnić się, czy nie zostało ono uszkodzone podczas transportu. W przypadku problemów należy skontaktować się ze sprzedawcą lub najbliższym serwisem technicznym. Po zakończeniu instalacji niepotrzebne elementy opakowania (plastik, elementy ze styropianu, itd.) należy przechowywać poza zasięgiem dzieci - ryzyko uduszenia. Przed przystąpieniem do jakichkolwiek czynności montażowych urządzenie należy odłączyć od zasilania elektrycznego. Występuje ryzyko porażenia prądem. Podczas

instalacji upewnić się, że urządzenie nie może uszkodzić przewodu zasilającego. Występuje ryzyko porażenia prądem. Urządzenie można uruchomić dopiero po zakończeniu instalacji.

⚠ Zachować ostrożność, aby nie uszkodzić podłogi (np. parkietu) podczas przemieszczania urządzenia. Urządzenie należy zainstalować na podłożu o odpowiedniej wytrzymałości i w miejscu odpowiednim do jego masy, rozmiarów i przeznaczenia. Ustawiając urządzenie odpowiednio, należy upewnić się, że nie znajduje się ono w pobliżu źródeł ciepła i że stoi stabilnie na podłodze, na wszystkich czterech nóżkach. Należy również sprawdzić za pomocą poziomicy, czy jest ono dokładnie wypoziomowane. Przed włączeniem urządzenia należy odczekać co najmniej dwie godziny, aby obwód chłodzenia był w pełni efektywny.

⚠ OSTRZEŻENIE: Ustawiając urządzenie, upewnić się, że przewód zasilania nie jest zablokowany lub uszkodzony.

Kontaktując się z naszą obsługą posprzedażową, należy podać kody zamieszczone na tabliczce identyfikacyjnej produktu. Informacje o modelu można uzyskać przy pomocy kodu QR podanego na etykiecie energetycznej. Etykieta zawiera również identyfikator modelu, którego można użyć do znalezienia informacji na portalu z bazą danych <https://eprel.ec.europa.eu>.

*Na tabliczce znamionowej numer artykułu składa się z 8 cyfr

⚠ OSTRZEŻENIE: Aby uniknąć ryzyka związanego z brakiem stabilności, pozycjonowanie lub mocowanie urządzenia należy przeprowadzić zgodnie z instrukcjami producenta. Nie wolno umieszczać chłodziarki w takim położeniu, w którym przewód metalowy kuchenki gazowej, rury kanalizacyjne lub przewody elektryczne stykają się z tylną ścianką chłodziarki (skraplaczem).

⚠ Aby zapewnić odpowiednią wentylację, należy pozostawić trochę miejsca nad i po obu stronach urządzenia. Odległość pomiędzy tylną ścianką urządzenia a ścianą za urządzeniem powinna wynosić co najmniej 50 mm, aby uniknąć kontaktu z gorącą powierzchnią. Zmniejszenie tej odległości spowoduje zwiększenie zużycia energii przez produkt. Przed podłączeniem urządzenia do źródła zasilania należy odłączyć przewód zasilający od połączenia skraplacza.

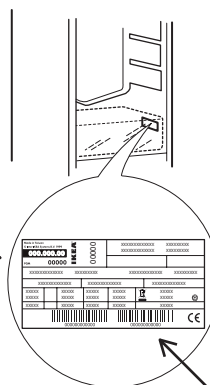

**Na tabliczce znamionowej numer seryjny składa się z 12

Lista kontrolna inspekcji

Przed użyciem urządzenia należy przeprowadzić inspekcję zgodnie z listą kontrolną.

Jeśli odpowiedź na którekolwiek z pytań brzmi NIE, należy wykonać odpowiednie działania.

Należy zapisać numer seryjny produktu i numer artykułu i dołączyć paragon.



Numer seryjny produktu (tabliczka znamionowa) *		
Numer artykułu (tabliczka znamionowa) **		
Data zakupu		
	Jeśli odpowiedź brzmi TAK	Czynności do wykonania, jeśli odpowiedź brzmiała NIE
Sprawdzenie tacy Sprawdzić, czy rurka znajduje się wewnątrz tacy	<input checked="" type="checkbox"/> Brak działania	Umieścić rurkę wewnątrz tacy
Upewnić się, że przy zamkniętych drzwiach na całym obwodzie drzwi znajdują się uszczelki	<input checked="" type="checkbox"/> Brak działania	Patrz instrukcja - ustawianie drzwi, krok
Sprawdzić, czy nie występuje kolizja pomiędzy częściami/meblami podczas otwierania/zamykania drzwi chłodziarki	<input checked="" type="checkbox"/> Brak działania	Patrz instrukcja - ustawianie drzwi, krok
Zabezpieczyć instalację wewnątrz systemu kuchennego i zamocować w razie potrzeby	<input checked="" type="checkbox"/> Brak działania	Instrukcja zawiera opis poprawnej instalacji

Informacje ogólne

Szuflady, kosze i półki powinny pozostać na swoim miejscu, jeżeli w niniejszej skróconej instrukcji nie podano inaczej. W systemie oświetlenia wewnątrz chłodziarki zastosowano diody LED, które zapewniają lepszą widoczność w porównaniu z tradycyjnymi żarówkami, przy jednoczesnym bardzo niskim zużyciu energii.

Drzwi i pokrywy urządzenia chłodniczego powinny być usunięte przed wyrzuceniem ich na wysypisko, aby uniknąć uwięzienia w nich dzieci lub zwierząt.

Produkt ten wyposażony jest w oświetlenie klasy efektywności energetycznej G.

Dane techniczne

IKEA	AVKYLD	n/d	127	35	F
Marka	Model	Wydajność zamrażania (kg/24 godz.)	Zużycie energii (kWh/rok)	Poziom hałasu dB(A)	Klasa energetyczna

Descrição do produto

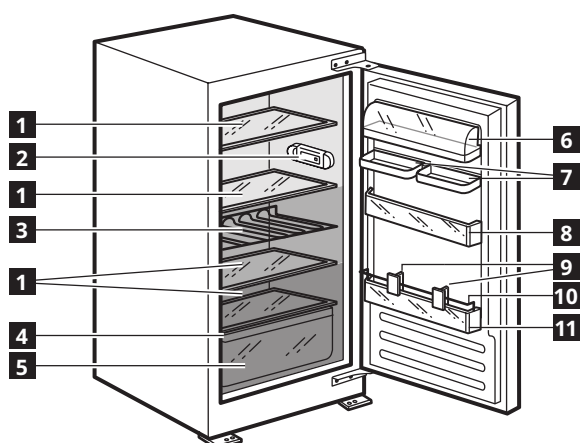

- 1 Prateleiras de vidro
- 2 Painel de controlo com luz LED
- 3 Suporte para garrafas
- 4 Placa de características (situada ao lado da gaveta para frutas e legumes)
- 5 Gaveta para fruta e legumes
- 6 Prateleira para laticínios com tampa
- 7 Prateleira dupla
- 8 Prateleira com porta
- 9 Separadores
- 10 Suporte para garrafas
- 11 Prateleira para garrafas

As especificações, os dados técnicos e as imagens podem ser diferentes, dependendo do modelo.

Acessórios

Caixa para ovos



1x

Primeira utilização

Ligue o aparelho à tomada de corrente. As temperaturas ideais para armazenar alimentos já vêm programadas de fábrica (intermédias).

Nota: após ser ligado, o aparelho necessita de 4 a 5 horas para atingir a temperatura adequada ao armazenamento de um volume de alimentos típico.

Importante!

Este aparelho é comercializado em França. De acordo com os regulamentos em vigor neste país, deve ser fornecido um dispositivo especial (ver figura), que deverá ser colocado no compartimento inferior do frigorífico para indicar a zona mais fria do mesmo.

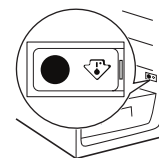

Utilização diária

Funcionamento dos compartimentos do frigorífico e do congelador

O compartimento frigorífico do aparelho possui um painel de controlo com luzes LED. Pode ser configurada uma temperatura diferente utilizando o botão **C**, tal como ilustrado na figura. Os três indicadores LED a verde indicam a temperatura programada para o compartimento do frigorífico. São possíveis os seguintes ajustes:

LEDs acesos

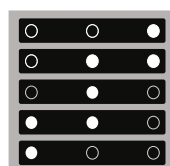

Definir temperatura

- Alta (menos frio)
- Médio-alto
- Intermédio
- Médio-baixo
- Baixo (mais frio)



Modo de espera (Stand-by)

Pressione o botão **C** durante 3 segundos para desativar o aparelho (o painel de controlo e as luzes permanecem desligados). Pressione de novo o botão para tornar a ligar o aparelho. **Nota:** Esta ação não desliga o aparelho da fonte de alimentação. **Nota:** a temperatura ambiente, a frequência de abertura da porta

e o posicionamento do aparelho podem influenciar a temperatura interna dos dois compartimentos.

Estes fatores devem ser tidos em consideração aquando da regulação do termóstato.

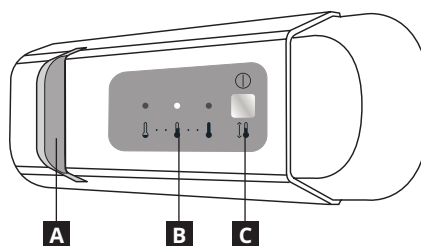

- A** Luz LED
- B** Temperatura do compartimento do frigorífico
- C** Botão para regulação da temperatura e função stand-by

Luz LED

Os LEDs têm uma duração superior à das lâmpadas tradicionais, melhoram a visibilidade interna e são amigos do ambiente.

De modo a evitar o desperdício de alimentos, consulte, por favor, as definições recomendadas (Intermédio) e os tempos de armazenamento que se encontram no manual de utilizador.

Instalação

⚠ O aparelho deve ser transportado e instalado por duas ou mais pessoas - risco de lesões. Use luvas de proteção para desembalar e instalar o aparelho - risco de cortes.

⚠ A instalação, incluindo a alimentação de água (caso seja necessário) e as ligações elétricas, bem como quaisquer reparações devem ser realizadas por um técnico devidamente qualificado. Não repare nem substitua nenhuma peça do aparelho a não ser que tal

seja especificamente indicado no manual de utilização. Mantenha as crianças afastadas do local da instalação. Depois de desembalar o aparelho, certifique-se de que este não foi danificado durante o transporte. Se ocorrer algum problema, contacte o revendedor ou o Serviço Pós-Venda mais próximo. Uma vez instalado o aparelho, os elementos da embalagem (plástico, peças de esferovite, etc.) devem ser armazenados longe do alcance das crianças - risco de asfixia. Deve desligar o aparelho da corrente elétrica antes de efetuar qualquer

operação de instalação, para evitar o risco de choques elétricos. Durante a instalação, certifique-se de que o aparelho não danifica o cabo de alimentação, pois existe o risco de incêndio ou de choques elétricos. Ligue o aparelho apenas depois de concluída a instalação do mesmo.

⚠ Tenha cuidado para não danificar o chão (p. ex., parquet) quando deslocar o aparelho. Instale o aparelho sobre um pavimento ou suporte suficientemente forte para suportar o peso do aparelho e num local adequado à sua dimensão e utilização. Ao instalar o aparelho, certifique-se de que o aparelho não está perto de uma fonte de calor e que os quatro pés ficam estáveis e corretamente assentes no pavimento e de que fica bem nivelado (utilize um nível de bolha de ar). Espere pelo menos duas horas antes de ligar o aparelho, assegurando assim que o circuito refrigerador está totalmente operacional.

Ao contactar o nosso prestador de serviços, indique os códigos fornecidos na placa de identificação do seu produto. A informação relativa ao modelo pode ser obtida utilizando o código QR indicado na etiqueta energética. A etiqueta inclui também o identificador do modelo, que pode ser utilizado para consultar o portal de base de dados <https://eprel.ec.europa.eu>.

*O número de artigo do produto encontra-se na placa de identificação e é constituído por 8 dígitos

⚠ **AVISO:** Ao posicionar o aparelho, certifique-se de que o cabo de alimentação não fica preso ou danificado.

⚠ **AVISO:** para evitar riscos devido a instabilidade, o posicionamento ou fixação do aparelho devem ser feitos de acordo com as instruções do fabricante. É proibido a colocação do frigorífico de forma que a parede traseira do frigorífico (bobina do condensador) esteja em contacto com mangueiras metálicas do fogão a gás, tubagens metálicas de gás ou de água ou fios elétricos.

⚠ Para garantir uma ventilação adequada, deixe espaço de ambos os lados e por cima do aparelho. A distância entre a parte de trás do aparelho e a parede deve ser de 50 mm, de forma a evitar o contacto com superfícies quentes. Se este espaço for menor irá aumentar o consumo de Energia do produto. Remova o cabo de alimentação do gancho do condensador antes de ligar o produto à fonte de alimentação.

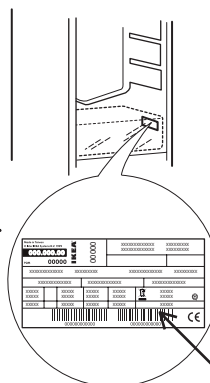

*O número de série do produto encontra-se na placa de identificação e é constituído por 12 dígitos

Lista de verificação da inspeção

Siga a lista de verificação da inspeção antes de utilizar o seu aparelho. Caso alguma resposta for NÃO, siga a ação relevante. Não se esqueça de anotar o número de série do produto e o número de artigo, conforme necessário, e anexe o seu recibo a esta página.



Número de série do produto (placa de identificação) *		
Número de artigo do produto (placa de identificação) *		
Data de compra		
	Se a resposta for SIM	Medidas a tomar se a resposta for NÃO
Tabuleiro de condensação Verifique se o tubo se encontra no interior do tabuleiro	<input checked="" type="checkbox"/> Nenhuma ação	Coloque o tubo no interior do tabuleiro
Certifique-se de que a junta veda a porta a toda a volta quando a porta estiver fechada	<input checked="" type="checkbox"/> Nenhuma ação	Consulte as instruções de montagem - passo de alinhamento da porta
Verifique se não existe colisão entre peças/mobília ao abrir/fechar a porta do frigorífico	<input checked="" type="checkbox"/> Nenhuma ação	Consulte as instruções de montagem - passo de alinhamento da porta
Prenda a instalação no interior de qualquer sistema da cozinha e fixe-a, conforme necessário	<input checked="" type="checkbox"/> Nenhuma ação	Siga as instruções de montagem para a instalação correta

Informação geral

As gavetas, cestos e prateleiras devem permanecer na posição atual, exceto se especificado de outra forma neste guia rápido. O sistema de iluminação no interior do compartimento do frigorífico dispõe de lâmpadas LED, o que permite uma melhor iluminação comparativamente com as lâmpadas tradicionais, bem como um consumo de energia muito reduzido.

As portas e as tampas do aparelho de refrigeração devem ser removidas antes de serem depositadas em aterros, de forma a evitar que crianças ou animais fiquem presos no seu interior. Este produto contém uma fonte de luz da classe de eficiência energética G.

Dados técnicos

IKEA	AVKYLD	n/a	127	35	F
Marca	Modelo	Capacidade de congelação (kg/24h)	Consumo de energia (kwh/ano)	Nível de ruído (dba)	Classe energética

Para descarregar a versão completa, visite www.ikea.com

Descrierea produsului

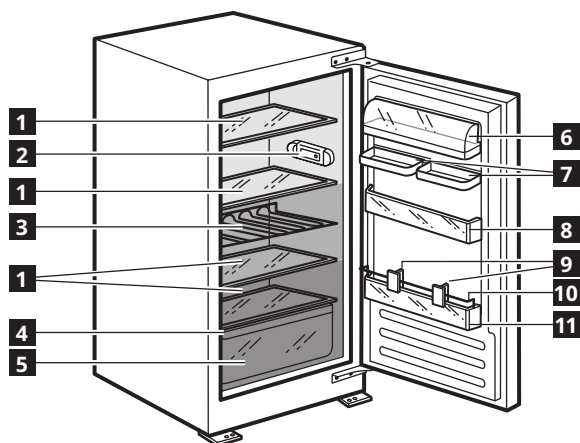

- 1 Rafturi din sticlă
- 2 Panou de comandă cu iluminare cu LED-uri
- 3 Raft pentru sticle
- 4 Plăcuță cu date tehnice (situată lângă sertarul pentru fructe și legume)
- 5 Sertar pentru fructe și legume
- 6 Raft cu capac pentru produse lactate
- 7 Raft dublu
- 8 Raft pe ușă
- 9 Separatoare
- 10 Suport pentru sticle
- 11 Raft pentru sticle

Caracteristicile, datele tehnice și imaginile pot varia în funcție de model.

Accesorii

Suport pentru ouă



1x

Prima utilizare

Conectați aparatul la rețeaua de alimentare cu energie electrică. Temperaturile ideale pentru depozitarea alimentelor sunt deja setate din fabrică (intermediare).

Notă: După pornire, aparatul necesită un interval de 4-5 ore pentru a atinge temperatura corectă în vederea depozitării volumului obișnuit de alimente.

Important!

Acest aparat este comercializat în Franța. În conformitate cu normele valabile în această țară, acesta trebuie dotat cu un dispozitiv special (consultați figura) amplasat în compartimentul inferior al frigiderului pentru a indica zona cea mai rece a acestuia.

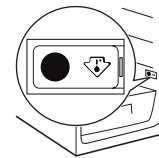

Utilizarea zilnică

Funcționarea frigiderului și congelatorului

Compartimentul frigider al aparatului este dotat cu un panou de comandă cu iluminare cu LED-uri. Se poate seta o temperatură diferită, cu ajutorul butonului **C**, după cum este prezentat în figură. Cele trei indicatoare cu LED-uri verzi indică temperatura setată pentru compartimentul frigider. Sunt posibile următoarele reglaje:

LED-uri aprinse	Temperatură setată
	Ridicată (cel mai puțin rece)
	Medie-ridicată
	Intermediară
	Medie-scăzută
	Scăzută (cel mai rece)

Stand-by

Apăsăți butonul **C** și mențineți-l apăsat timp de 3 secunde pentru a dezactiva aparatul (panoul de comandă și luminile rămân stinse). Apăsăți din nou scurt butonul pentru a reactiva aparatul. **Notă:** Această operație nu deconectează aparatul de la rețeaua de alimentare cu energie electrică.

Notă: Temperatura ambiantă, frecvența de deschidere a ușilor și poziția aparatului pot influența temperaturile din interiorul celor două compartimente.

Acești factori trebuie luați în considerare atunci când setați termostatul.

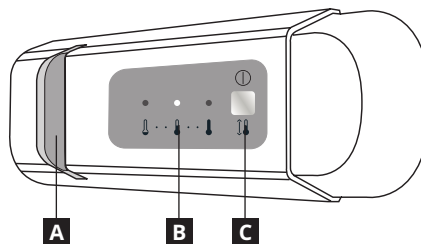

- A** Sistemul de iluminare cu LED-uri
- B** Temperatura din compartimentul frigider
- C** Buton pentru reglarea temperaturii și pentru funcția de standby

Sistemul de iluminare cu LED-uri

LED-urile au o durată de viață mai mare decât becurile obișnuite, optimizează gradul de vizibilitate din interior și sunt ecologice.

Pentru a evita risipa de alimente, consultați setarea (intermediară) și perioadele de depozitare recomandate din manualul de utilizare.

Instalare

⚠ Manevrarea și instalarea aparatului trebuie să fie efectuate de două sau mai multe persoane - risc de rănire. Folosiți mănuși de protecție la despachetare și instalare - risc de tăiere.

⚠ Instalarea, inclusiv racordarea la rețeaua de alimentare cu apă (dacă este necesară) și la rețeaua de alimentare cu energie electrică, precum și reparațiile trebuie efectuate de un tehnician calificat. Nu

reparați și nu înlocuiți nicio piesă a aparatului, dacă acest lucru nu este indicat în mod expres în manualul de utilizare. Nu lăsați copiii în apropierea zonei de instalare. După despachetarea aparatului, asigurați-vă că acesta nu a fost deteriorat în timpul transportului. Dacă apar probleme, contactați distribuitorul sau cel mai apropiat serviciu de asistență tehnică post-vânzare. Odată instalat aparatul, deșeurile de ambalaje (bucăți de plastic, polistiren etc.) nu trebuie lăsate la

îndemâna copiilor - risc de asfixiere. Înainte de orice operație de instalare, aparatul trebuie să fie deconectat de la rețeaua de alimentare cu energie electrică - risc de electrocutare. În timpul instalării, aveți grijă ca aparatul să nu deterioreze cablul de alimentare - risc de incendiu sau de electrocutare. Activați aparatul numai atunci când instalarea a fost finalizată.

⚠ În timpul mutării aparatului, aveți grijă să nu deteriorați pardoseala (de exemplu, parchetul). Instalați aparatul pe o podea sau un suport care îi poate susține greutatea și într-un spațiu adecvat pentru dimensiunile și utilizarea sa. Asigurați-vă că aparatul nu este amplasat lângă o sursă de căldură și că cele patru picioare sunt stabile și se sprijină pe podea, reglându-le după cum este necesar, și asigurați-vă că aparatul este perfect orizontal, folosind o nivelă cu bulă de aer. Așteptați cel puțin două ore înainte de a pune în funcțiune aparatul, pentru vă asigura că circuitul de răcire atinge nivelul maxim de eficiență.

Când contactați furnizorul nostru de servicii, precizați codurile de pe plăcuța cu date de identificare a produsului. Informațiile modelului pot fi accesate folosind codul QR indicat pe eticheta energetică. Eticheta cuprinde, de asemenea, identificatorul de model care poate fi utilizat pentru a consulta portalul bazei de date <https://eprel.ec.europa.eu>.

*Pe plăcuța cu date tehnice numărul articolului este format din 8 cifre →

Lista de verificări

Parcurgeți lista de verificări înainte de a utiliza aparatul. Dacă oricare dintre răspunsuri este NU, întreprindeți acțiunea corespunzătoare.

Nu uitați să notați numărul de serie al produsului și numărul de articol după cum este necesar și să atașați factura la această pagină.

⚠ **AVERTISMENT:** Atunci când poziționați aparatul, asigurați-vă că nu prindeți și nu deteriorați cablul de alimentare.

⚠ **AVERTISMENT:** Pentru a evita riscurile datorate instabilității, aparatul trebuie poziționat sau fixat în conformitate cu instrucțiunile producătorului. Este interzis să așezați frigiderul astfel încât furtunul metalic al aragazului, conductele metalice de alimentare cu gaz sau apă sau cablurile electrice să intre în contact cu peretele din spate al frigiderului (bobina condensatorului).

⚠ Pentru a asigura o ventilație adecvată, lăsați un spațiu liber atât în părțile laterale ale aparatului, cât și deasupra acestuia. Amplasați aparatul la o distanță de 50 mm de perete, pentru a evita contactul cu suprafețe fierbinți. O distanță mai mică va determina creșterea consumului de energie al produsului. Înainte de a conecta produsul la rețeaua de alimentare cu energie electrică, scoateți cablul de alimentare din cârligul condensatorului în timpul instalării.

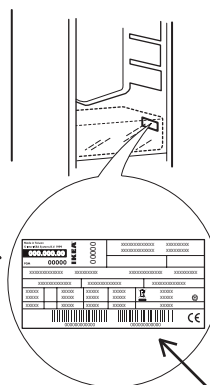

**Pe plăcuța cu date tehnice numărul de serie este format din 12 cifre



Număr de serie produs (plăcuță cu date tehnice) *		
Număr de articol produs (plăcuță cu date tehnice) **		
Data achiziției		
	Dacă răspunsul este DA	Acțiuni de efectuat dacă răspunsul este NU
Tavă de colectare a condensului Verificați dacă tubul se află în interiorul tăvii	<input checked="" type="checkbox"/> Nicio acțiune	Introduceți tubul în tavă
Asigurați-vă că garnitura etanșează complet ușa atunci când aceasta este închisă	<input checked="" type="checkbox"/> Nicio acțiune	Consultați ghidul de instalare - etapa de aliniere a ușii
Asigurați-vă că nu se produc loviri între componente/corpurile de mobilier atunci când deschideți/închideți ușa aparatului frigorific	<input checked="" type="checkbox"/> Nicio acțiune	Consultați ghidul de instalare - etapa de aliniere a ușii
Efectuați instalarea în siguranță în interiorul unui corp de mobilier de bucătărie și fixați după cum este necesar	<input checked="" type="checkbox"/> Nicio acțiune	Pentru o instalare corespunzătoare, urmați instrucțiunile din ghidul de instalare

Informații generale

Sertarele, coșurile și rafturile trebuie să rămână în poziția curentă, cu excepția cazului în care se oferă indicații diferite în acest sens în ghidul de referință rapidă. Sistemul de iluminat din interiorul compartimentului frigider utilizează iluminare cu LED-uri, permițând o iluminare mai bună decât cea cu becuri tradiționale, precum și un consum de energie foarte

scăzut. Ușile și capacele frigiderului trebuie demontate înainte ca aparatul să fie dus la depozitul de deșeuri, pentru a evita blocarea copiilor sau animalelor de casă în interiorul aparatului. Acest produs conține o sursă de lumină cu eficiență energetică din clasa G.

Date tehnice

IKEA	AVKYLD	nu se aplică	127	35	F
Marcă	Model	Capacitate de congelare (kg/24 h)	Consum de energie (kWh/an)	Nivel de zgomot (dBA)	Clasă energetică

Pentru a descărca versiunea completă, accesați site-ul web www.ikea.com

Opis proizvoda

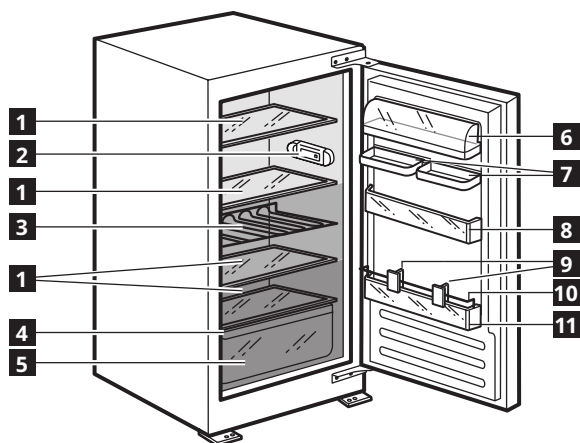

- 1 Staklene police
- 2 Komandna tabla sa LED svetlima
- 3 Pregrada za flaše
- 4 Natpisna pločica (na bočnoj strani fioke za voće i povrće)
- 5 Fioka za voće i povrće
- 6 Polica za mlečne proizvode sa poklopcem
- 7 Dvostruka polica
- 8 Polica za vrata
- 9 Razdelnici
- 10 Držač za flaše
- 11 Polica za flaše

Karakteristike, tehnički podaci i slike mogu da variraju u zavisnosti od modela.

Dodaci

Posuda za jaja



1x

Prva upotreba

Povežite uređaj na napajanje. Idealne temperature za skladištenje hrane su već fabrički podešene (srednje).

Napomena: nakon uključivanja, potrebno je 4-5 sati da uređaj dostigne pravilnu temperaturu za skladištenje tipične zapremine hrane.

Važno!

Ovaj uređaj se prodaje u Francuskoj. U skladu sa propisima koji važe u ovoj zemlji, mora biti opremljen posebnim uređajem (vidi sliku) smeštenim u donjem odeljku frižidera, kako bi označio njegovu najhladniju zonu.

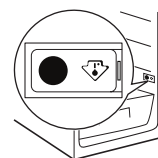

Svakodnevna upotreba

Rad frižidera i zamrzivača

Odeljak frižidera uređaja ima kontrolnu tablu sa LED svetlima. Temperaturu možete da promenite pritiskom na dugme **C**, kao što je prikazano na slici. Tri zelena LED indikatora prikazuju podešenu temperaturu za odeljak frižidera. Moguća su sledeća podešavanja:

LED svetla na Podešavanje temperature

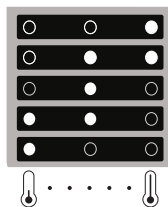

- Visoka (najtoplije)
- Srednje visoka
- Srednja
- Srednje niska
- Niska (hladnije)

Stanje pripravnosti

Pritisnite dugme **C** na 3 sekunde da biste deaktivirali uređaj (kontrolna tabla i svetla ostaju isključena). Opet nakratko pritisnite dugme da biste ponovo aktivirali aparat. Napomena: Time nećete isključiti uređaj iz napajanja.

Napomena: ambijentalna temperatura, učestalost otvaranja vrata i položaj uređaja mogu da utiču na temperaturu unutar dva odeljka.

Ove faktore treba uzeti u obzir pri podešavanju termostata.

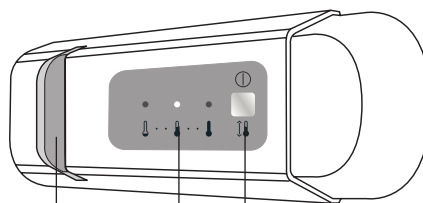

- A** LED svetlo
- B** Temperatura frižidera
- C** Dugme za regulisanje temperature i funkciju stanja pripravnosti

LED svetlo

LED sijalice traju duže od standardnih sijalica, poboljšavaju vidljivost u unutrašnjosti i ekološki su prihvatljive.

Da bi se izbeglo bacanje hrane, pogledajte preporučeno podešavanje (Srednje) i vreme skladištenja koji su navedeni u korisničkom priručniku.

Instalacija

⚠ Ovim uređajem moraju rukovati i montirati ga dve ili više osoba - rizik od povrede. Prilikom raspakivanja i ugradnje, koristite zaštitne rukavice - rizik od posekotine.

⚠ Ugradnju, uključujući dovod vode (ako postoji), električne priključke i popravke mora da obavi kvalifikovani tehničar. Nemojte popravljati ili menjati delove uređaja ukoliko to nije izričito

navedeno u korisničkom priručniku. Držite decu podalje od mesta ugradnje. Nakon otpakivanja uređaja, uverite se da nije došlo do oštećenja prilikom transporta. U slučaju da se javi problem, obratite se prodavcu ili najbližem postprodajnom servisu. Nakon ugradnje, otpadna ambalaža (plastični delovi, delovi od stiropora itd.) se mora čuvati van domašaja dece - postoji rizik od gušenja. Pre ugradnje, uređaj se mora isključiti sa strujnog napajanja - postoji rizik od

strujnog udara. Pazite da uređaj ne ošteti kabl za napajanje tokom ugradnje – postoji rizik od požara ili strujnog udara. Aktivirajte uređaj tek nakon što je postupak ugradnje završen.

⚠ Pazite da ne oštetite pod (npr. parket) prilikom pomeranja uređaja. Uređaj postavite i podesite da stoji ravno na podu ili podlozi koja je dovoljno čvrsta da izdrži njegovu težinu i na mesto koje odgovara njegovoj veličini i nameni. Vodite računa o tome da se uređaj ne postavi blizu izvora toplote i da četiri nožice budu stabilne i čvrsto na podu, podešavajući ih po potrebi, a pomoću libele proverite da li je uređaj savršeno nivelisan. Sačekajte najmanje dva sata pre nego što uključite uređaj, da bi se obezbedila potpuna efikasnost rashladnog sistema.

⚠ **UPOZORENJE:** Prilikom postavljanja uređaja, vodite računa da kabl za napajanje ne bude zakačen ili oštećen.

Tokom kontakta sa našim pružaocem usluga navedite kodove koji se nalaze na pločici za identifikaciju proizvoda. Informacije o modelu se mogu preuzeti pomoću QR koda navedenog na energetske oznaci. Oznaka uključuje i identifikator modela koji može da se upotrebi za proveru registracije na portalu baze, na adresi <https://eprel.ec.europa.eu>.

*Na natpisnoj pločici broj artikla sadrži 8 cifara

⚠ **UPOZORENJE:** Da bi se izbegle opasnosti koje mogu da nastanu usled nestabilnosti, postavljanje ili učvršćivanje uređaja se mora izvršiti u skladu sa uputstvima proizvođača. Nije dozvoljeno smestiti frižider tako da metalno crevo plinske peći, metalne cevi za gas ili vodu, ili električne žice budu u kontaktu sa zadnjom stranom frižidera (kalem kondenzatora).

⚠ Kako biste osigurali adekvatnu ventilaciju, ostavite prostora sa obe strane uređaja i iznad njega. Udaljenost između pozadine uređaja i zida koji se nalazi iza uređaja treba da iznosi najmanje 50 mm kako ne bi došlo do kontakta sa vrućim površinama. Smanjenje ovog rastojanja će povećati energetske potrošnje proizvoda. Uklonite kabl za napajanje sa kuke kondenzatora tokom instalacije pre povezivanja proizvoda na strujno napajanje.

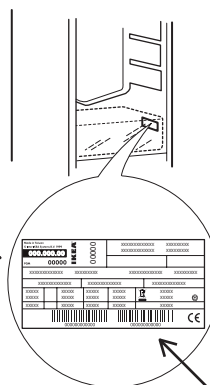

**Na natpisnoj pločici serijski broj sadrži 12 cifara

Kontrolna lista

Prođite kroz kontrolnu listu pre korišćenja uređaja.

Ako je odgovor na neko pitanje NE, preduzmite odgovarajuću meru.

Ne zaboravite da zapišete serijski broj i broj artikla proizvoda po potrebi i priložite račun uz ovu stranicu.

Serijski broj proizvoda (natpisna pločica) *		
Broj artikla proizvoda (natpisna pločica) **		
Datum kupovine		



	Ako je odgovor DA	Radnje koje treba preduzeti ako je NE
Posuda za kondenzaciju Proverite da li se cev nalazi unutar posude	<input checked="" type="checkbox"/> Bez aktivnosti	Postavite cev u posudu
Proverite da li zaptivna guma dobro prileže oko vrata dok su zatvorena	<input checked="" type="checkbox"/> Bez aktivnosti	Pogledajte AI – korak za poravnavanje vrata
Proverite da li se pri otvaranju/zatvaranju vrata frižidera sudaraju sa okolnim predmetima ili nameštajem	<input checked="" type="checkbox"/> Bez aktivnosti	Pogledajte AI – korak za poravnavanje vrata
Obezbedite instalaciju u okviru kuhinjskog sistema i fiksirajte je prema zahtevima	<input checked="" type="checkbox"/> Bez aktivnosti	Pratite AI da bi instalacija bila propisna

Opšte informacije

Fioke, korpe i police treba držati na trenutnom položaju, osim ako je drugačije navedeno u ovom brzom vodiču. Sistem osvetljenja unutar odeljka frižidera koristi LED svetla, čime se omogućava bolje osvetljenje nego standardnim sijalicama, kao i veoma niska potrošnja energije. Vrata i poklopce uređaja za

hlađenje treba ukloniti pre odlaganja na deponiju, kako bi se izbeglo da se deca ili životinje zatvore unutar uređaja. Ovaj proizvod sadrži izvor svetlosti klase G energetske efikasnosti.

Tehnički podaci

IKEA	AVKYLD	ne postoji	127	35	F
Brend	Model	Kapacitet zamrzavanja (kg/24 h)	Potrošnja energije (kwh/godine)	Nivo buke (dba)	Energetska klasa

Описание прибора

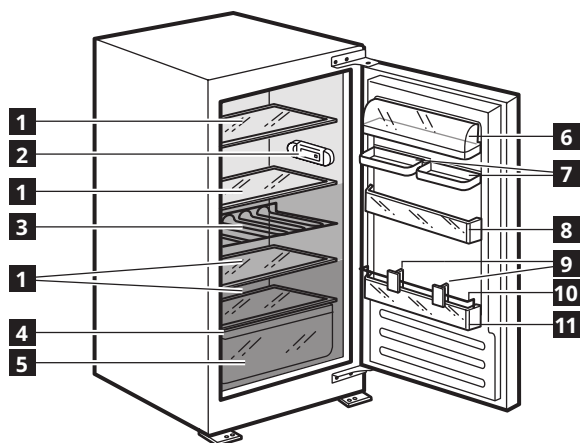

- 1 Стекланные полки
- 2 Панель управления со светодиодными индикаторами
- 3 Полка для бутылок
- 4 Паспортная табличка (рядом с ящиком для овощей и фруктов)
- 5 Контейнер для фруктов и овощей
- 6 Полка для масла с крышкой
- 7 Двойная полка
- 8 Дверная полка
- 9 Разделители
- 10 Держатель бутылок
- 11 Полка для бутылок

Функции, технические характеристики и иллюстрации могут отличаться в зависимости от модели.

Принадлежности

Лоток для яиц



1x

Первое использование

Подключите прибор к электрической сети. Идеальные температуры хранения продуктов заданы в заводских настройках (промежуточных).

Примечание: после включения прибору требуется 4–5 часов для достижения нужной температуры для хранения стандартного объема продуктов.

Важная информация!

Прибор реализуется во Франции. В соответствии с правилами, действующими в стране, он должен быть оборудован специальным устройством (см. рис.), размещенным в нижнем отделении холодильника, для обозначения самой холодной зоны.

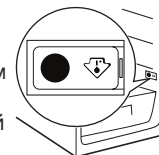

Повседневная эксплуатация

Работа холодильного и морозильного отделения

В холодильном отделении прибора есть панель управления со светодиодной подсветкой. Для изменения температуры используйте кнопку **C**, как показано на рисунке. Заданное значение температуры в холодильном отделении указывается тремя индикаторами зеленого цвета. Возможны следующие настройки:

Светодиоды вкл Заданная температура

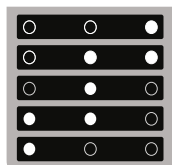

- Высокая (слабый холод)
- Выше средней
- Средняя
- Ниже средней
- Низкая (сильный холод)



Режим ожидания

Нажмите и удерживайте кнопку **C** в течение 3 секунд, чтобы отключить прибор (панель управления и подсветка погаснут). Нажмите кнопку еще раз, чтобы снова включить прибор. Примечание: Эта процедура не приводит к отключению прибора от электросети.

Примечание: на температуру в обоих отделениях может влиять температура окружающей среды, частота открывания дверцы и место установки прибора.

Эти факторы необходимо учитывать при настройке термостата.

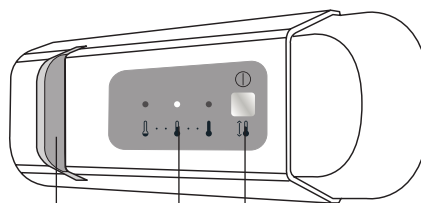

- A Светодиодные индикаторы
- B Температура холодильного отделения
- C Кнопка регулировки температуры и функция ожидания

Светодиодный индикатор

Светодиоды служат дольше обычных лампочек, они повышают видимость и являются экологичными.

Чтобы избежать увеличения объемов пищевых отходов, обратитесь к рекомендуемым (промежуточным) настройкам и срокам хранения в руководстве пользователя.

Установка

⚠ Перемещать и устанавливать прибор должны двое или более человек во избежание травм. При распаковке и монтаже прибора используйте защитные перчатки во избежание порезов.

⚠ Монтаж, в том числе подключение к системе водоснабжения (при наличии) и электросети, а также ремонтные работы должны осуществляться квалифицированным персоналом. Запрещается ремонтировать или заменять любые детали прибора, за

исключением случаев, особо оговоренных в руководстве по эксплуатации. Не разрешайте детям подходить близко к месту установки. После распаковки прибора убедитесь, что он не был поврежден во время транспортировки. В случае обнаружения проблем обращайтесь к продавцу или в ближайший сервисный центр. По окончании монтажа отходы упаковочных материалов (пластик, пенопластовые детали и т. д.) должны храниться в недоступном для детей месте во избежание опасности удушья.

Перед выполнением любых операций по установке отключите прибор от электросети: существует опасность поражения электрическим током. При установке соблюдайте осторожность, чтобы не повредить сетевой шнур корпусом прибора: существует опасность пожара и поражения электрическим током. Не включайте прибор до завершения монтажа.

⚠ Будьте осторожны при перемещении прибора, чтобы не повредить полы (например, паркет). Устанавливайте прибор на полу, способном выдержать вес прибора. Выбранное для установки место должно соответствовать размерам прибора и его назначению. Убедитесь, что прибор не находится поблизости источника тепла и все четыре ножки прибора твердо стоят на полу. Отрегулируйте ножки при необходимости. Проверьте горизонтальность прибора при помощи уровня. Подождите не менее двух часов перед тем как включать прибор: это время необходимо для восстановления полной эффективности холодильного контура.

При обращении к нашему поставщику услуг сообщите коды, указанные на паспортной табличке изделия.

Информацию о модели можно получить, используя указанный на маркировке энергоэффективности QR-код. На этикетке также указан идентификатор модели, который можно использовать для просмотра портала базы данных по адресу <https://eprel.ec.europa.eu>.

*Артикул на паспортной табличке состоит из 8 цифр

Контрольный лист

Перед использованием прибора выполните проверку по контрольному листу.

Если на какой-либо ответ дан ответ НЕТ, выполните соответствующее действие.

Не забудьте записать серийный и артикульный номер изделия и прикрепить свою квитанцию к этой странице.

⚠ ПРЕДУПРЕЖДЕНИЕ: При размещении прибора убедитесь, что шнур питания не поврежден и не зажат.

⚠ ПРЕДУПРЕЖДЕНИЕ: Во избежание опрокидывания прибора выполняйте операции по установке и закреплению в соответствии с инструкциями изготовителя. Запрещено устанавливать холодильник таким образом, чтобы металлический шланг газовой плиты, металлические газовые или водопроводные трубы или электрические кабели прикасались к задней стенке холодильника (змеевику конденсатора).

⚠ Для обеспечения надлежащей вентиляции оставьте свободное место с обеих боковых сторон и над прибором. Для предотвращения доступа к горячим поверхностям расстояние между стеной и задней стенкой прибора должно составлять 50 мм. Уменьшение этого расстояния ведет к росту энергопотребления прибора. Перед подключением изделия к источнику питания отсоедините кабель питания от крючка конденсатора.

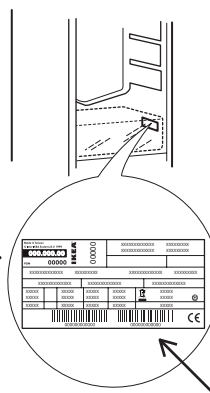

**Серийный номер на паспортной табличке состоит из 12 цифр



Серийный номер изделия (паспортная табличка) *		
Артикул изделия (паспортная табличка) **		
Дата приобретения		

	Если ответ ДА	Actions to do if NOT
Поддон для конденсата Убедитесь, что трубка находится внутри лотка	<input checked="" type="checkbox"/> Действия не предусмотрены	Вставьте трубку в лоток
Убедитесь, что прокладка уплотняет закрытую дверцу по всему периметру	<input checked="" type="checkbox"/> Действия не предусмотрены	См. AI - регулировка дверцы
Проверка отсутствия столкновений между деталями/фурнитурой при открывании/закрывании дверцы холодильного отделения	<input checked="" type="checkbox"/> Действия не предусмотрены	См. AI - регулировка дверцы
Зафиксируйте установку внутри любой кухонной системы и закрепите при необходимости	<input checked="" type="checkbox"/> Действия не предусмотрены	Правильная установка см. AI

Общая информация

Ящики, корзины и полки должны оставаться в текущем положении, если иное не указано в данном кратком руководстве. Для освещения холодильного отделения используется светодиодная система, обеспечивающая лучшее освещение по сравнению с традиционными лампами накаливания и при этом потребляющая очень

мало электроэнергии. Дверцы и крышки холодильного оборудования следует извлекать перед отправкой на свалку, чтобы дети или животные не имели возможности попасть внутрь.

Это изделие имеет источник света класса энергоэффективности G.

Технические данные

ИКЕА	AVKYLD	Недоступно	127	35	F
Бренд	Модель	Морозильная мощность (кг/24 ч)	Энергопотребление (кВтч/год)	Уровень шума (дБА)	Класс энергопотребления

Beskrivning av produkten

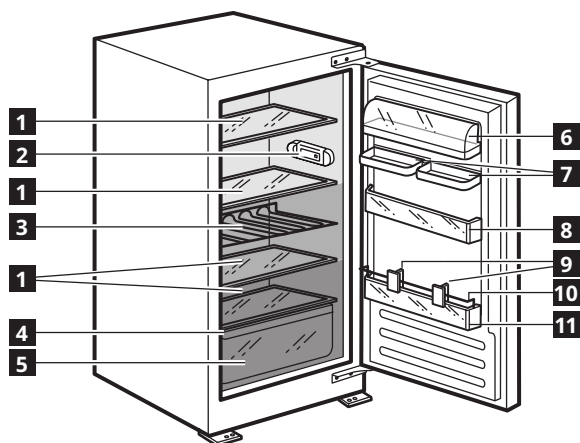

- 1 Glashyllor
- 2 Kontrollpanel med LED-lampa
- 3 Flaskställ
- 4 Typskylt (på sidan av grönsaksfacket)
- 5 Frukt- och grönsakslåda
- 6 Mejerivarufack med lock
- 7 Dubbel hylla
- 8 Dörrhylla
- 9 Avdelare
- 10 Flaskhållare
- 11 Flaskhylla

Egenskaper, tekniska data och bilder kan variera beroende på modell.

Tillbehör

Äggfack



1 st

Första användning

Anslut apparaten till elnätet. De idealiska temperaturerna för livsmedelsförvaring är redan fabriksinställda (mellanliggande).

Anmärkning: efter att ha slagits på behöver apparaten 4-5 timmar för att nå rätt temperatur för att lagra en typisk volym livsmedel.

Viktigt!

Den här apparaten säljs i Frankrike. I enlighet giltiga regelverk i detta land måste den förses med en speciell anordning (se bild) placerad i kylens nedre fack för att indikera det kallaste området i den.

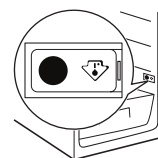

Daglig användning

Kyl- och frysdrift

Apparatens kylskåp har en kontrollpanel med LED-belysning.

Det går att ställa in en annan temperatur med hjälp av **C**-knappen, som visas på bilden.

De tre gröna LED-lamporna visar kylskåpstemperaturen.

Det går att göra följande justeringar:

LED-lampa på Temperaturinställning

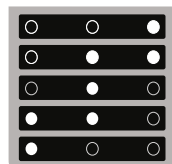

Hög (mindre kall)

Medelhög

Mellanliggande

Medellåg

Låg (kallast)



Standby

Tryck på **C**-knappen i 3 sekunder för att inaktivera apparaten (kontrollpanelen och lamporna förblir släckta). Tryck på knappen igen en kort stund för att återaktivera apparaten.

Anmärkning: Det här förfarandet bryter inte apparatens strömförsörjning.

Anmärkning: omgivningstemperaturen, dörröppningens frekvens och apparatens läge kan påverka temperaturen inuti de två avdelningarna.

Dessa faktorer måste beaktas när termostaten ställs in.

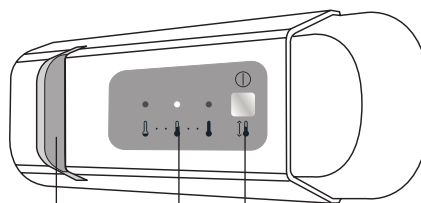

- A** LED-lampa
- B** Kylskåpstemperatur
- C** Knapp för temperaturreglering och standby-funktion

LED-belysning

LED-lampor har en längre livslängd, ger bättre belysning och är miljövänliga.

För att undvika livsmedelsspill, se den rekommenderade inställningen (mellanläget) och förvaringstiderna som står i användarhandboken online.

Installation

⚠ Apparaten ska hanteras och installeras av minst två personer - risk för skada. Använd skyddshandskar vid upppackning och installation - risk för skärskada.

⚠ Installation, inklusive vattentillförsel (i förekommande fall), elektriska anslutningar och reparationer ska utföras av behörig tekniker. Reparera eller byt inte ut delar på apparaten om detta inte

direkt anges i bruksanvisningen. Håll barn på säkert avstånd från installationsplatsen. När produkten har packats upp, kontrollera att den inte har skadats under transporten. Kontakta din återförsäljare eller närmaste kundservice om du upptäcker något problem. Efter installationen ska förpackningsmaterialet (delar av plast, frigolit osv.) förvaras utom räckhåll för barn - risk för kvävning. Apparaten ska kopplas bort från strömförsörjningen innan någon

installationsåtgärd utförs – risk för elchock. Under installation, se till att apparaten inte skadar nätkabeln – risk för brand eller elchock. Aktivera inte apparaten förrän installationen har slutförts.

⚠ Var försiktig så att golvet (t.ex. parkettgolv) inte skadas när du flyttar apparaten. Installera apparaten på ett golv eller ett stöd som klarar att bära dess vikt och på en plats som är lämplig för produktens storlek och användning. Försäkra dig om att apparaten inte står nära en värmekälla och att de fyra fötterna är stabila och står på golvet. Justera dem om nödvändigt och kontrollera att apparaten är helt plan med hjälp av ett vattenpass. Vänta minst två timmar innan du sätter på apparaten. Denna tid krävs för att kylsystemet ska fungera på bästa sätt.

⚠ **WARNING:** Placera hushållsapparaten så att strömsladden inte kläms eller skadas.

När du kontaktar får eftermarknadstjänst, ange koderna som står på din produkts typskylt. Modellinformationen kan hämtas med QR-koden som finns på energietiketten. Etiketten inkluderar även en modellidentifierare som ska användas för att rådfråga databasportalen <https://eprel.ec.europa.eu> databasportal.

⚠ **WARNING:** Apparaten ska installeras i enlighet med tillverkarens anvisningar för att undvika säkerhetsrisker på grund av instabilitet. Det är förbjudet att placera kylan på sådant sätt att metallslangen till gasspisen, gasrör av metall, vattenledningar eller elektriska ledningar kommer i kontakt med kylens bakre vägg (kondensorspolen).

⚠ För att säkerställa bra ventilation måste det finnas tillräckligt med utrymme omkring apparaten, både ovanför och på sidorna. Avståndet mellan baksidan av apparaten och väggen bakom apparaten ska vara minst 50 mm för att undvika heta ytor. Om avståndet är mindre kommer apparaten att förbruka mer energi. Ta bort strömsladden från kondensorkroken under installationen innan du ansluter produkten till strömförsörjningen.

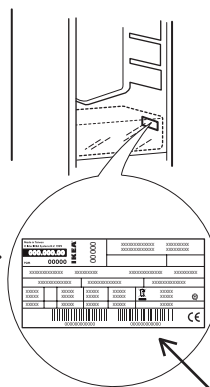

*På märkplåten har artikelnumret åtta siffror →

**På märkplåten har artikelnumret tolv siffror

Checklista för inspektion

Följ checklistan innan du använder din apparat. Om något svar är NEJ, vänligen utför motsvarande åtgärd. Kom ihåg att skriva ner produktens serienummer och artikelnummer så som krävs och bifoga ditt kvitto på denna sida.



Produktens serienummer (märkplåt) *		
Produktens artikelnummer (märkplåt) **		
Inköpsdatum		

	Om svaret är JA	Åtgärder att vidta om svaret är NEJ
Förvaringsfack Kontrollera att röret är inne i brickan	✓ Ingen åtgärd	Lägg röret inuti brickan
Se till att packningen är ordentligt tätat runt dörren när dörren är stängd	✓ Ingen åtgärd	Se steget för AI-dörrjustering
Kontrollera att ingen kollision uppstår mellan delarna/föremålen när du öppnar/stänger kyl dörren	✓ Ingen åtgärd	Se steget för AI-dörrjustering
Säkra installationen i alla kökssystem och ordna den efter behov	✓ Ingen åtgärd	Följ AI för korrekt installation

Allmän information

Lådor, korgar och hyllor ska sitta på den aktuella positionen om inte annat anges i denna snabbguide. Ljussystemet inuti kylavdelningen använder LED-lampor, vilket ger en bättre belysning än vanliga glödlampor, samt förbrukar väldigt lite energi.

Dörrarna och locken på kylapparaten måste tas bort innan de kastas bort på soptippen, för att förhindra att barn eller djur fastnar inuti.

Den här produkten innehåller en ljuskälla med energieffektivitet i klass G.

Tekniska data

IKEA	AVKYLD	n/a	127	35	F
Varumärke	Modell	Frysningsskapacitet (kg/24h)	Energiförbrukning (kwh/år)	Bullernivå (dba)	Energiklass

Opis izdelka

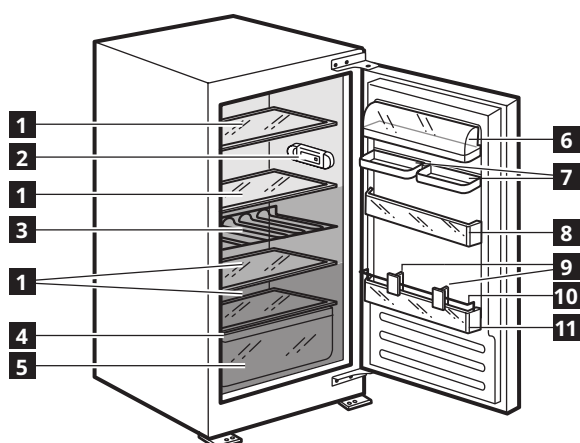

- 1 Steklene police
- 2 Upravljalna plošča z LED-lučjo
- 3 Polica za odlaganje steklenic
- 4 Nazivna ploščica (ob strani predala za sadje in zelenjavo)
- 5 Predal za sadje in zelenjavo
- 6 Polica za mlečne izdelke s pokrovom
- 7 Dvojna polica
- 8 Polica na vratih
- 9 Ločevalniki
- 10 Ločilnik steklenic
- 11 Predal za steklenice

Lastnosti, tehnični podatki in slike se lahko razlikujejo glede na model.

Pribor

Posoda za jajca



1x

Prva uporaba

Aparat priključite na električno napajanje. Idealna temperatura za shranjevanje živil je že tovarniško nastavljena (srednje hladno).

Opomba: po vklopu traja pribl 4 do 5 ur, da aparat doseže primerno temperaturo za shranjevanje običajne količine hrane.

Pomembno!

Ta aparat se prodaja v Franciji. V skladu s predpisi, ki veljajo v tej državi, mora biti na aparatu nameščena posebna oznaka (glejte sliko) v spodnjem predalu zamrzovalnika, ki jasno označuje najhladnejši predel.

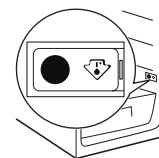

Vsakodnevna uporaba

Delovanje hladilnika in zamrzovalnika

V hladilnem prostoru aparata je nameščena upravljalna plošča z LED-lučmi. Drugo temperaturo lahko nastavite tako, da uporabite gumb **C**, kot je prikazano na sliki. Trije zeleni LED-indikatorji prikazujejo nastavljeno temperaturo hladilnika.

Na voljo so naslednje nastavitve:

Vklopljene LED-luči Nastavljena temperatura

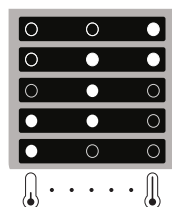

- Visoko (najmanj hladno)
- Srednje visoko
- Srednje
- Srednje nizko
- Nizko (najhladnejše)

Stanje pripravljenosti

Pritisnite tipko **C** za 3 sekunde, da aparat izklopite (upravljalna plošča in LED-luči ostanejo izklopljene). Pritisnite tipko še enkrat, da ponovno vklopite aparat.

Opomba: s tem postopkom aparata ne odklopite z električnega omrežja.

Opomba: temperatura v prostoru, pogostost odpiranja vrat in položaj aparata lahko vplivajo na notranjo temperaturo v obeh predelih aparata.

Vse te dejavnike upoštevajte pri nastavljanju aparata.

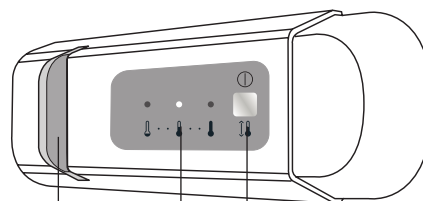

- A** LED-luč
- B** Temperatura v hladilnem prostoru
- C** Tipka za nastavev temperature in stanja pripravljenosti

LED-luč

LED-luči imajo daljšo življenjsko dobo kot navadne žarnice, izboljšajo vidljivost v notranjosti in so prijazne do okolja.

Da bi se izognili živilskim odpadkom, glejte priporočeno nastavev (srednje hladno) in čase shranjevanja v uporabniškem priročniku.

Namestitev

⚠ Za premikanje in namestitev aparata sta potrebni najmanj dve osebi – nevarnost poškodb. Za odstranjevanje embalaže in namestitev aparata uporabite zaščitne rokavice – nevarnost uredin.

⚠ Namestitev aparata, vključno z dovodom vode (če je ta prisoten) in električnimi priključki, ter popravila smejo izvajati samo usposobljeni tehniki. Ne popravljajte ali menjajte katerega koli dela

aparata, razen če to ni izrecno navedeno v navodilih za uporabo. Otroci se mestu namestitve ne smejo približevati. Ko aparat odstranite iz embalaže, se prepričajte, da med prevozom ni bil poškodovan. V primeru težav se obrnite na prodajalca ali na najbližjo servisno službo. Ko je aparat nameščen, ostanke embalaže (plastika, deli iz stiropora itd.) shranite izven dosega otrok – nevarnost zadušitve. Pred katerim koli postopkom namestitve aparat odklopite

iz električnega omrežja, saj obstaja nevarnost električnega udara. Med namestitvijo pazite, da aparat ne poškoduje napajalnega kabla, saj to lahko privede do požara ali povzroči električni udar. Aparat vklopite šele, ko je namestitev končana.

⚠ Pazite, da med premikanjem naprave ne poškodujete tal (npr. parketa). Aparat namestite na tla ali podstavek, ki je dovolj močan za njegovo težo, ter v položaj, ki ustreza velikosti in uporabi aparata. Aparat ne sme biti blizu vira toplote, vse štiri noge pa morajo trdno stati na tleh; po potrebi jih lahko prilagodite. S pomočjo vodne tehtnice preverite, ali je aparat popolnoma uravnan. Pred vklopom aparata počakajte najmanj dve uri, da zagotovite polno zmogljivost hladilnega krogotoka.

⚠ OPOZORILO: Pri nameščanju aparata bodite pozorni, da ne stisnete ali poškodujete napajalnega kabla.

Ko stopite v stik z našo servisno službo, navedite kode, ki so zapisane na identifikacijski ploščici izdelka. Podatke o modelu je mogoče pridobiti s kodo QR na energijski nalepki. Na nalepki je tudi identifikator modela, ki ga lahko uporabite za preverjanje podatkov na portalu <https://eprel.ec.europa.eu>.

* Številka artikla na napisni ploščici je sestavljena iz 8 cifer

Kontrolni seznam za preverjanje

Pred vklopom aparata izvedite korake kontrolnega seznama za preverjanje.

Če je kateri koli odgovor NE, upoštevajte ustrezno dejanje.

Zapišite si serijsko številko izdelka in številko artikla ter pripnite svoj račun na to stran.

⚠ OPOZORILO: Da preprečite nevarnosti zaradi nestabilnosti, je treba aparat namestiti in pričvrstiti v skladu z navodili proizvajalca. Hladilnika ni dovoljeno namestiti tako, da so kovinska cev plinskega štedilnika, kovinska plinska ali vodovodna cev oz. električni kabli v stiku s hrbtno stranjo hladilnika (kondenzator).

⚠ Na obeh straneh aparata in nad njim naj bo dovolj prostora, da zagotovite ustrezno prezračevanje. Razdalja med zadnjim delom aparata in steno za aparatom mora znašati najmanj 50 mm, tako da preprečite dostop do vročih površin. Če je ta razdalja manjša, bo aparat za delovanje porabil več energije. Med namestitvijo napajalni kabel odstranite s kavlja kondenzatorja, preden aparat priključite na električno omrežje.

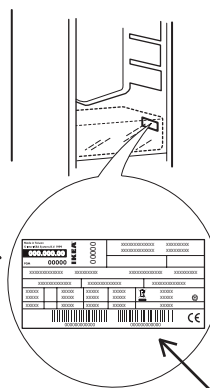

** Serijska številka na napisni ploščici je sestavljena iz 12 cifr

Serijska številka izdelka (napisna ploščica)*		
Številka artikla (napisna ploščica)**		
Datum nakupa		



	Če je odgovor DA	Potrebna dejanja, če je odgovor NE
Pladenj za kondenzat Preverite, ali je cev v pladnju	<input checked="" type="checkbox"/> Brez dejanj	Namestite cev v pladenj
Preverite, da tesnila dobro tesnijo po celotnem obodu vrat, ko so ta zaprta	<input checked="" type="checkbox"/> Brez dejanj	Glejte AI - korak poravnave vrat
Preverite, da ni trkov med deli/pohištvom pri odpiranju/zapiranju vrat hladilnika	<input checked="" type="checkbox"/> Brez dejanj	Glejte AI - korak poravnave vrat
Preverite, ali je instalacija v sistemu kuhinje nameščena skladno z zahtevami	<input checked="" type="checkbox"/> Brez dejanj	Za pravilno namestite glejte AI

Splošne informacije

Predali, košare in police morajo ostati v svojem trenutnem položaju, če v tem hitrem vodiču ni navedeno drugače. Notranjost hladilnika je osvetljena z LED-lučmi, ki omogočajo boljšo osvetljavo kot navadne žarnice in zelo nizko porabo električne energije.

Pred odstranitvijo hladilnika na smetišče morate odstraniti vsa vrata in pokrove, da se v hladilnik ne bodo mogli zapreti otroci ali živali.

Ta izdelek vsebuje vir svetlobe razreda energijske učinkovitosti G.

Tehnični podatki

IKEA	AVKYLD	n/a	127	35	F
Znamka	Model	Zamrzovalna zmogljivost (kg/24 h)	Poraba energije (kWh/leto)	Raven hrupa (dba)	Razred energijske učinkovitosti

Opis spotrebiča

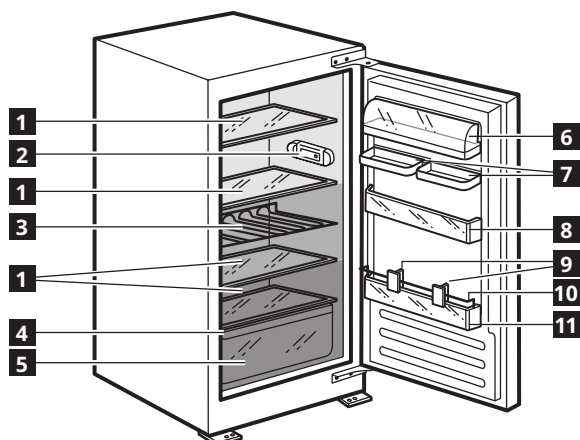

- 1 Sklenené police
- 2 Ovládací panel s LED kontrolkami
- 3 Polica na fľaše
- 4 Výkonnostný štítok (na boku zásuvky na ovocie a zeleninu)
- 5 Zásuvka na ovocie a zeleninu
- 6 Polička na mliečne výrobky s krytom
- 7 Dvojitá polička
- 8 Polička na dverách
- 9 Oddeľovače
- 10 Držiak na fľaše
- 11 Polička na fľaše

Charakteristické črty, technické údaje a obrázky sa môžu líšiť v závislosti od modelu.

Príslušenstvo

Stojan na vajčička



1x

Prvé použitie

Zariadenie pripojte k zdroju elektrickej energie. Ideálne teploty na uchovávanie potravín sú nastavené od výroby (stredné).

Poznámka: Po zapnutí je potrebné počkať 4 – 5 hodín, kým spotrebič dosiahne správnu teplotu na skladovanie bežného množstva potravín.

Dôležité!

Tento spotrebič sa predáva vo Francúzsku. V súlade s predpismi platnými v tejto krajine musí byť vybavený špeciálnym zariadením (pozri obrázok) umiestneným v spodnej priehradke chladničky na označenie jej najchladnejšej zóny.

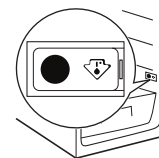

Každodenné používanie

Prevádzka chladničky a mrazničky

Chladiaci priestor spotrebiča má ovládací panel s LED kontrolkami. Pomocou tlačidla **C** možno nastaviť rôzne teploty, ako je zobrazené na obrázku.

Tri zelené LED indikátory signalizujú teplotu nastavenú pre priechnik chladničky.

Uskutočniť je možné nasledujúce nastavenia:

Kontrolky svietia Nastavte teplotu

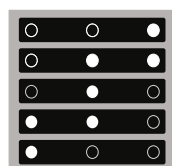

- High (Vysoká) (najmenej chladná)
- Medium-high (stredne vysoká)
- Intermediate (Stredná)
- Stredne nízka
- Low (nízka) (najchladnejšia)



Pohotovostný režim

Spotrebič vypnete stlačením tlačidla **C** na 3 sekundy (ovládací panel a svetlá zostanú vypnuté). Krátkym opakovaným stlačením tlačidla znovu aktivujete spotrebič.

Poznámka: Týmto krokom sa spotrebič neodpojí od zdroja napájania.

Poznámka: Teplota prostredia, frekvencia otvárania dverí a umiestnenie spotrebiča môžu ovplyvniť vnútornú teplotu jeho oboch priestorov.

Tieto faktory treba brať do úvahy pri nastavovaní termostatu.

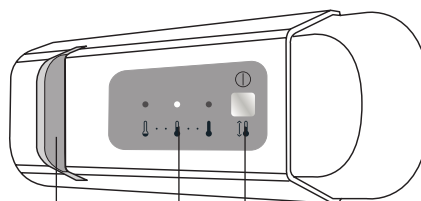

- A** LED kontrolka
- B** Teplota v priechniku chladničky
- C** Gombík na reguláciu teploty a funkciu pohotovostného režimu

LED žiarovka

LED svetlá vydržia dlhšie než bežné žiarovky, zlepšujú vnútornú viditeľnosť a sú šetrné k životnému prostrediu.

Aby sa zbytočne neplytvalo potravinami, pozrite si, prosím, odporúčané nastavenie (stredné) a čas skladovania, ktoré nájdete v návode na používanie.

Inštalácia

⚠ So spotrebičom musia manipulovať a inštalovať ho minimálne dve osoby – riziko zranenia. Pri vybalovaní a inštalovaní používajte ochranné rukavice – nebezpečenstvo porezania.

⚠ Inštaláciu, vrátane prívodu vody (ak je), elektrického zapojenia a taktiež opravy musí vykonávať kvalifikovaný technik. Nikdy neopravujte ani nevymieňajte žiadnu časť spotrebiča, ak to nie

je uvedené v návode na používanie. Nepúšťajte deti k miestu inštalácie. Po vybalení spotrebiča sa uistite, že sa počas prepravy nepoškodil. V prípade problémov sa obráťte na predajcu alebo najbližší popredajný servis. Po inštalácii treba odpad z balenia (plasty, kusy polystyrénu a pod.) uložiť mimo dosahu detí – nebezpečenstvo udusenía. Pred vykonávaním inštalčných prác musíte spotrebič odpojiť od elektrického napájania –

nebezpečenstvo zásahu elektrickým prúdom. Počas inštalácie dávajte pozor, aby ste spotrebičom nepoškodili napájací kábel – nebezpečenstvo požiaru alebo zásahu elektrickým prúdom. Spotrebič zapnite až po úplnom dokončení inštalácie.

⚠ Pri premiestňovaní spotrebiča dávajte pozor, aby ste nepoškodili podlahy (napr. parkety). Spotrebič inštalujte na podlahu alebo podklad, ktorý je dostatočne pevný, aby uniesol jeho hmotnosť, na mieste vhodnom vzhľadom na veľkosť a použitie spotrebiča. Pri inštalovaní spotrebiča dbajte, aby nebol v blízkosti zdroja tepla a aby boli všetky štyri nožičky stabilné a pevne dosadali na podlahu, v prípade potreby ich nastavte a pomocou vodováhy skontrolujte, či je spotrebič v dokonale vodorovnej polohe. Kým zapnete spotrebič, počkajte aspoň dve hodiny, čím sa zaistí plná efektivita rozvodov chladiva.

Pri kontaktovaní nášho poskytovateľa servisu uveďte, prosím, kódy z výrobného štítku vášho spotrebiča. Informácie o modele získate cez QR kód na energetickom štítku. Na štítku tiež nájdete identifikačné číslo modelu, ktoré môžete použiť na vyhľadávanie v databáze na portáli <https://eprel.ec.europa.eu>.

*Na výkonostnom štítku je EAN kód 8-miestne číslo

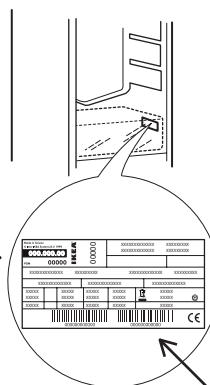

*Na výkonostnom štítku je sériové číslo 12-miestne

Kontrolný zoznam

Pred používaním spotrebiča postupujte podľa kontrolného zoznamu.

Ak je odpoveď NIE, vykonajte príslušný úkon.

Nezabudnite si zapísať sériové číslo a EAN výrobku podľa požiadavky a pripojte svoju potvrdenku na túto stránku.



Sériové číslo výrobku (výkonostný štítok) *		
EAN kód výrobku (výkonostný štítok) **		
Dátum kúpy		

	Ak je odpoveď ÁNO	Čo urobiť, ak NIE
Kondenzačná nádoba Skontrolujte, či je rúrka vnútri nádoby	<input checked="" type="checkbox"/> Žiadna akcia	Vložte rúrku do nádoby
Presvedčte sa, či tesnenie tesní všade okolo dverí, keď sú zatvorené	<input checked="" type="checkbox"/> Žiadna akcia	Pozrite sa do pokynov na inštaláciu – krok týkajúci sa vyrovnaní dverí
Skontrolujte, či pri otváraí/zatváraní dvere nenarážajú do jednotlivých častí/nábytku	<input checked="" type="checkbox"/> Žiadna akcia	Pozrite sa do pokynov na inštaláciu – krok týkajúci sa vyrovnaní dverí
Zabezpečte inštaláciu v kuchynskej zostave a podľa potreby ju upevnite	<input checked="" type="checkbox"/> Žiadna akcia	Postupujte podľa pokynov na inštaláciu

Všeobecné informácie

Zásuvky, koše a police by mali zostať v ich súčasnej polohe, pokiaľ v tejto stručnej príručke nie je uvedené inak. Systém osvetlenia vnútra chladničky používa LED svetlo a umožňuje tak lepšie osvetlenie než tradičné žiarovky, ako aj veľmi nízku spotrebu energie.

Pred vývozom na skládku sa musia z chladničky odstrániť dvere a veká, aby vnútri nemohli uviaznuť deti či zvieratá. Tento výrobok obsahuje svetelný zdroj s triedou energetickej účinnosti G.

Technické údaje

IKEA	AVKYLD	nehodí sa	127	35	F
Značka	Konfigurácia	Mraziaca kapacita (kg/24 h)	Spotreba energie kWh/rok	Úroveň hluku (dba)	Trieda energetickej účinnosti

Ürün tanımı

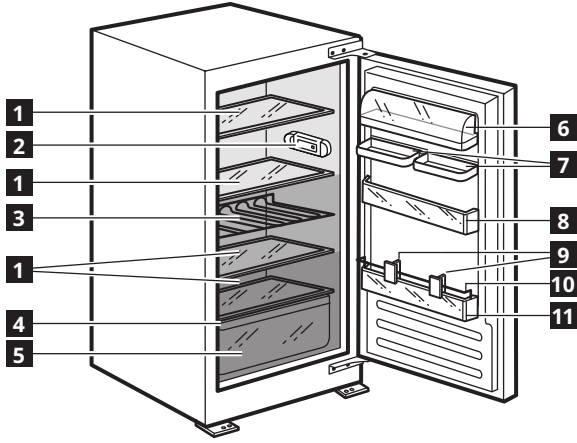

- 1 Cam raflar
- 2 LED ışıklı kontrol paneli
- 3 Şişe rafı
- 4 Bilgi etiketi (sebzeliğin yan tarafında)
- 5 Sebzelik
- 6 Süt koymak için kapaklı balkon raf
- 7 İkili balkon raf
- 8 Kapaklı balkon raf
- 9 Ayırıcılar
- 10 Şişe tutucu
- 11 Şişeler için balkon raf

Özellikler, teknik veriler ve şekiller modele göre değişiklik gösterebilir.

Aksesuarlar

Yumurta tepsisi



1x

İlk kullanım

Cihazın fişini elektrik prizine takın. İdeal gıda depolama sıcaklıkları, halihazırda fabrikada ayarlanmıştır (ara).

Not: cihaz açıldıktan sonra, cihazın tipik hacimde gıda saklamak amacıyla doğru sıcaklığa ulaşması için 4-5 saat geçmesi gerekmektedir.

Önemli!

Bu cihaz, Fransa'da satılmaktadır. Bu ülkede geçerli olan yönetmelikler uyarınca bu buzdolabının alt bölümüne yerleştirilmiş özel bir cihaz (şekle bakın) ile sunulmalıdır.

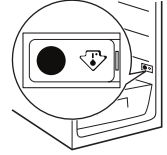

Günlük kullanım

Soğutucu ve dondurucu çalıştırması

Cihazın soğutucu bölümünde LED ışıklara sahip bir kontrol paneli yer alır. Şekilde gösterilen **C** düğmesi kullanılarak farklı bir sıcaklık ayarlanabilir. Üç adet yeşil LED gösterge, soğutucu bölümünün ayar sıcaklığını bildirir.

Aşağıdaki ayarlar mümkündür:

Led'ler açık	Ayarlanan sıcaklık
○ ○ ●	Yüksek (en az soğuk)
○ ● ●	Orta-yüksek
○ ● ○	Ara
● ● ○	Orta-düşük
● ○ ○	Düşük (en soğuk)

Bekleme

Cihazı devre dışı bırakmak için **C** düğmesine 3 saniye boyunca basın (kontrol paneli ve ışıklar kapalı kalır). Cihazı yeniden etkinleştirmek için, düğmeye kısa süreliğine tekrar basın. **Not:** Bu işlem, cihazın güç beslemesi ile bağlantısını kesmez.

Not: ortam sıcaklığı, kapak açılma sıklığı ve cihazın konumu, iki bölmenin içindeki sıcaklığı etkiler. Termostatı ayarlarken bu faktörler hesaba katılmalıdır.

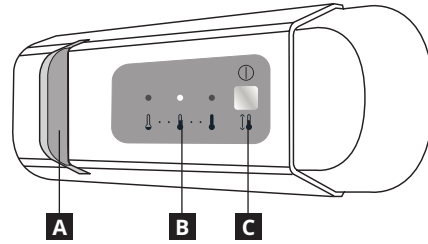

- A** Led ışık
- B** Soğutucu bölümü sıcaklığı
- C** Sıcaklık düzenleme ve Bekleme işlevi için düğme

LED ışık

LED'ler, geleneksel ampullere göre daha uzun ömürlüdür, daha iyi iç görüş sağlar ve çevre dostudur.

Yiyecek israfını önlemek için, tavsiye edilen ayara (Ara) ve kullanıcı kılavuzunda belirtilen saklama sürelerine lütfen başvurun.

Kurulum

⚠ Cihaz, iki veya daha fazla kişi ile kaldırılmalı ve monte edilmelidir - yaralanma riski. Paketi açmak ve kurulumu gerçekleştirmek için koruyucu eldivenler kullanın - kesilme riski.

⚠ Su beslemesi (varsa), elektrik bağlantıları dahil montaj ve onarım işlemleri nitelikli bir teknisyen tarafından gerçekleştirilmelidir. Kullanıcı kılavuzunda özellikle belirtilmedikçe,

cihazın hiçbir parçasını tamir etmeyin veya değiştirmeyin. Çocukları kurulumun yapıldığı alandan uzak tutun. Cihazın ambalajını açtıktan sonra, cihazın nakliye sırasında hasar görmemiş olduğundan emin olun. Bir sorun olması durumunda, bayinizi veya en yakın Satış Sonrası Servisi arayın. Kurulum tamamlandığında, ambalaj atıkları (plastik, yapay köpük parçalar vs.) çocukların ulaşamayacağı yerlerde depolanmalıdır - boğulma riski. Herhangi bir montaj

işlemeden önce, cihazın fişi elektrik prizinden çekilmelidir - elektrik çarpması riski. Montaj işlemi esnasında, cihazın elektrik kablosuna hasar vermemesine dikkat edin - yangın veya elektrik çarpması riski. Cihazı ancak montaj tamamlandıktan sonra etkinleştirin.

⚠ Cihazı taşıırken zemine zarar vermemeye dikkat edin (örn. parkeler). Cihazı, zemin üzerine kurun veya ebat ve kullanım amacına uygun bir yerde ve ağırlığını taşıyacak sağlamlıkta destekleyin. Cihazın bir ısı kaynağının yakınında olmadığından ve dört ayağının da sabit ve yerle temas ettiğiinden emin olun, bunları gerektiği şekilde ayarlayın ve bir su terazisi kullanarak cihazın mükemmel bir şekilde düz olduğunu kontrol edin. Cihazın soğutucu devresinin tam olarak etkin hale gelmesini sağlamak için, cihazı çalıştırmadan önce en az iki saat bekleyin.

⚠ UYARI: Cihazı yerleştirirken, besleme kablosunun sıkışmadığından ya da hasar görmediğinden emin olun.

Servis Sağlayıcıımızla iletişim kurarken, lütfen ürününüzün tanıtım levhasında yer alan kodları belirtin. Model bilgisine, enerji etiketinde verilen kare kod kullanılarak ulaşılabilir. Etiket ayrıca, <https://eprel.ec.europa.eu> adresindeki veri tabanı portalına danışmak için kullanılabilecek olan model kimlik numarasını da içerir.

*Bilgi etiketindeki parça numarası 8 hanelidir

⚠ UYARI: Dengesizlik yüzünden oluşacak bir tehlikeden kaçınmak için; cihazın yerleştirilmesi veya sabitlenmesi, üretici talimatlarına göre gerçekleştirilmelidir. Buzdolabının, gazlı ocağın metal hortumu, metal gaz veya su boruları ya da elektrik kabloları buzdolabının arka duvarı (kondansatör bobini) ile temas edecek şekilde yerleştirilmesi yasaktır.

⚠ Yeterli havalandırmayı garanti etmek için cihazın her iki yanında ve üzerinde boşluk bırakın. Sıcak yüzeylere erişimi önlemek için, cihazın arka yüzü ile cihazın arkasında kalan duvar arasındaki mesafe 50 mm olmalıdır. Bu boşluğun azaltılması ürünün Enerji tüketimini artıracaktır. Ürünü güç kaynağına bağlamadan önce, montaj sırasında lütfen güç kablosunu kondansatör kancasından çıkarınız.

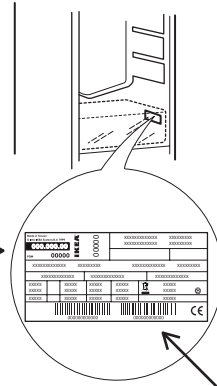

**Bilgi etiketindeki seri numarası 12 hanelidir

Muayene kontrol listesi

Cihazınızı kullanmadan önce lütfen muayene kontrol listesine uyun.

Herhangi bir cevabınız HAYIR ise, lütfen ilgili işlemi takip edin. Lütfen ürün seri numarasını ve parça numarasını istendiği gibi yazmayı ve makbuzunuzu bu sayfaya eklemeyi unutmayın.

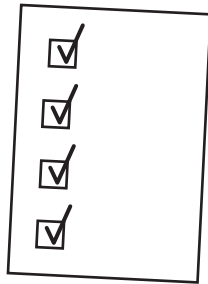

	Cevap EVET ise	Cevap HAYIR ise yapılması gereken işlemler
Ürün seri numarası (bilgi etiketi) *		
Ürün parça numarası (bilgi etiketi) **		
Satın alma tarihi		
Yoğuşma Tepsisi Borunun tepsinin içinde olduğunu kontrol edin	<input checked="" type="checkbox"/> Herhangi bir işlem yok	Boruyu tepsinin içine yerleştirin
Contanın kapak kapalıyken kapağın çevresi boyunca sızdırmazlık sağladığından emin olun	<input checked="" type="checkbox"/> Herhangi bir işlem yok	Montaj Talimatları - kapak hizalama adımına başvurun
Soğutma kapağını açarken/kapatırken, parçalar/mobilyalar arasında herhangi bir çarpışma olmadığını kontrol edin	<input checked="" type="checkbox"/> Herhangi bir işlem yok	Montaj Talimatları - kapak hizalama adımına başvurun
Kurulumu herhangi bir mutfak sistemi içinde emniyete alın ve gerektiği gibi sabitleyin	<input checked="" type="checkbox"/> Herhangi bir işlem yok	Doğru kurulum için Montaj Talimatlarına uyun

Genel bilgiler

Bu hızlı kılavuzda aksi belirtilmedikçe, çekmeceler, sepetler ve raflar buldukları yerde kalmalıdır. Soğutucu bölümünün içindeki ışık sisteminde, geleneksel ampullere göre daha iyi aydınlatma ve çok düşük enerji tüketimi sağlayan LED ışıklar

kullanılmıştır. Çocukların ya da hayvanların içerisinde sıkışıp kalmasını önlemek için, atık depolama sahasına atılmasından önce soğutma cihazının kapıları ve kapakları sökülmelidir. Bu ürün, enerji verimliliği sınıfı G olan bir ışık kaynağı içerir.

Teknik veriler

IKEA	AVKYLD	yok	127	35	F
Marka	Model	Dondurma kapasitesi (kg/24saat)	Enerji tüketimi (kwh/yıl)	Gürültü seviyesi (dba)	Enerji sınıfı

Tam sürümü indirmek için www.ikea.com adresini ziyaret edin

Опис виробу

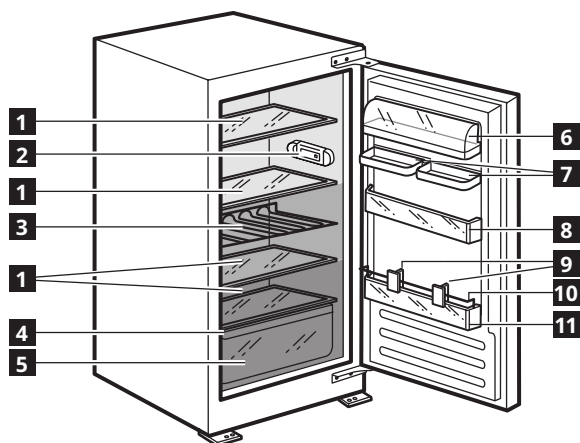

- 1 Скляні полицки
- 2 Панель керування зі світлодіодними лампочками
- 3 Лоток для пляшок
- 4 Табличка з технічними даними (на бічній стороні контейнера для фруктів і овочів)
- 5 Контейнер для фруктів і овочів
- 6 Полиця для молочних продуктів з кришкою
- 7 Подвійна полиця
- 8 Полиця на двері
- 9 Перегородки
- 10 Тримач для пляшок
- 11 Поличка для пляшок

Характеристики, технічні дані та зображення можуть відрізнятися залежно від моделі.

Акcesуари

Лоток для яєць



1x

Перше використання

Підключіть прилад до електромережі. Ідеальну температуру для зберігання продуктів уже встановлено виробником (середній рівень).

Примітка: після увімкнення приладу потрібно 4-5 годин, щоб досягти правильної температури для зберігання стандартного об'єму продуктів.

Важливо!

Цей пристрій продається у Франції. Відповідно до норм, чинних у цій країні, до нього надається спеціальний пристрій (див. малюнок), що розташовується у нижньому відсіку холодильника для позначення його найхолоднішої зони.

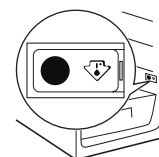

Щоденне використання

Робота холодильника та морозильної камери

Холодильне відділення приладу має панель управління зі світлодіодними індикаторами. Температуру можна налаштувати за допомогою кнопки **C**, як показано на малюнку. Три зелені світлодіодні індикатори вказують на температуру, установлену в холодильному відділенні. Можливі наступні коригування:

Світяться світлодіодні індикатори

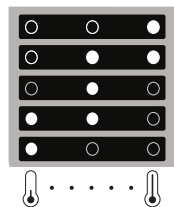

Встановлена температура

- Висока температура (мінімальний холод)
- Середньо-висока температура
- Середня
- Середньо-низька температура
- Низька температура (максимальний холод)

Режим очікування

Утримуйте кнопку **C** протягом 3 секунд, щоб деактивувати прилад (панель керування та світлодіодні індикатори залишаються вимкненими). Щоб знову увімкнути прилад, натисніть цю кнопку повторно. Примітка: Ці дії не впливають на стан підключення приладу до джерела живлення.

Примітка: Температура навколишнього середовища, частота відкриття дверцят і розташування приладу можуть впливати на температуру у двох відділеннях. Слід враховувати ці фактори при налаштуванні термостата.

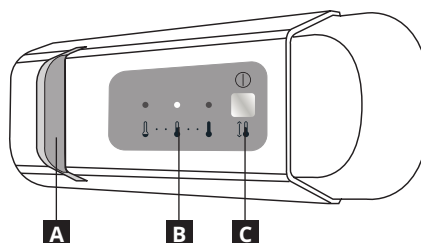

- A** Світлодіодні індикатори
- B** Температура в холодильному відділенні
- C** Кнопка регулювання температури та функція очікування

Світлодіодний індикатор

Світлодіодні індикатори слугують довше, ніж звичайні лампи, забезпечують краще освітлення та не шкодять навколишньому середовищу.

Щоб уникнути утворення харчових відходів, див. рекомендовані налаштування (середній рівень) і терміни зберігання, наведені в керівництві з експлуатації.

Установлення

⚠ Установлення та обслуговування приладу мають виконувати принаймні дві особи: існує ризик травмування. Під час розпакування та встановлення приладу використовуйте захисні рукавиці - існує ризик порізів.

⚠ Встановлення, включаючи підключення подачі води (за наявності), виконання електричних з'єднань і ремонт, має виконувати кваліфікований персонал. Не ремонтуйте та не

заміняйте жодну частину приладу, якщо в інструкції з експлуатації прямо не вказано, що це необхідно зробити. Не дозволяйте дітям наближатись до місця установлення. Розпакувавши прилад, перевірте, чи немає на ньому пошкоджень після транспортування. У випадку виникнення проблем зверніться до продавця або найближчого Центру післяпродажного обслуговування. Після установлення, залишки упаковки (пластик, пінополістиролові елементи і т.п.) повинні зберігатися в недоступному для дітей місці

- існує небезпека удушення. Перед проведенням будь-яких робіт з установлення прилад слід відключити від електромережі — існує ризик ураження електричним струмом. Під час установлення приладу переконайтеся, що він не перетискає кабель живлення — існує ризик виникнення пожежі або ураження електрострумом. Вмикайте прилад лише після завершення процедури його встановлення.

⚠ **Пересувайте прилад обережно, щоб не пошкодити підлогу (наприклад, паркет). Рівно встановіть прилад на підлозі або на опорі, яка здатна витримати його вагу. Розташуйте його в місці, яке відповідає розмірам приладу та не перешкоджатиме його використанню. Переконайтеся, що прилад не перебуває поряд із джерелом тепла та всі чотири ніжки міцно стоять на підлозі, за потреби відрегулюйте їх, а потім за допомогою спиртового рівня перевірте, чи прилад ідеально вирівняний за горизонталлю. Перш ніж вмикати прилад, зачекайте принаймні дві години, доки контур циркуляції холодильного агента досягне максимальної ефективності роботи.**

Звертаючись до нашої сервісної служби, повідомте коди, зазначені на табличці з паспортними даними виробу. Інформацію про модель можна отримати, скориставшись вказаним на маркуванні енергоефективності QR-кодом. На ярлику також вказаний ідентифікатор моделі для пошуку інформації на порталі <https://eprel.ec.europa.eu>.

*На табличці з технічними даними артикульний номер складається з 8 цифр

Контрольний список для перевірки

Будь ласка, зверніть увагу на контрольний список для перевірки перед використанням приладу. Якщо ви відповіли НІ на будь-який пункт, виконайте відповідну дію. Будь ласка, не забудьте записати серійний номер продукту та артикульний номер відповідно до вимог, та прикріпити чек до цієї сторінки.



Серійний номер виробу (табличка з технічними даними) *		
Артикульний номер виробу (табличка з технічними даними) **		
Дата придбання		

	Якщо відповідь ТАК	Дії, якщо відповідь НІ
Піддон для конденсату Перевірте, чи труба знаходиться всередині піддону	<input checked="" type="checkbox"/> Ніяких дій	Помістіть трубу всередину піддону
Переконайтеся, що ущільнювальні прокладки прилягають до дверцят по всьому периметру, коли дверцята закриті	<input checked="" type="checkbox"/> Ніяких дій	Див. АІ - крок з вирівнювання дверцят
Перевірте, чи відбувається зіштовхування між деталями/предметами під час відкривання/закриття дверцят охолодження	<input checked="" type="checkbox"/> Ніяких дій	Див. АІ - крок з вирівнювання дверцят
Забезпечте установку всередині будь-якої кухонної системи та необхідну фіксацію	<input checked="" type="checkbox"/> Ніяких дій	Дотримуйтесь АІ для правильної установки

⚠ **ПОПЕРЕДЖЕННЯ:** Під час розміщення приладу переконайтеся, що шнур живлення не затиснений та не пошкоджений.

⚠ **ПОПЕРЕДЖЕННЯ:** щоб уникнути небезпеки через хиткість приладу, його необхідно встановлювати або закріплювати згідно з інструкціями виробника. Забороняється розміщувати холодильник таким чином, щоб металевий шланг газової плити, металеві газові й водопровідні труби або електричні кабелі торкалися задньої стінки холодильника (змійовика конденсатора).

⚠ Щоб забезпечити належну вентиляцію, потурбуйтеся, щоб між бічними та верхньою стінками приладу залишився певний вільний простір. Для запобігання доступу до гарячих поверхонь відстань між задньою стінкою приладу та стіною позаду неї має становити 50 мм. Якщо відстань буде меншою, збільшиться рівень споживання енергії приладом. Перед підключенням виробу до джерела живлення від'єднайте кабель живлення від гачка конденсатора.

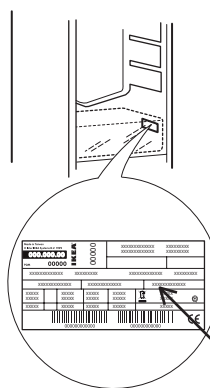

*На табличці з технічними даними серійний номер складається з 12 цифр

Основна інформація

Ящики, кошики та полиці повинні залишатися у поточному положенні, якщо в цьому короткому посібнику не зазначено інше. Систему освітлення холодильного відділення оснащено світлодіодними елементами освітлення, які забезпечують яскравіше світло, використовуючи при цьому менше

електроенергії. Двері і кришки холодильного приладу перед утилізацією на полігоні необхідно зняти щоб уникнути потрапляння всередину дітей або тварин. Цей виріб містить елемент освітлення класу енергоефективності G.

Технічні дані

ІКЕА	AVKYLD	Недоступно	127	35	F
Марка	Модель	Холодопродуктивність (кг/24 год)	Енергоспоживання (кВтгод./рік)	Рівень шуму (дБа)	Клас енергоспоживання

Щоб завантажити повну версію, відвідайте www.ikea.com

400011669335

