

# DYNNING

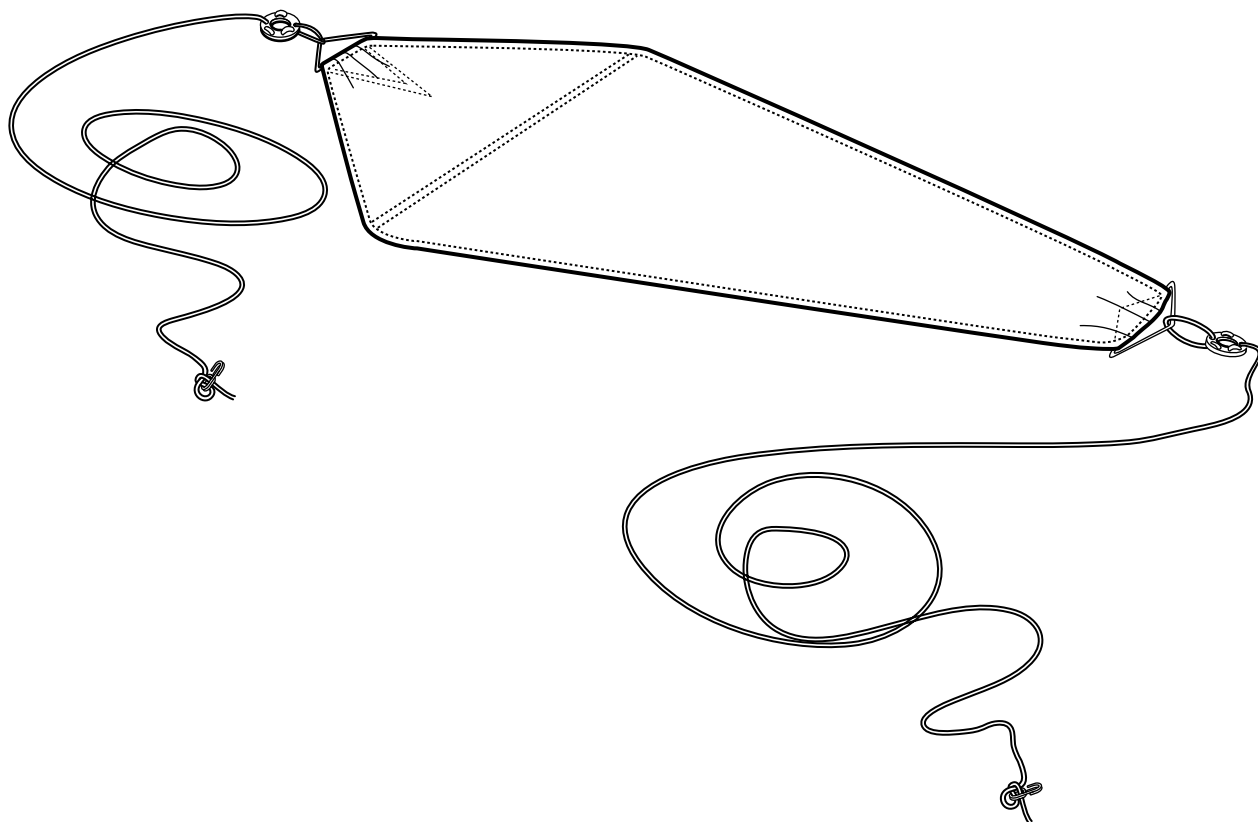

Design and Quality  
IKEA of Sweden

## ENGLISH

**WARNING!** This product should be mounted by an adult. Do not use the hammock until it is ready-mounted. Place it a safe distance from other objects or obstacles. The hammock must be fixed to a load-bearing construction. Be aware of the risk of severe injury in the event of fall against a hard surface. To reduce the risk of severe injury the hammock should only be used by one person at a time. Moreover, you should never walk or play close to a hammock in motion. Do not attach things like ropes, cables etc. to the hammock, as these may cause danger to life. Check at regular intervals: That all fittings are perfectly tight, and retighten if necessary. And that the hammock, ropes, fixtures etc. are not impaired or destroyed.

## DEUTSCH

**ACHTUNG!** Dieses Produkt sollte von einem Erwachsenen montiert werden. Die Hängematte erst benutzen, wenn sie fertig montiert ist. In sicherem Abstand zu anderen Gegenständen anbringen. Die Hängematte muss an einer tragenden Konstruktion befestigt werden. Es besteht die Gefahr ernsthafter Verletzungen bei einem Sturz auf eine harte Oberfläche. Um dieses Risiko zu mindern, sollte die Hängematte immer nur von einer Person benutzt werden. Darüber hinaus sollte man nie in der Nähe einer sich bewegendes Hängematte gehen oder spielen. Keine Gegenstände wie Seile, Kabel etc. an der Hängematte befestigen, da man sich damit in Lebensgefahr bringen könnte. Folgendes regelmäßig prüfen: Dass all Beschläge vollkommen fest angezogen sind. Falls nötig, nachziehen. Die Seile, Beschläge etc. der Hängematte und die Matte selbst dürfen nicht beschädigt oder unbrauchbar geworden sein.

## FRANÇAIS

**AVERTISSEMENT!** L'installation doit être effectuée par un adulte. Ne pas utiliser le hamac avant l'installation complète. Placer le hamac à une distance sûre de tout objet gênant. Le hamac doit être fixé à une structure portante. Ne pas oublier qu'une chute sur une surface dure peut provoquer des blessures graves. Pour réduire le risque d'accidents graves ou mortels, il est important d'expliquer aux enfants que le hamac doit être utilisé par un enfant à la fois. Les enfants doivent éviter de marcher ou de jouer en face ou derrière un hamac en mouvement. Il faut également expliquer aux enfants qu'il ne faut pas accrocher des objets au hamac, tels que cordes, câbles, etc. pour éviter tout risque d'étranglement. Vérifier régulièrement que toutes les cordes et sangles sont correctement tendues. Resserrer au besoin. Vérifier également que le hamac, les cordes et les dispositifs de fixation de la balançoire ne présentent pas de signes de détérioration.

## NEDERLANDS

**WAARSCHUWING!** Te monteren door een volwassene. Gebruik de hangmat niet voordat deze helemaal gemonteerd is. Hang hem op veilige afstand van andere voorwerpen of belemmeringen. De hangmat moet worden vastgemaakt aan een dragende constructie. Wees je bewust van het risico voor ernstig letsel bij vallen op een harde ondergrond. Om het risico op ernstig letsel te verkleinen, is het belangrijk de hangmat met 1 persoon tegelijk te gebruiken. Bovendien is het belangrijk om niet te lopen of te spelen in de buurt van een hangmat in beweging. Maak niets vast aan de hangmat, zoals touwen, snoeren e.d., aangezien dit levensgevaarlijk kan zijn. Controleer regelmatig: of alle schroeven e.d. goed zijn aangedraaid en draai ze indien nodig aan; of de hangmat, touwen, bevestiging etc. niet verzwakt of kapot zijn.

## DANSK

**ADVARSEL!** Dette produkt skal monteres af en voksen. Brug ikke hængekøjen, før den er færdigmonteret. Anbring den i sikker afstand fra andre objekter eller forhindringer. Hængekøjen må ikke forbindes til en bærende konstruktion. Vær opmærksom på risikoen for alvorlig skader i tilfælde af fald mod hård overflade. For at mindske risikoen for alvorlige skader bør hængekøjen kun anvendes af en person ad gangen. Derudover bør man ikke gå eller lege i nærheden af en hængekøje i bevægelse. Forbind ikke ting som reb, kabler osv. til hængekøjen, da dette kan være livsfarligt. Tjek jævnligt: at alle beslag er korrekt strammet, og stram hvis nødvendigt, at hængekøjereb, beslag osv. ikke er beskadigede eller ødelagte.

## NORSK

**ADVARSEL!** Bør monteres av en voksen. Benytt ikke hengekøyen før den er ferdig montert. Plasser den på sikker avstand fra andre gjenstander eller hindre. Hengekøyen må være festet i en bærende konstruksjon. Vær oppmerksom på risikoen for alvorlige skader ved fall på harde underlag. For å unngå fare for alvorlige skader er det viktig å bare benytte hengekøyen en av gangen. Dessuten er det viktig å ikke gå eller leke nær en hengekøye i bevegelse. Fest ikke ting som for eksempel tau, kabler etc. til hengekøyen, da dette kan medføre livsfare. Kontroller regelmessig: At alt utstyr er ordentlig stramt, og stram om nødvendig. At hengekøye, tau, festeordninger etc. ikke er svekket eller skadet.

## SUOMI

**VAROITUS!** Aikuisen asennettava. Varmista ennen käyttöä, että riippumatto on kunnollisesti asennettu. Kiinnitä se riittäväälle etäisyydelle muista esineistä ja esteistä. Riippumatto on aina kiinnitettävä kantavaan rakenteeseen. Putoaminen kovalle alustalle voi aiheuttaa vakavia vammoja. Vakavien vammojen välttämiseksi riippumattoa saa käyttää vain yksi henkilö kerrallaan. Liikkuvan riippumaton läheisyydessä ei saa leikkiä eikä liikkua. Älä kiinnitä riippumattoon esineitä, kuten köysiä tai johtoja, sillä ne voivat olla hengenvaarallisia. Tarkista säännöllisesti maton kiinnitys ja kiristä tarvittaessa. Varmista myös säännöllisesti riippumaton, köysien, kiinnitystarvikkeiden ym. kunto.

## SVENSKA

**VARNING!** Bör monteras av en vuxen. Använd inte hängmattan förrän den är färdigmonterad. Placera den på säkert avstånd från andra föremål eller hinder. Hängmattan måste vara fastsatt i en bärande konstruktion. Var medveten om risken för allvarliga skador vid fall på hårda underlag. För att minska risken för allvarliga skador är det viktigt att använda hängmattan en i taget. Dessutom är det viktigt att inte gå eller leka nära en hängmatta i rörelse. Sätt inte fast saker på hängmattan, som t ex rep, kablar etc. då de kan utgöra livsfara. Kontrollera regelbundet: Att all utrustning är ordentligt åstramad och spänn åt om nödvändigt. Att hängmatta, rep, fästnanordningar etc. inte har försvagats eller fördärvat.

## ČESKY

**UPOZORNĚNÍ!** Instalaci tohoto výrobku by měla provádět výhradně dospělá osoba. Houpací síť nepoužívejte, pokud není řádně upevněna. Umístěte ji do bezpečné vzdálenosti od dalších předmětů nebo překážek. Síť je třeba připevnit do konstrukce s dostatečnou nosností. Uvědomte si, že v případě pádu ze sítě na tvrdý povrch může dojít k vážnému úrazu. Nebezpečí úrazu snižíte také tím, že síť nebude používat více osob najednou. V blízkosti rozhoupané sítě by si nikdo neměl hrát nebo se pohybovat. K síti nepřivazujte žádné provazy, kabely atd., mohou být životu nebezpečné. Pravidelně kontrolujte, zda jsou všechna kování dobře utažená, v opačném případě je utáhněte. Prohlédněte také, zda síť, lana a ostatní příslušenství nejsou poškozené nebo zničené.

## ESPAÑOL

**¡ADVERTENCIA!** El montaje debe ser realizado por un adulto. No utilizar hamaca antes de terminado el montaje. Colocar la hamaca a una distancia prudente de otros objetos u obstáculos. La hamaca se debe sujetar en un muro de carga. Debemos ser conscientes del riesgo de daños importantes en el caso de caer sobre superficies duras. Para reducir el riesgo de daños, es importante que sólo se utilice la hamaca de uno en uno. Además es importante no acercarse o jugar cerca de la hamaca en movimiento. No sujetar objetos en la hamaca, como cuerdas, cables, etc., pues se puede ocasionar daños a las personas. Comprobar con frecuencia que todo el equipo esté debidamente ajustado y tensar componentes si es necesario. Comprobar que la hamaca y sus sujeciones no se hayan debilitado o dañado.

## ITALIANO

**AVVERTENZA!** Questo prodotto deve essere montato da un adulto. Non usare l'amaca prima di aver terminato l'installazione. Posizionala a distanza di sicurezza da altri oggetti o ostacoli. L'amaca deve essere fissata a una struttura portante. Tieni presente che una caduta su una superficie dura può causare danni seri. Per ridurre il rischio di incidenti seri, l'amaca deve essere usata da una sola persona alla volta. È importante non avvicinarsi a un'amaca in movimento ed evitare di giocare nei suoi pressi. Non fissare all'amaca oggetti come corde, cavi o simili, perché potrebbero rappresentare un pericolo mortale.

Controlla regolarmente che tutte le parti e gli accessori di fissaggio siano stretti bene. Se necessario stringili nuovamente. Controlla anche che l'amaca, la corda e gli accessori di fissaggio non siano deteriorati o danneggiati.

## MAGYAR

**FIGYELEM!** Ezt a terméket csak felnőtt szerelheti össze! Ne használja a függőágyat, amíg teljesen nem szerelted fel! Biztonságos távolságra helyezd más tárgyaktól! Terhelhető állapotban kell rögzíteni. Kiesés esetén sérülést okozhat, ha kemény felületre esel. A biztonság kedvéért a függőágyat egyszerre csak egy személy szerelheti! Sőt! Ne is állj a mozgó függőágy közelébe vagy alá. Ne akassz rá semmilyen díszet, vagy vezetékét! Ellenőrizd szabályos időközönként: minden rögzítő elég szoros-e, ha nem, akkor húzd meg azokat. Vizsgáld meg, hogy nem sérült-e valamely része sem a függőágynak.

## POLSKI

**OSTRZEŻENIE!** Ten produkt powinien być składany i instalowany przez osobę dorosłą. Nie korzystaj z hamaka, dopóki nie zostanie prawidłowo zainstalowany. Hamak należy umieścić w bezpiecznej odległości od innych przedmiotów i zamocować na odpowiednio wytrzymałym i powierzchni. Upadek na twarde podłoże wiąże się z ryzykiem poważnych wypadków. Aby uniknąć wypadków, z hamaka powinna korzystać jednorazowo jedna osoba. Nie należy przechodzić lub bawić się w pobliżu znajdującego się w ruchu hamaka. Nie przymocowywać do hamaka sznurów i lin, ponieważ mogą one stanowić istotne zagrożenie. Regularnie sprawdzaj i poprawiaj wszystkie mocowania. Kontrolować stan lin i mocowań hamaka.

## PORTUGUÊS

**AVISO!** A montagem deste produto deve ser feita por um adulto. Não utilize a rede até esta estar completamente instalada. Coloque-a a uma distância segura em relação a outros objectos e obstáculos. A rede deve ser fixa a uma estrutura resistente. Há risco de lesões graves caso caia sobre uma superfície dura. Para reduzir este risco, a rede só deverá ser utilizada por uma pessoa de cada vez. Não prenda cordas ou cabos à rede, pois podem causar danos aos utilizadores. Verifique regularmente se as ferragens estão perfeitamente apertadas e reajuste-as se necessário; verifique se a rede, as cordas, as fixações, etc. não estão danificadas.

## ROMÂNĂ

**AVERTISMENT!** Se recomandă ca acest produs să fie montat de către un adult. Nu folosi hamacul până când nu este gata instalat. Așează-l la distanță de alte obiecte sau obstacole. Fixează hamacul de un corp solid. Ia în calcul riscul producerii unor răni grave în cazul căderii pe o suprafață dură. Pentru a reduce riscul unor răni grave, hamacul trebuie folosit de o singură persoană, pe rând. Mai mult decât atât, nu te plimba și nu te juca nicio dată în apropierea unui hamac în mișcare. Nu atășa lucruri precum frânghii, cabluri, etc. de hamac, pentru că acestea îți sunt strănse perfect și reîntărește-le dacă e cazul. Și ca hamacul, frânghiile, accesoriile să nu fie desperecheate sau deteriorate.

## SLOVENSKY

Platia tieto inštrukcie:  
**UPOZORNENIE!** Tento výrobok by mali montovať len dospelí. Nepoužívajte visuté lôžko pokiaľ nie je úplne zmontované. Umiestnite ho v bezpečnej vzdialenosti od iných predmetov alebo prekážok. Lôžko musí byť upevnené do konštrukcie s dostatočnou nosnosťou. Uvedomte si, že pádom zo siete na tvrdý povrch môže dôjsť k úrazu. Úrazom predídete aj tým, že lôžko nebude používať naraz viac ľudí, nebudete po ňom liezť alebo sa hrať v blízkosti rozhojdanej siete. Na lôžko nevešajte laná, káble a podobné predmety, pretože môžu ohroziť život. Pravidelne kontrolujte, či sú všetky skrutky pevne utiahnuté, v opačnom prípade ich utiahnite. Skontrolujte, či sieť, laná a ostatné príslušenstvo nie sú poškodené alebo zničené.

## БЪЛГАРСКИ

**ВНИМАНИЕ!** Този продукт трябва да бъде монтиран от възрастен. Не използвайте хамака преди монтажът да е завършен. Разположете го на безопасно разстояние от други предмети или препятствия. Хамакът трябва да бъде прикрепен към носеща конструкция. Съществува риск от тежко нараняване при падане върху твърда повърхност. За да се намали риска от тежки наранявания, хамакът не бива да се използва едновременно от повече от един човек. Също така не бива да се минава или да се играе в близост до него, когато се люлее. Не окачвайте по хамака предмети като въжета, кабели и т.н., тъй като те могат да представляват опасност за живота. Редовно проверявайте дали всички връзки са идеално затегнати и притягайте, ако е необходимо. Проверявайте също, дали хамакът, въжето, окачването и т.н са здрави и без повреди.

## HRVATSKI

**UPOZORENJE!** Ovaj proizvod mora montirati odrasla osoba. Ne koristite mrežu za ležanje dok nije potpuno montirana. Postavite je na sigurnu udaljenost od ostalih predmeta i zapreka. Učvrstite mrežu za ležanje na nosivu strukturu. Budite svjesni rizika od ozljeda u slučaju pada na tvrdu površinu. Kako bi smanjili rizik teških ozljeda samo jedna osoba treba koristiti mrežu. Nadalje, ne igrajte se i ne hodajte blizu mreže za ležanje koja se ljulja. Ne pričvršćujte predmete poput užadi, kablova, itd. na mrežu jer su opasni po život. Redovite provjeravajte zategnutost svih okova i po potrebi ih dodatno zategnite; da mreža, užad, pričvršnici, itd. nisu oštećeni ili uništeni.

## ΕΛΛΗΝΙΚΑ

**ΠΡΟΕΙΔΟΠΟΙΗΣΗ!** Η εγκατάσταση αυτού του προϊόντος πρέπει να πραγματοποιείται από ένα ενήλικα. Μην χρησιμοποιείτε την αιώρα πριν η εγκατάστασή της ολοκληρωθεί. Τοποθετήστε την σε μία απόσταση ασφαλείας από άλλα αντικείμενα ή ερπόδια. Η αιώρα θα πρέπει να στερεώνεται σε μία γερή κατασκευή. Επίσης, πρέπει να γνωρίζετε, ότι υπάρχει κίνδυνος σοβαρού τραυματισμού σε περίπτωση πτώσης σε μία σκληρή επιφάνεια. Για να μειώσετε τον κίνδυνο σοβαρού τραυματισμού, η αιώρα πρέπει να χρησιμοποιείται από ένα και μόνο άτομο κάθε φορά. Επιπλέον, δεν θα πρέπει να περπατάτε ή να παίζετε κοντά σε μία αιώρα που βρίσκεται σε κίνηση. Μην κρεμάτε στην αιώρα αντικείμενα, όπως σχοινιά, καλώδια κλπ., δεδομένου ότι αυτά μπορούν να προκαλέσουν θανάσιμο τραυματισμό. Ελέγχετε κατά τακτά διαστήματα, ότι όλα τα εξαρτήματα είναι καλά σφιγμένα και εάν είναι ανάγκη ξανασφίξτε τα. Επίσης, ότι η αιώρα, τα σχοινιά, τα εξαρτήματα ανάρτησης κλπ. δεν είναι χαλαρά ή κατεστραμμένα.

## РУССКИЙ

**ВНИМАНИЕ!** Изделие должен устанавливать взрослый. Не пользуйтесь гамаком, пока его установка полностью не завершена. Поместите гамак на безопасном расстоянии от каких-либо преград или предметов. Гамак должен крепиться к несущей конструкции. Помните, что падение на жесткую поверхность может привести к серьезным повреждениям. Чтобы снизить риск серьезных или смертельных повреждений, гамаком необходимо пользоваться по одному. Не рекомендуется играть рядом, впереди или сзади раскачивающегося гамака. Не привязывайте к гамаку такие предметы, как веревки, шнуры и т.п., так как в них можно запутаться и задохнуться. Регулярно проверяйте все детали. Убедитесь, что они хорошо закреплены и по мере необходимости подтягивайте их. Также проверьте, что гамак, веревка и/или крепежи не повреждены и находятся в исправном состоянии.

## SRPSKI

**UPOZORENJE!** Proizvod treba da okači odrasla osoba. Tek kada dobro pričvrstite ležaljku - možete je koristiti. Postavite je na mesto udaljeno od drugih predmeta i prepreka. Ležaljku treba pričvrstiti na noseći stub. Budite svesni mogućnosti ozbiljnih povreda usled pada na tvrdu površinu. Da bi umanjili rizik od povreda, ležaljku treba da koristi samo po jedna osoba. Štaviše, nemojte hodati ili se igrati u blizini ležaljke. Nemojte dodavati stvari poput užadi, kablova i slično jer mogu biti po život opasni. Povremeno proveravajte da li su ležaljka, užad i spojevi u redu i bez oštećenja; zatežite ako je potrebno.

## SLOVENŠČINA

**OPOZORILO!** Izdelek naj namešča odrasla oseba. Viseče mreže ne uporabljajte, dokler ni pravilno pritrjena. Namestite jo na varni razdalji od okoliških predmetov ali prepek. Privežite/namestite jo na trdno nosilno strukturo. Zavedati se morate nevarnosti hudih telesnih poškodb pri padcu z viseče mreže na trdo površino. Da bi se temu izognili, naj visečo mrežo uporablja le ena oseba hkrati. Ne hodite ali se igrajte v bližini mreže, ko se premika. Na visečo mrežo ne privezujte vrvi, kablov ipd., saj lahko ogrozijo vašo varnost. Redno pregledujte, ali je vso okovje dobro pritrjeno ter ga po potrebi zategnite. Preverite, da viseča mreža, vrvi, spoji ipd. niso poškodovani ali uničeni.

## TÜRKÇE

**UYARI!** Bu ürün bir yetişkin tarafından monte edilmelidir. Monte edilmeden hamağı kullanmayın. Diğer nesnelere ve engel oluşturabilecek eşyalardan güvenli bir uzaklıkta yerleştirin. Hamak kesinlikle yük taşıyıcı bir yapıya sabitlenmelidir. Sert bir zemine düşülürse ağır şekilde yaralanma riski bulunmaktadır. Bu yaralanma riskini azaltmak için hamak, her defasında sadece bir kişi tarafından kullanılmalıdır. Bunun yanı sıra hamak hareket halindeyken hamağın yakınında yürümeme veya oynamamalısınız. İp, kablo vs gibi nesnelere hamağa ilişirmeyin, hayati tehlikeye yol açabilir. Düzenli aralıklarla tüm bağlantıların sağlam olup olmadıklarını kontrol edin ve gerekliyse sıkılaştırın. Hamak, ipler, bağlantılar ve diğer parçaların zarar görüp görmediğini veya kullanılamaz halde olup olmadığını kontrol edin.

## Українська

УВАГА! Цей виріб має монтувати доросла людина. Використовуйте гамак лише після того, як він буде правильно зібраний. Розташуйте на безпечній відстані від інших предметів або перешкод. Гамак кріпиться лише на стійких конструкціях. Не забувайте про можливість важких травм при падінні на тверду поверхню. Аби запобігти травмам, щоразу гамаком можна користуватись лише одній людині. Більше того, не можна ходити або грати поблизу гамака, який гойдається. Не прив'язуйте до гамака мотузки, шнури тощо, оскільки вони - небезпечні для життя. Регулярно перевіряйте:

- надійність кріплень, за потреби їх затягуйте;
- своєчасно виявляйте пошкодження гамака, канатів, кріплень тощо.

## ҚАЗАҚ

НАЗАРЛАРЫҢЫЗҒА! Бұйымды ересек адам орнатуы керек. Гамакты толық орнатпай қолданбаңыз. Гамакты қандай-да бір бөгеттерден немесе заттардан қауіпсіз қашық жерлерге орналастырыңыз. Гамак тіреуіш конструкцияға бекітілуі керек. Есіңізде болсын, қатты жерге құлау күрделі немесе өлімге соқтыратын зақым алу қаупін төмендету үшін гамакты бір-бірден қолдану керек. Тербеліп тұрған гамактың жанында, алдында немесе артында ойнауға болмайды. Гамакқа немесе тіреуіш бөлшектерге арқан, бау т.с.с заттарды байлауға болмайды, себебі оларға оралып қалу немесе тұншығып қалу қаупі бар. Барлық бөлшектерді үнемі тексеріп отырыңыз. Олардың жақсы бекітілгеніне көз жеткізіңіз және қажет болған жағдайда тартып қойыңыз. Сондай-ақ гамак, жіптері және/немесе бекітпелердің ақаусыздығын және жарамдылығын тексеріңіз.

## 中文

警告! 该产品应由成年人进行安装。不要在妥善安装之前使用吊床。在吊床与其他的物体或障碍物之间留出安全的间距。吊床必须固定在承重结构上。注意，跌落在坚硬的表面会有严重受伤的可能。为了降低严重受伤的可能，吊床应一次仅限一人使用。此外，您绝对不要在使用中的吊床附近走动或玩耍。不要将绳子、缆绳等物品附在吊床上，这些物品会对生命造成危险。经常检查：所有的配置固定完好，如果需要，重新固定。此外，吊床、绳子、固定件等没有受到损坏或破坏。

## 繁體

警告! 此產品應由成人裝設。在裝設完成前，不可使用吊床。產品與其他物體或障礙物保持安全距離的放置。吊床必須固定在能承重的地方。從吊床掉落到地面會造成嚴重的損傷。為減少嚴重損傷的危險，吊床只能一次一個人使用。此外，不可在擺動中的吊床附近走動或玩耍。不可在吊床上加掛東西，像是繩子、電線等，否則會造成生命危險。定期檢查：所有配件要完全固定，必要時重新固定。如此吊床，繩子，配件等才不會毀損。

## 日本語

警告! この製品の設置は大人が行ってください。設置が完了するまではハンモックを使用しないでください。この製品を障害となるような物から離れた安全な場所に設置してください。ハンモックは、十分に重量を支えることのできる場所に取り付けてください。固い地面に落下すると大怪我をする恐れがあります。大怪我をする危険を避けるため、ハンモックは必ず一度に一人ずつ使用してください。使用中のハンモックのそばを歩いたり、近くで遊んだりしないでください。危険ですのでハンモックにロープやケーブルなどを取り付けしないでください。定期的に点検してください：すべての留め具がしっかりと締まっているか点検し、必要に応じて締め直してください。ハンモック、ロープ、留め具などに傷や破損がないか点検してください。

## BAHASA MALAYSIA

AWAS! Pemasangan produk ini perlu dilakukan oleh orang dewasa. Jangan gunakan buaian sehingga ia telah disiap dipasang. Letakkan pada jarak yang selamat daripada objek atau halangan lain. Buaian mesti dipasang pada binaan yang boleh menahan muatan. Awas tentang risiko kecederaan parah jika terjatuh ke permukaan yang keras. Untuk mengurangkan risiko kecederaan parah, buaian mesti digunakan oleh secara bergilir-gilir. Juga, anda tidak sepatutnya berjalan atau bermain berdekatan buaian yang sedang bergerak. Jangan letakkan benda seperti tali, kabel dll pada buaian, kerana ia boleh membahayakan nyawa. Periksa secara kerap dan teratur: Pastikan bahawa semua pelengkap adalah ketat dan diketatkan jika perlu. Juga buaian, tali dan lekapan dll adalah teguh atau tidak rosak.

## عربي

تحذير! هذا المنتج يجب تركيبه بواسطة شخص بالغ. لا تستخدم الأرجوحة قبل تمام تركيبها. ضعها على مسافة آمنة بعيداً عن الأعمدة أو العوائق الأخرى. يجب تثبيت الأرجوحة إلى بنية تتحمل الأوزان. كن على دراية بخطورة حدوث إصابات حادة في حال الوقوع على سطح صلب. لتقليل مخاطر الإصابات الحادة يجب استخدام الأرجوحة من قبل شخص واحد فقط في كل مرة. فضلاً عن ذلك، يجب عليك أبداً عدم المشي أو اللعب قريباً من الأرجوحة المتحركة. لا توصل الأشياء أن ذلك قد يسبب خطورة على الحياة. تأكد من حين لآخر: أن كافة التركيبات مربوطة بإحكام، وأعد ربطها عند الضرورة. وأن الأرجوحة، الحبال، المثبتات إلخ ليست ضعيفة أو تالفة.

## ไทย

คำเตือน! การแขวนติดตั้งควรทำโดย- ผู้ใหญ่ อย่าใช้เล่นจนกว่าจะติดตั้งพร้อมแล้ว วางตำแหน่งสูงในระยะห่างที่ปลอดภัยจาก- โครงสร้างอาคารและสิ่งกีดขวาง เพล- นี้จะต้องติดตั้งไว้กับโครงสร้างรับน้ำหนัก โปรดระวังความเสี่ยงในการบาดเจ็บรุนแรง โดยใช้งานเปลนี้ทีละคนเท่านั้น ยิ่งไปกว่านั้น ท่านไม่ควรเดินผ่านหรือเล่นในบริเวณใกล้เคียงที่- เพลกำลังเคลื่อนไหวยอยู่ อย่าคิดว่าตุ๊กตใดๆเข้ากับเปล เช่น เชือก สายเคเบิล ฯลฯ เนื่องจากอาจเกิด- อันตรายถึงชีวิต ควรทำการตรวจสอบเป็นประจำ เพื่อดูว่าชิ้นส่วนแขวนยึดกันอย่างแน่นหนา ทำการผูกยึดใหม่หากจำเป็น และตรวจให้แน่ใจว่า- เปล เชือก และชิ้นส่วนยึดต่างๆ ไม่เสื่อมสภาพ- หรือเสียหาย

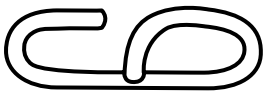
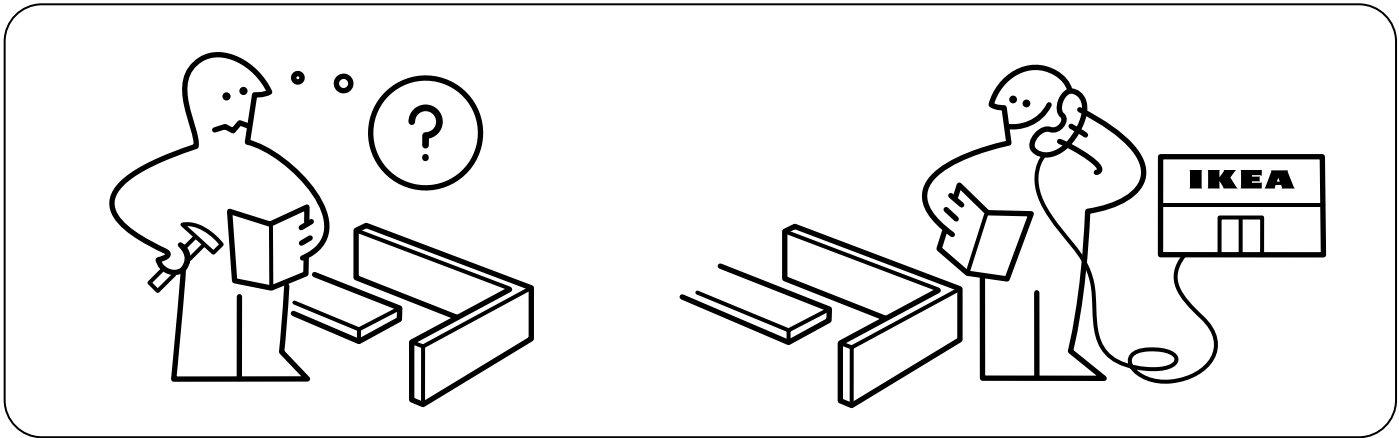

4x

1

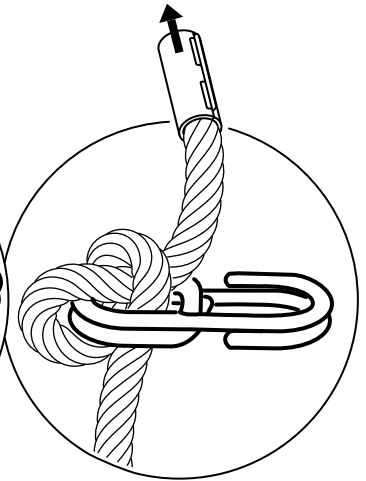
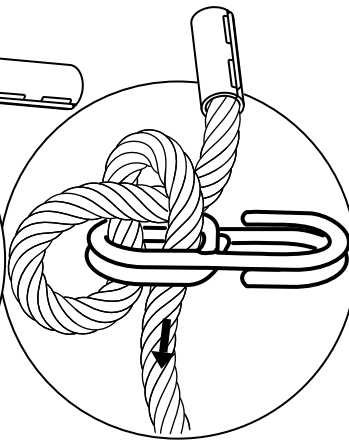
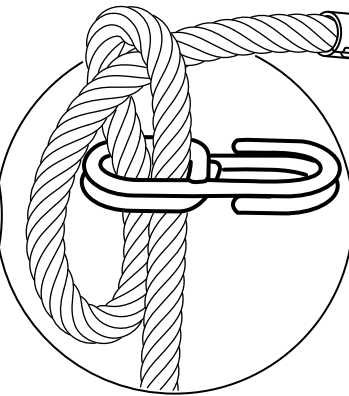
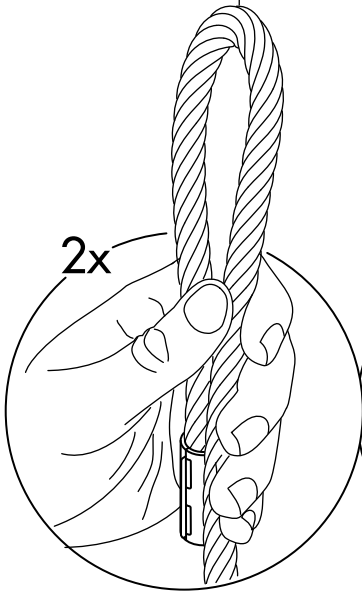
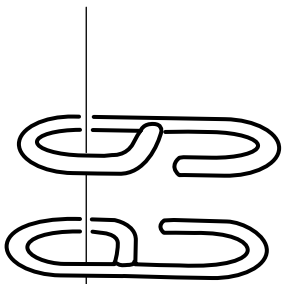
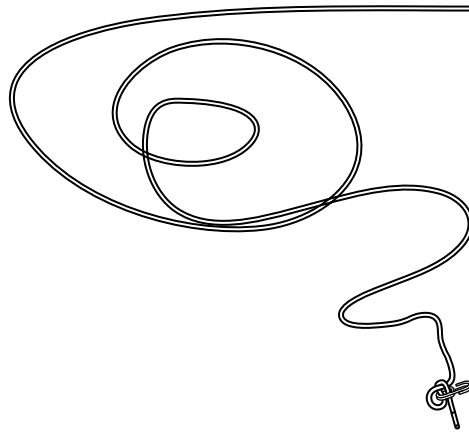
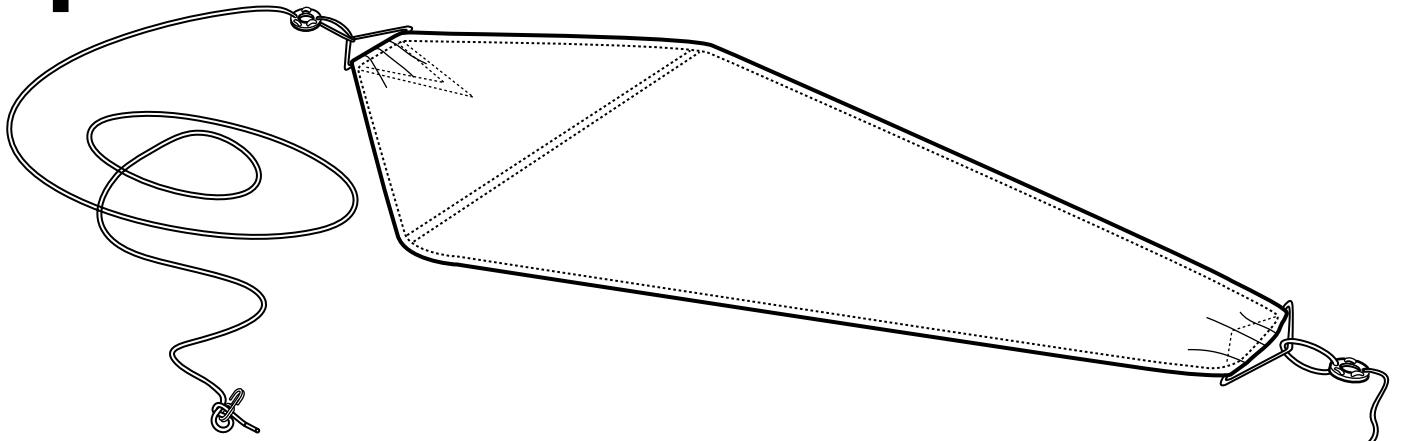

2

