

FREKVENNS

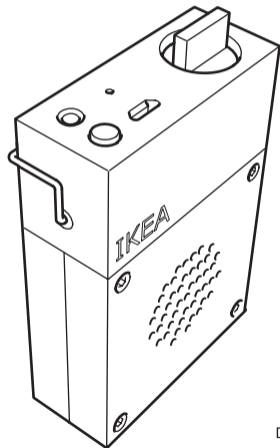

Design and Quality
IKEA of Sweden

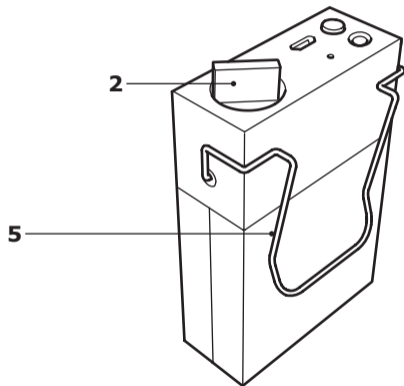
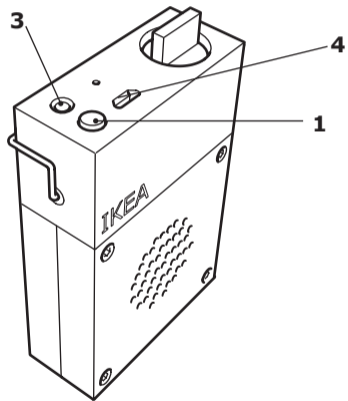

ENGLISH	4	ESPAÑOL	44	БЪЛГАРСКИ	84
DEUTSCH	8	ITALIANO	48	HRVATSKI	88
FRANÇAIS	12	MAGYAR	52	ΕΛΛΗΝΙΚΑ	92
NEDERLANDS	16	POLSKI	56	РУССКИЙ	96
DANSK	20	EESTI	60	УКРАЇНСЬКА	100
ÍSLENSKA	24	LATVIEŠU	64	SRPSKI	104
NORSK	28	LIETUVIŲ	68	SLOVENŠČINA	108
SUOMI	32	PORTUGUÊS	72	TÜRKÇE	112
SVENSKA	36	ROMÂNÀ	76	عربي	116
ČESKY	40	SLOVENSKY	80		

TABLE OF CONTENTS

1. Power On/Off/Pair
2. Volume Control
3. Audio IN
4. Micro USB IN
5. Belt clip

Getting Started:

1. A long press on the button (1) turns the speaker on/off. White LED is now on. If a paired device is found, the LED shines without blinking and your speaker is ready to use.
2. If no device is found the speaker LED continues to blink and enters pairing mode automatically. Go to the Bluetooth settings in your mobile device and connect to FREKVENS 6x10. The LED

should now stop blinking and your speaker is ready to use. If no music has been playing for 20min, the speaker will enter sleep mode.

Adjust Volume

Turn the knob (2) left to decrease or turn it right to increase volume level.

Pair Bluetooth device(s)

(maximum 8 devices can be stored)

1. Make sure no other device is paired and in range to the speaker.
2. Go to your Bluetooth menu on your mobile device and connect to FREKVENS 6x10.
3. Once Bluetooth connection is established, the white LED stops blinking.

Unpair Bluetooth device

Go to your Bluetooth menu on your mobile device and unpair FREKVENS 6x10 from your devices.

Using an external source

Connect the external source to the AUDIO IN (3) jack on the rear panel. The speaker automatically detects the external input and disables Bluetooth functionality. Use a 3.5mm 3-pol Audio cable for this feature.

Charging the speaker

When battery is low a red LED (1) will flash. During charging the red LED is on.

To charge connect the speaker (4) with the MicroUSB cable to a

USB charging device or with an USB adapter to a power outlet.

Factory reset

Press button (1) 10 sec at start up. This deletes all paired Bluetooth devices.

Safety and important note

WARNING:

- Risk of overheating! Never install the product in a confined space. Always leave a space of at least 5 mm around the product for ventilation. Ensure curtains or other objects never cover the ventilation slots on the product.
- Never place the product or batteries near open flames or other heat sources, including direct sunlight.

- Only use this product indoors. The apparatus shall not be exposed to dripping or splashing, no objects filled with liquids, such as vases, shall be placed on the apparatus.
- Never place this product on other electrical equipment.

IMPORTANT!

- The speaker is for indoor use only and can be used in temperatures ranging from 0° C to 40° C.
- Do not leave the speaker in direct sunlight or near any heat source, as it may overheat.
- Do not subject the speaker to wet, moist or excessively dusty environments, as this may cause damage.

- The range between the speaker and the receiver is measured in open air.
- Different building materials and placement of the units can affect the wireless connectivity range.
- Too high volume can damage your hearing.
- Do not touch the acoustic components.
- Do not use the product as a shelf or stand.

CARE INSTRUCTIONS

To clean the speaker, wipe with a dry cloth. Never submerge the speaker in water.

NOTE!

Never use abrasive cleaners or chemical solvents as this can damage the product.

PRODUCT SERVICING

Do not attempt to repair this product yourself, as opening or removing covers may expose you to dangerous voltage points or other risks.

Troubleshooting

Problem Tip

Cannot use Bluetooth:

- Make sure 3.5mm connector is not plugged into AUDIO IN jack on rear panel.
- Make sure your phone, tablet or other media device supports Bluetooth.
- Make sure to connect to the IKEA device called FREKVENS 6x10.
- Make sure your phone, tablet or other media device is paired and that its Bluetooth is turned on.

- Make sure no other Bluetooth devices in the room are paired. If so, turn off the Bluetooth function in that device.

Poor sound quality when playing via Bluetooth:

- If Bluetooth reception is poor, move the device closer to the speaker or remove any obstacles between the device and the speaker.

Note: Bluetooth reception will normally operate at a distance of up to 6-8m in conditions with an unobstructed path. When objects, furniture or walls are in between, Bluetooth reception will be reduced. When the device is placed in pockets of clothes or in a bag, Bluetooth reception can be reduced.

Poor sound quality when playing via AUDIO IN input:

- Make sure your phone, table or other media device is not at maximum volume, if so, turn down the volume.

Technical data

Model Name:

FREKVENS portable speaker 6x10

Type Number: F1715

Operating temperatures: 0°C to 40°C (32°F to 104°F)

Operating

humidity: 0 to 95%RH

Operating

Frequency: 2.4-2.48GHz

Radio output power: 7 dBm

Manufacturer:

IKEA of Sweden AB

Address:
Box 702, SE-343 81,
Älmhult, SWEDEN

DECLARATION OF CONFORMITY

Hereby, IKEA of Sweden AB declares that the radio equipment type F1715 is in compliance with Directive 2014/53/EU.

The full text of the EU declaration of conformity can be found at <http://www.ikea.com>

- Choose the country you are in
- Search your product in the search field
- Go to Assembly Instructions and Manuals (downloads)
Here will you find a pdf file of the full DoC.



The Bluetooth® word mark and logos are registered trademarks owned by Bluetooth SIG, Inc. and any use of such marks by IKEA is under license. Other trademarks and trade names are those of their respective owners.



The crossed-out wheeled bin symbol indicates that the item should be disposed of separately from household waste. The item should be handed in for recycling in accordance with local environmental regulations for waste disposal. By separating a marked item from household waste, you will help reduce the volume of waste sent to incinerators or land-fill and minimize any potential negative impact on human health and the environment. For more information, please contact your IKEA store.

INHALT

1. Ein/Aus/Koppeln
2. Lautstärkereglern
3. AUDIO IN
4. Micro-USB IN
5. Gürtelklemme

Erste Schritte:

1. Der Lautsprecher wird ein-/ ausgeschaltet durch langes Drücken auf den Knopf (1). Ein weißes Signal leuchtet auf. Wenn ein gekoppeltes Gerät gefunden wird, leuchtet die LED-Lampe stetig auf und der Lautsprecher ist einsatzbereit.
2. Wird kein Gerät gefunden, beginnt die LED-Lampe zu blinken und wechselt automatisch in den Koppelmodus. FREKVENS 6x20 über die Bluetooth-Einstellungen am Mobilgerät anschließen. Jetzt

sollte die LED-Lampe aufhören zu blinken und der Lautsprecher einsatzbereit sein.

Wenn 20 Minuten lang keine Musik gespielt wurde, schaltet der Lautsprecher automatisch in den Ruhemodus.

Lautstärke regeln:

Einstellknopf (2) zum Reduzieren der Lautstärke nach links und zum Erhöhen nach rechts drehen

Bluetooth-Gerät(e) koppeln

(max. 8 Geräte können gespeichert werden)

1. Sicherstellen, dass kein Gerät gekoppelt ist und sich innerhalb der Reichweite des Lautsprechers befindet.
2. FREKVENS 6/10 kann jetzt über die Bluetooth-Einstellungen am Mobilgerät angeschlossen werden.

3. Wenn die Bluetooth-Verbindung aufgebaut ist, hört die weiße LED-Lampe auf zu blinken.

Deaktivieren einer Bluetooth-Verbindung

FREKVENS 6/10 über die Bluetooth-Einstellungen des mobilen Geräts von der Bluetooth-Verbindung trennen.

Externe Klangquelle anschließen

Die externe Klangquelle an die AUDIO-IN-Buchse (3) auf der Rückseite des Lautsprechers anschließen. Der Lautsprecher erkennt den externen Eingang automatisch und deaktiviert die Bluetooth-Funktion. Bei diesem Vorgang ein dreipoliges 3,5-mm-Audiokabel benutzen.

Lautsprecher laden

- Wenn die Ladung des Akkus schwächer wird, beginnt eine rote LED-Lampe (1) zu blinken. Während des Aufladens leuchtet die rote Lampe dauerhaft.

Zum Aufladen den Lautsprecher (4) mit dem Mikro-USB-Kabel an ein Ladegerät mit USB-Anschluss oder mithilfe eines USB-Adapters mit dem Stromnetz verbinden.

Auf Werkseinstellung zurücksetzen

Den Knopf (1) beim Start ca. 10 Sekunden lang drücken. Das trennt alle gekoppelten Bluetooth-Geräte.

Sicherheit und wichtige Informationen

VORSICHT:

— Überhitzungsgefahr! Das Produkt

nicht auf zu engem Raum installieren. Für ausreichende Belüftung muss mindestens 5 mm Freiraum rund um das Produkt bleiben. Darauf achten, dass die Lüftungsschlitze des Geräts nicht durch Gardinen oder andere Gegenstände abgedeckt werden.

- Das Gerät und den Akku keinesfalls offenem Feuer oder anderen Hitzequellen einschl. direkter Sonnenbestrahlung aussetzen.
- Das Produkt nur in Innenräumen benutzen. Das Gerät vor tropfenden und spritzenden Flüssigkeiten schützen und keine mit Flüssigkeiten gefüllten Gefäße (z. B. Vasen) auf das Gerät stellen.
- Dieses Produkt keinesfalls auf andere elektrische Apparate stellen.

WICHTIG!

- Der Lautsprecher ist nur für den Gebrauch im Haus geeignet und kann bei Temperaturen von 0° bis +40°C benutzt werden.
- Das Produkt keiner direkten Sonnenbestrahlung oder anderen Wärmequellen aussetzen; dies kann zu Überhitzung führen.
- Feuchte, nasse und sehr staubige Räume meiden, damit das Produkt nicht beschädigt wird.
- Die Distanz zwischen Lautsprecher und Empfänger wird in Freifeldmessung ermittelt.
- Unterschiedliche Gebäudematerialien und die Positionierung der Einheiten können Auswirkungen auf die Qualität der Funkreichweite haben.
- Überhöhte Lautstärke kann das

- Gehör schädigen.
- Die Akustikbauteile nicht berühren.
 - Das Produkt nicht als Regal oder Halterung benutzen.

PFLEGEHINWEIS

Zum Reinigen mit einem leicht feuchten Tuch abwischen. Den Lautsprecher niemals ins Wasser tauchen.

ACHTUNG!

Keine scharfen Reinigungsmittel oder chemische Lösungsmittel benutzen; diese können das Produkt beschädigen.

SERVICE

Niemals versuchen, das Produkt selbst zu reparieren. Durch das Öffnen oder Entfernen der Abdeckung kann man sich gefährlichen stromführenden

Punkten oder anderen Risiken aussetzen.

FEHLERSUCHE

Problem Lösung

Bluetooth funktioniert nicht:

- Sicherstellen, dass der 3,5-mm-Kontakt nicht an der AUDIO-IN-Buchse auf der Geräterückseite angeschlossen ist.
- Sicherstellen, dass Telefon, Tablet oder die gewählte Medieneinheit Bluetooth unterstützen.
- Sicherstellen, dass an das Gerät mit der Bezeichnung FREKVENS 6x10 angeschlossen wurde.
- Sicherstellen, dass Telefon, Tablet oder die gewählte Medieneinheit gekoppelt sind und Bluetooth entsprechend aktiviert ist.
- Sicherstellen, dass keine anderen Geräte im Raum gekoppelt sind. Wenn das der Fall ist, die Bluetoothfunktion im entsprechenden Gerät deaktivieren.

Schlechte Tonqualität beim Abspielen via Bluetooth:

- Bei schlechtem Bluetooth-Empfang das Gerät näher an den Lautsprecher rücken oder eventuelle Hindernisse zwischen dem Gerät und dem Lautsprecher entfernen.

Wichtig! Der Bluetooth-Empfang funktioniert normal bei einem Abstand von 6 bis 8 m bei ungehindertem Signalweg. Wenn Gegenstände, Möbel oder Wände dazwischen sind, verschlechtert sich der Bluetooth-Empfang. Wenn das mobile Gerät in Hosen-, Jacken- oder Handtaschen steckt, kann sich die Bluetooth-Qualität verschlechtern.

Schlechte Tonqualität beim Abspielen via Audio-Eingang (AUDIO IN):

- Sicherstellen, dass Telefon, Tablet oder die gewählte Medieneinheit

nicht auf höchste Lautstärke eingestellt sind. Wenn dies der Fall ist: leiser drehen.

Technische Daten

Modellname:

FREKVENS tragb. Lautsprecher
6x10

Typnummer: E1715

Betriebstemperatur:

0°C bis +40°C (32°F bis 104°F)

relative Luftfeuchtigkeit:

0 bis 95% RH

Frequenzbereich: 2.4 bis 2.48GHz

Signalstärke: 7 dBm

Hersteller: IKEA of Sweden AB

Adresse:

Box 702, SE-34381

Älmhult/Schweden

KONFORMITÄTSERKLÄRUNG

Hiermit versichert IKEA of Sweden AB, dass die Funkanlage vom Typ F1715 der Richtlinie 2014/53/EU entspricht.

Der vollständige Text der EU-Konformitätserklärung ist hier zu finden: <http://www.ikea.com>

- Das betreffende Land auswählen.
- Das Produkt im Suchfeld ermitteln.
- "Montageanleitungen & Anleitungen (download)" auswählen. Hier findet sich eine PDF-Datei mit der kompletten Konformitätserklärung.



Die Bluetooth®-Wortmarke und die Bluetooth®-Logos sind eingetragene Marken von Bluetooth SIG Inc. Die Nutzung dieser Marken durch IKEA erfolgt unter Lizenz.

Weitere Marken und Markennamen sind Eigentum ihrer jeweiligen Inhaber.



Das Symbol mit der durchgestrichenen Abfalltonne bedeutet, dass das Produkt getrennt vom Haushaltsabfall entsorgt werden muss. Das Produkt muss gem. der örtlichen Entsorgungsvorschriften der Wiederverwertung zugeführt werden. Durch separate Entsorgung des Produkts trägst du zur Minderung des Verbrennungs- oder Deponieabfalls bei und reduzierst eventuelle negative Einwirkungen auf die menschliche Gesundheit und die Umwelt. Weitere Informationen im IKEA Einrichtungshaus.

TABLE DES MATIÈRES

1. Mise sous/hors tension
2. Réglage du volume
3. AUDIO IN
4. Port micro USB IN
5. Clip pour ceinture

Installation :

1. Une pression longue sur le bouton (1) permet d'allumer/éteindre l'enceinte. Le voyant LED blanc est allumé. Si un appareil jumelé est détecté, le voyant LED s'allume de façon permanente et l'enceinte est prête à être utilisée.
2. Si aucun appareil n'est détecté, le voyant LED de l'enceinte continue de clignoter et se met automatiquement en mode jumelage. Utiliser la fonction réglages Bluetooth de votre appareil mobile et connecter FREKVENS 6×10. Le voyant LED

s'arrête de clignoter et l'enceinte est prête pour l'utilisation. Au bout de 20 minutes d'inactivité, l'enceinte se met en mode veille.

Réglage du volume

Tourner le bouton (2) vers la gauche pour baisser le volume et vers la droite pour l'augmenter.

Ajout d'un ou plusieurs appareils Bluetooth

(8 appareils maximum)

1. Assurez-vous qu'aucun autre appareil ne se trouve à portée ou est connecté à l'enceinte.
2. Utiliser le menu Bluetooth de votre appareil mobile et connecter FREKVENS 6×10.
3. Une fois la connexion Bluetooth établie, le voyant LED blanc cesse de clignoter.

Déconnexion d'un appareil Bluetooth

Utiliser le menu Bluetooth de votre appareil mobile et déconnecter FREKVENS 6×10 de vos appareils.

Lecture à partir d'un périphérique

Connecter un périphérique par la prise jack AUDIO IN (3) située à l'arrière de l'enceinte. L'enceinte détecte automatiquement le périphérique et désactive la fonction Bluetooth. Utiliser pour cela un câble audio 3,5 mm 3 points.

Recharger l'enceinte

Quand le niveau de chargement de la pile est faible, un voyant LED rouge sur le bouton (1) clignote. Le voyant LED rouge reste allumé pendant le chargement. Brancher l'enceinte (4) à une station de charge USB via le câble

micro USB ou bien utiliser un adaptateur USB pour brancher l'enceinte sur secteur.

Réinitialisation de l'appareil

Appuyez sur le bouton (1) pendant 10 s au démarrage. Vous supprimez ainsi tous les périphériques Bluetooth jumelés.

Sécurité et informations importantes

ATTENTION :

- Risque de surchauffe ! Ne jamais utiliser ce produit dans un espace confiné. Toujours laisser un espace de 5 mm autour du produit pour assurer une bonne ventilation. Veiller à ce que des rideaux ou tout autre objet ne recouvrent pas les fentes d'aération du produit.
- Veiller à ce que ni le produit ni la batterie ne se trouvent à

proximité d'une flamme ou de toute autre source de chaleur, y compris la lumière directe du soleil.

- Utiliser ce produit à l'intérieur uniquement. Veiller à ce que l'appareil ne reçoive pas de gouttes ni de projections d'aucune sorte, et ne jamais poser sur l'appareil un récipient contenant un liquide, comme un vase par exemple.
- Ne jamais placer ce produit sur un autre appareil électrique.

IMPORTANT !

- Cette enceinte est exclusivement destinée à une utilisation en intérieur, et à des températures allant de 0° C à 40° C.
- Maintenir cette enceinte à l'abri des rayons du soleil, des flammes nues et de toute source de chaleur pour éviter le risque de surchauffe.

- Ne pas placer l'enceinte dans un endroit humide ou très poussiéreux au risque de l'endommager.
- La portée entre l'enceinte et le récepteur a été mesurée en plein air.
- La portée de connexion varie en fonction des matériaux et de l'emplacement de l'enceinte à l'intérieur du bâtiment.
- Une écoute prolongée à pleine puissance peut endommager l'audition de l'utilisateur.
- Ne pas toucher les composants acoustiques.
- Ne pas poser d'objets sur ce produit et ne pas s'en servir comme support.

ENTRETIEN

Pour nettoyer l'enceinte, essuyez-la avec un chiffon humide. Ne jamais plonger l'enceinte dans l'eau. Ne jamais utiliser de nettoyeurs

abrasifs ou de solvants chimiques pourraient abîmer ce produit.

RÉPARATION DU PRODUIT

Ne pas tenter de réparer soi-même ce produit ; soulever ou retirer le couvercle du boîtier risque notamment de provoquer des chocs électriques.

Résolution des problèmes

Problème

Impossible d'utiliser le Bluetooth :

- Vérifier que le connecteur de 3,5 mm n'est pas branché sur la prise jack AUDIO IN située à l'arrière de l'enceinte.
- Vérifier que votre téléphone, tablette ou autre appareil mobile prend en charge le Bluetooth.
- Vérifier que vous vous connectez bien à l'appareil IKEA nommé FREKVENS 6×10.
- Vérifier que votre téléphone,

tablette ou autre appareil mobile est bien jumelé et que la fonction Bluetooth est activée.

- Vérifier qu'aucun autre appareil Bluetooth jumelé ne se trouve dans la pièce. Si c'est le cas, désactiver la fonction Bluetooth sur cet appareil.

Mauvaise qualité du son diffusé via Bluetooth :

- si la réception Bluetooth est mauvaise, rapprocher l'appareil de l'enceinte ou retirer tout obstacle se trouvant entre l'appareil et l'enceinte.

NB : la transmission par Bluetooth fonctionne normalement sur une distance allant jusqu'à 6-8 m si aucun obstacle ne vient gêner la diffusion. Lorsque des objets, des meubles ou des murs se trouvent entre l'appareil et l'enceinte, cela peut amoindrir la réception Bluetooth. Le fait de

placer l'appareil dans une poche de vêtement ou à l'intérieur d'un sac peut également nuire à la réception Bluetooth.

Mauvaise qualité du son diffusé via l'entrée AUDIO IN :

- Vérifier que votre téléphone, tablette ou autre appareil mobile n'est pas à plein volume. Si c'est le cas, baisser le volume.

Caractéristiques techniques

Nom du modèle :

enceinte portable FREKVENS 6×10

Type : F1715

Température de fonctionnement:

0° C à 40° C (32° F à 104° F)

Humidité de fonctionnement :

0 à 95 % RH

Fréquence de

transmission : 2.4 - 2.48 GHz

Puissance de sortie radio : 7 dBm

Fabricant : IKEA of Sweden AB

Adresse :
Box 702, 343 81
Älmhult, SUÈDE

DÉCLARATION DE CONFORMITÉ

Par le présent document, IKEA of Sweden AB déclare que l'équipement radioélectrique de type F1715 est en conformité avec la Directive 2014/53/UE.

Le texte intégral de la Déclaration de conformité UE peut être consulté sur le site : <http://www.ikea.com>

- Sélectionner le pays dans lequel vous vous trouvez
- Rechercher le produit en saisissant son nom dans le champ de recherche

- Cliquer sur Instructions d'assemblage et sur Manuels (à télécharger) Un document au format PDF fournit l'ensemble de la Déclaration de conformité.



Les logos et la marque Bluetooth® sont des marques déposées de Bluetooth SIG, Inc. ; toutes les utilisations de ces marques par IKEA sont régies par des accords de licence. Toutes les autres marques commerciales ou noms commerciaux sont la propriété de leurs titulaires respectifs.



Le pictogramme de la poubelle barrée indique que le produit doit faire l'objet d'un tri. Il doit être recyclé conformément à la réglementation environnementale locale en matière de déchets. En triant les produits portant ce pictogramme, vous contribuez à réduire le volume des déchets incinérés ou enfouis, et à diminuer tout impact négatif sur la santé humaine et l'environnement. Pour plus d'information, merci de contacter votre magasin IKEA.

INHOUD

1. In-/uitschakelen/Koppelen
2. Volumeknop
3. Audio In
4. Micro USB In
5. Riemklem

Aan de slag:

1. Druk lang op de knop (1) om de speaker aan/uit te zetten. De witte led brandt nu. Als er een gekoppeld apparaat wordt gevonden, brandt de led zonder te knipperen en je speaker is klaar voor gebruik.
2. Als er geen apparaat wordt gevonden, blijft het led-lampje knipperen en gaat het automatisch in de koppelstand. Ga naar de Bluetooth®-instellingen op je mobiele apparaat en verbind met FREKVENS 6x10. Het led-lampje zou moeten stoppen met

knipperen en je speaker is klaar voor gebruik. Als er 20 minuten geen muziek is gespeeld, gaat de speaker in de stand-bystand.

Volume aanpassen

Draai de knop (2) naar links om het geluid zachter te zetten. Draai de knop naar rechts om het geluid harder te zetten.

Paarkoppelen van Bluetooth®-eenheid/eenheden (max. 8 x apparaten)

1. Zorg ervoor dat er geen andere eenheid gekoppeld is en zich binnen het bereik van de speaker bevindt.
2. Ga naar het Bluetooth®-menu op je mobiele apparaat en maak verbinding met FREKVENS 6/10.
3. Zodra de Bluetooth®-verbinding tot stand is gebracht, brandt het witte led-lampje continu.

Bluetooth®-apparaat ontkoppelen

Ga naar het Bluetooth®-menu op je mobiele apparaat en ontkoppel FREKVENS 6x10 van je apparaten.

Een externe geluidsbron aansluiten

Sluit de externe bron aan op de AUDIO IN (3) aansluiting op het achterpaneel. De speaker detecteert automatisch de externe invoer en schakelt de Bluetooth®-functie uit. Gebruik voor deze functie een 3,5 mm 3-polige audiokabel.

De speaker opladen

Als de batterij bijna leeg is, gaat er een rode led (1) knipperen. Tijdens het opladen brandt de rode led.

Om op te laden, sluit de speaker (4) met de MicroUSB-kabel aan op een USB-poort of met een USB-

adapter op een stopcontact.

Teruggaan naar de fabrieksinstellingen

Houd de knop (1) bij de start 10 seconden ingedrukt om alle paargekoppelde Bluetooth®-apparaten te verwijderen.

Veiligheid en belangrijke informatie

WAARSCHUWING:

- Risico op oververhitting!
Installeer het product nooit in een afgeschermd ruimte. Laat altijd minimaal 5 mm ruimte rondom het product voor ventilatie. Let erop dat de ventilatieopeningen van het product nooit worden bedekt door gordijnen of andere voorwerpen.
- Plaats het product of de batterijen nooit in de buurt

van open vuur of andere warmtebronnen, dus ook niet in direct zonlicht.

- Het product is alleen geschikt voor gebruik binnenshuis. Stel het apparaat nooit bloot aan druppels of spetters. Plaats met vloeistoffen gevulde voorwerpen, zoals vazen, nooit op het apparaat.
- Plaats dit product nooit op andere elektrische apparaten.

WAARSCHUWING

- De speaker is alleen geschikt voor gebruik in huis en kan gebruikt worden binnen een temperatuurbereik van 0 °C tot 40 °C.
- Zet de speaker niet in direct zonlicht of in de buurt van een andere warmtebron om oververhitting te voorkomen.
- Stel de speaker niet bloot aan natte, vochtige of extreem

stoffige omstandigheden om schade aan het apparaat te voorkomen.

- Het bereik tussen de speaker en de ontvanger wordt gemeten d.m.v. vrije veld meting.
- Verschillende bouwmaterialen en plaatsing van de units kunnen het bereik van de draadloze verbinding beïnvloeden.
- Een te hoog volume kan leiden tot gehoorbeschadiging.
- Raak de akoestische componenten niet aan.
- Gebruik het product niet als plank of steun.

ONDERHOUD

Reinig de speaker met een droge doek. De speaker nooit onderdompelen in water.

WAARSCHUWING!

Gebruik geen schurende schoonmaakmiddelen of chemische

oplosmiddelen omdat deze het product kunnen beschadigen.

SERVICE

Probeer dit product niet zelf te repareren. Als je onderdelen openmaakt of verwijdert kan je jezelf blootstellen aan gevaarlijke spanning of andere risico's.

LOKALISEREN VAN STORINGEN

Mogelijke oplossing voor een probleem

Bluetooth® werkt niet:

- Controleer of de 3.5 mm connector niet aangesloten is op de AUDIO IN-uitgang op het achterpaneel.
- Controleer of je telefoon, tablet of andere media-apparaten Bluetooth® ondersteunen.
- Zorg dat het apparaat is aangesloten op de eenheid die FREKVENS 6x10 heet.
- Zorg dat je telefoon, tablet of

ander media-apparaat gekoppeld is en Bluetooth® ingeschakeld is.

- Controleer of er geen andere Bluetooth®-apparaten gekoppeld zijn. Als dat wel het geval is, schakel je de Bluetooth®-functie van dat apparaat uit.

Slechte geluidskwaliteit bij het afspelen via Bluetooth®:

- Bij slechte Bluetooth®-ontvangst plaats je het apparaat dichterbij de speaker of verwijder je obstakels tussen het apparaat en de speaker.
- Let op:** De Bluetooth®-ontvangst werkt normaal gesproken onbelemmerd op een afstand van 6-8 meter. De Bluetooth®-ontvangst is minder als het signaal geblokkeerd wordt door objecten, meubels of wanden. Als het apparaat in zakken van kleding of een tas zit, kan dat het Bluetooth-bereik negatief beïnvloeden.

Slechte geluidskwaliteit bij het afspelen van muziek via de AUDIO IN-ingang:

- Zorg dat het volume van je telefoon, tablet of ander media-apparaat niet voluit staat. Als dat wel het geval is, zet je het volume lager.

TECHNISCHE GEGEVENS

Modelnaam:

FREKVENS portable speaker 6x10

Typenummer: F1715

Gebruikstemperatuur:

0°C to 40°C (32°F to 104°F)

Luchtvochtigheid: 0 to 95%RH

Werkfrequentie: 2.4-2.48GHz

Signaalsterkte: 7 dBm

Fabrikant: IKEA of Sweden AB

Adres:

Postbus 702, SE-343 81

Älmhult, Zweden

CONFORMITEITSVERKLARING

IKEA of Sweden AB verklaart hierbij dat dit radio type F1715 conform de richtlijn 2014/53/EU is.

De volledige tekst van de EU richtlijn kan gevonden worden op <http://www.ikea.com>

- Kies het land waar je woont
- Zoek je product op in het zoekveld
- Ga naar de montagehandleidingen en handleidingen (downloads) in de product informatie tab. Hier vind je een pdf file met de complete richtlijn.



Het Bluetooth®-woordmerk en de logo's zijn geregistreerde handelsmerken van Bluetooth SIG, Inc. en IKEA gebruikt deze onder licentie. Andere handelsmerken en handelsnamen zijn eigendom van hun respectieve eigenaars.



Het symbool met de doorgestreepte vuilnisbak op wieltjes geeft aan dat het product gescheiden van het huishoudelijk afval moet worden aangeboden. Het product moet worden ingeleverd voor recycling in overeenstemming met de plaatselijke milieuvorschriften voor afvalverwerking. Breng het naar de plaatselijke milieustraat of het dichtstbijzijnde IKEA

woonwarenhuis. Door producten met dit symbool te scheiden van het huishoudelijk afval, help je de hoeveelheid afval naar verbrandingsovens of stortplaatsen te verminderen en eventuele negatieve invloeden op de volksgezondheid en het milieu te minimaliseren. Voor meer informatie neem contact op met IKEA.

INDHOLDSFORTEGNELSE

1. Tænd/sluk/parring
2. Lydstyrkeregulering
3. Audio IN
4. Mikro USB IN
5. Bælteclips

Kom godt i gang:

1. Et langt tryk på knappen (1) tænder og slukker for højttaleren. Den hvide LED-pære lyser nu. Hvis der findes en parret enhed, lyser LED-pæren uden at blinke, og din højttaler er klar til brug.
2. Hvis der ikke findes en enhed, fortsætter LED-pæren på højttaleren med at blinke og går automatisk i parringstilstand. Gå ind i Bluetooth-indstillingerne på din mobile enhed, og tilslut til FREKVENNS 6X10. Nu bør LED-

pæren holde op med at blinke, og højttaleren er klar til brug. Hvis der ikke afspilles musik i 20 minutter, går højttaleren i dvaletilstand.

Indstil lydstyrken

Drej knappen (2) til venstre for at skrue ned for lydstyrken, eller drej den til højre for at skrue op.

Sådan parrer du Bluetooth-enheder¶

(Der kan gemmes maks. 8 enheder)

1. Kontroller, ingen andre enheder er parret og inden for højttalerens rækkevidde.
2. Gå ind i Bluetooth-menuen på din mobile enhed, og tilslut til FREKVENNS 6x10.
3. Når Bluetooth-forbindelsen er etableret, holder den hvide

LED-pære op med at blinke.

Sådan frakobler du Bluetooth-enheder

Gå ind i Bluetooth-menuen på din mobile enhed, og frakobl FREKVENNS 6x10 fra dine enheder.

Sådan bruger du en ekstern kilde

Tilslut den eksterne kilde til AUDIO IN-stikket (3) på bagpanelet. Højttaleren registrerer automatisk den eksterne enhed og deaktiverer Bluetooth-funktionen. Brug et 3,5 mm 3-pols lyd kabel til denne funktion.

Sådan oplader du højttaleren

Når batteriniveauet er lavt, blinker en rød LED-pære (1).

Den røde LED-pære lyser under opladningen.

Oplad højttaleren: Tilslut højttaleren (4) med Mikro USB-kablet til en USB-oplader eller med en USB-adapter til et elstik.

Nulstil til fabriksindstillinger
Tryk på knappen (1) i 10 sekunder ved start. Det sletter alle parrede Bluetooth-enheder.

**Vigtig sikkerhedsmeddelelse
ADVARSEL!**

- Risiko for overophedning! Installer aldrig produktet i trange omgivelser. Der skal altid være mindst 5 mm plads omkring produktet til ventilation. Sørg for, at gardiner eller andre

genstande aldrig dækker ventilationsrillerne på produktet.

- Placer aldrig produktet eller batterierne i nærheden af åben ild eller andre varmekilder, herunder direkte sollys.
- Produktet må kun bruges indenfor. Produktet må ikke udsættes for dryppende eller sprøjtende væske. Genstande fyldt med væske, f.eks. vaser, må ikke sættes på produktet.
- Produktet må ikke placeres oven på andet elektrisk udstyr.

VIGTIGT!

- Højttaleren er kun til indendørs brug og må kun bruges i temperaturer fra 0-40°.

- Højttaleren må ikke udsættes for direkte sollys eller være i nærheden af en varmekilde, da det kan medføre overophedning.
- Højttaleren må ikke udsættes for våde, fugtige eller meget støvede omgivelser, da den kan blive beskadiget.
- Rækkevidden mellem højttaleren og modtageren måles i fri luft.
- Forskellige bygningsmaterialer og enhedernes placering kan påvirke rækkevidden af den trådløse forbindelse.
- For høj lydstyrke kan beskadige din hørelse.
- De akustiske komponenter må ikke berøres.
- Produktet må ikke bruges som hylde eller stativ.

VEDLIGEHOEDELSES- ANVISNINGER

Højttaleren gøres ren ved at tørre den af med en tør klud. Højttaleren må aldrig nedsænkes i vand.

BEMÆRK!

Brug aldrig slibende rengøringsmidler eller kemiske opløsningsmidler, da det kan beskadige produktet.

SERVICE AF PRODUKTET

Forsøg ikke at reparere dette produkt selv, da du kan blive udsat for farlig spænding eller andre risici, hvis du åbner eller fjerner dækslerne.

Fejlfinding

Problem Tips

Kan ikke bruge Bluetooth:

- Kontroller, at 3,5 mm-stikket ikke er sat i AUDIO In-stikket på bagpanelet.
- Kontroller, at din telefon, tablet eller anden medieenhed understøtter Bluetooth.
- Sørg for at tilslutte til IKEA enheden FREKVENS 6x10.
- Kontroller, at din telefon, tablet eller anden medieenhed er parret, og at Bluetooth er tændt.
- Kontroller, at ingen andre Bluetooth-enheder i rummet er parret. Hvis det er tilfældet, skal Bluetooth-funktionen slukkes i den pågældende enhed.

Dårlig lyd kvalitet ved afspilning via Bluetooth:

- Hvis Bluetooth-modtagelsen er dårlig, skal du flytte enheden tættere på højttaleren eller fjerne forhindringer mellem

enheden og højttaleren.

Bemærk: Bluetooth-modtagelsen fungerer som regel på en afstand op til 6-8 m i omgivelser uden forhindringer. Hvis der er genstande, møbler eller vægge imellem, reduceres Bluetooth-modtagelsen. Hvis enheden ligger i en lomme i dit tøj eller i en taske, kan Bluetooth-modtagelsen blive reduceret.

Dårlig lyd kvalitet ved afspilning via AUDIO IN input:

- Kontroller, at der ikke er skruet helt op for lydstyrken på din telefon, tablet eller anden medieenhed. Skru ned for lydstyrken, hvis det er tilfældet.

Tekniske data**Modelnavn:**

FREKVENS bærbar højttaler 6x10

Typenummer: F1715**Driftstemperaturer:** 0-40°**Luftfugtighed:** 0-95% RH**Driftsfrekvens:** 2.4-2.48 GHz**Udgangseffekt, radio:** 7 dBm**Producent:****IKEA of Sweden AB****Adresse:****Box 702, SE-343 81****Älmhult, Sverige****OVERENSSTEMMELSESER-
KLÆRING**

IKEA of Sweden AB erklærer hermed, at radioudstyret type F1715 er i overensstemmelse med direktiv 2014/53/EU.

Den fulde ordlyd af EU-

overensstemmelseserklæringen findes på <http://www.ikea.com>

– Vælg dit land

– Søg efter dit produkt i søgefeltet

– Gå ind under Samlevejledninger og Manualer (download) Her finder du en PDF-fil med hele overensstemmelseserklæringen.



Bluetooth®-ordmærket og logoerne er registrerede varemærker, der ejes af Bluetooth SIG, Inc. og IKEAs brug af disse mærker sker under licens. Andre varemærker og handelsnavne tilhører de respektive ejere.



Symbolet med den overkrydsede affaldsspand på hjul angiver, at produktet skal bortskaffes adskilt fra husholdningsaffald. Produktet skal indleveres til genbrug i henhold til den lokale miljølovgivning for bortskaffelse af affald. Ved at adskille produktet fra husholdningsaffald hjælper du med at reducere den mængde affald, der sendes til forbrænding eller på lossepladsen, og minimerer eventuelle negative indvirkninger på menneskers sundhed og miljøet. Kontakt det nærmeste IKEA varehus for at få flere oplysninger.

EFNISYFIRLIT

1. Kveikja/Slökkva/Para
2. Hljóðstilling
3. Audio IN
4. USB-smátengi IN
5. Beltisklemma

Uppsetning

1. Yttu lengi á takkann (1) til að kveikja og slökkva á hátalaranum. Þá lýsir hvítt LED ljós. Ef parað tæki finnst lýsir LED ljósið án þess að blikka og þú getur notað hátalarann.
2. Ef ekkert tæki finnst þá heldur LED ljósið áfram að blikka og tækið fer sjálfkrafa í þörunarham. Farðu í Bluetooth-stillingarnar í símanum þínum eða spjaldtölvu til að tengjast FREKVENNS 6x10. LED ljósið

ætti þá að hætta að blikka og hátalarinn er tilbúinn til notkunar. Þegar hátalarinn hefur ekki spilað tónlist í 20 mínútur fer hann í svefnham.

Stilla hljóðstyrk

Snúðu takkanum (2) til vinstri til að lækka hljóð og til hægri til að hækka hljóð.

Para við Bluetooth-tæki (hámark átta tæki)

1. Athugaðu að engin önnur tæki séu þöruð og í nálægð við hátalarann.
2. Farðu í Bluetooth-valmyndina í símanum þínum eða spjaldtölvu og tengdu við FREKVENNS 6x10.
3. Þegar tækið hefur tengst Bluetooth hættir hvíta LED

ljósið að blikka.

Aftengjast Bluetooth-tæki

Farðu í Bluetooth-valmyndina í símanum þínum eða spjaldtölvu og aftengdu FREKVENNS 6x10

Nota með öðru tæki

Tengdu tækið við AUDIO IN-tengið (3) aftan á hátalaranum. Hátalarinn skynjar sjálfkrafa utanaðkomandi tæki og slekkur á Bluetooth-stillingunni. Notaðu þriggja póla 3,5 mm hljóðsnúru.

Hlaða hátalarann

Þegar rafhlaðan er að tæmast blikkar rautt LED ljós. Á meðan rafhlaðan hleður sig lýsir rautt LED ljós.

Tengdu hátalarann (4) við USB-hleðslutæki með USB-smátengi

eða við rafmagn með USB-straumbreyti.

Endurstilla á grunnstillingu

Ýttu á takkann (1) í 10 sek þegar þú kveikir á hátalaranum. Það eyðir út öllum þöruðum Bluetooth-tækjum.

Öryggi og mikilvægar upplýsingar

VARUÐ:

- Hætta á ofhitnun! Aldrei setja vöruna upp í lokuðu rými. Hafðu ávallt að minnsta kosti 5 mm af opnu rými í kringum vöruna þannig að það lofti um hana. Athugaðu að gardínur og aðrir hlutir hylji ekki loftræstiraufar á vörunni.
- Varan og rafhlöður mega ekki vera nálægt opnum eldi eða öðrum hitagjöfum, eins og

sólarljósi.

- Aðeins til notkunar innandyra. Hátalarinn má ekki komst í snertingu við leka eða skvettur, aldrei setja hluti með vatni, eins og blómavasa, ofan á hátalarann.
- Ekki setja hátalarann ofan á önnur raftæki.

MIKILVÆGT!

- Hátalarinn er aðeins ætlaður til notkunar innandyra og við hitastig frá 0° C til 40° C.
- Ekki skilja hátalarann eftir í beinu sólarljósi eða nálægt hitagjöfum, þar sem hann gæti ofhitnað.
- Gættu þess að hátalarinn komist ekki í snertingu við blautt, rakt eða óhóflega rykug umhverfi, þar sem það gæti valdið skemmdum.

- Drægi á milli hátalarans og móttökutækisins er mæld á opnu svæði.
- Mismunandi byggingarefni og staðsetning tækjanna getur haft áhrif á drægi þráðlausu tengingarinnar.
- Of mikill hljóðstyrkur getur skemmt heyrn.
- Snertu ekki bassakeiluna.
- Ekki nota vöruna sem hillu eða stand.

UMHIRÐULEIÐBEININGAR

Þurrkaðu af hátalaranum með þurrum klút. Aldrei setja hátalarann í vatnskaf.

ATHUGAÐU!

Ekki nota sterk hreinsiefni eða kemísk efni þar sem það getur valdið skaða á vörunni.

VIÐHALD VÖRU

Ekki reyna að gera við vöruna sjálf/ur. Með því að opna eða fjarlægja hlífar getur þú komist í snertingu við hættulega rafstrauma eða aðra hættu.

Möguleg vandamál og lausnir

Ábendingar

Bluetooth virkar ekki:

- Athugaðu að 3,5 mm tengi sé ekki tengt í AUDIO IN-tengið aftan á hátalaranum.
- Athugaðu að síminn, spjaldtölvun eða annar búnaður styðji við Bluetooth.
- Athugaðu að tengjast IKEA tæki sem nefnist FREKVENS 6x10.
- Athugaðu að síminn, spjaldtölvun eða annar búnaður sé paraður við tækið og að

kveikt sé á Bluetooth-stillingunni. Athugaðu að engin önnur Bluetooth-tæki í herberginu séu þöruð við hátalarann. Slökktu á Bluetooth-stillingunni á viðkomandi tæki ef það er tilfellið.

Léleg hljómgæði þegar spilað er í gegnum Bluetooth:

- Ef Bluetooth-tengingin er slæm skaltu færa tækið nær hátalaranum eða fjarlægja fyrirstöðu á milli tækjanna.
- Athugaðu:** Bluetooth-sending virkar venjulega í allt að 6-8 m fjarlægð án fyrirstöðu. Þegar það eru hlutir, húsgögn eða veggir á milli tækjanna minnkar drægi Bluetooth-tengingarinnar. Þegar tækið er í vasa eða í tösku minnkar drægi Bluetooth-tengingarinnar.

Léleg hljómgæði þegar spilað er í gegnum AUDIO IN-tengi:

- Athugaðu að síminn, spjaldtölvun eða annar búnaður sé ekki stilltur á hámarkshljóðstyrk. Lækkaðu í tækinu ef það er tilfellið.

Tæknilegar upplýsingar

Módel:

FREKVENS ferðahátalari 6x10

Tegund: F1715

Hitastig við

notkun: 0°C til 40°C

Rakastig við

notkun: 0 til 95% RH

Vinnslutíðni 2.4 - 2.48 GHz

Útgangsafl: 7 dBm

Framleiðandi:

IKEA of Sweden AB

Heimilisfang:
Box 702, SE-343 81
Älmhult, SWEDEN

SAMRÆMISYFIRLÝSING

Hér með lýsir IKEA of Sweden AB yfir að fjarskiptabúnaður af tegundunni F1715 er í samræmi við tilskipun 2014/53/EB.

Nánari upplýsingar um samræmisyfirlýsingu ESB er hægt að finna á <http://www.ikea.com>

- Veldu það land sem þú er í
- Leitaðu að vörunni í leitarglugganum
- Farðu í Leiðbeiningar og leiðarvísa (sækja) þar finnur þú pdf skjal með allri samræmisyfirlýsingunni.



Bluetooth® orðmerki og myndmerki eru skrásett vörumerki í eigu Bluetooth SIG, Inc. og öll notkun IKEA á slíkum merkjum eru samkvæmt leyfum. Önnur vörumerki og vöruheiti eru í eigu viðkomandi eigenda.



Táknið með mynd af ruslatunnu með krossi yfir þýðir að ekki má farga vörunni með venjulegu heimilissorpi. Vörunni þarf að skila í endurvinnslu eins og lög gera ráð fyrir á hverjum stað fyrir sig. Með því að henda slíkum vörum ekki með venjulegu heimilissorpi hjálpar

þú til við að draga úr því magni af úrgangi sem þarf að brenna eða nota sem landfyllingu og lágmarkar möguleg neikvæð áhrif á heilsu fólks og umhverfið. Þú færð nánari upplýsingar í IKEA versluninni.

INNHold

1. Strøm av/på/paring
2. Volumkontroll
3. Audio IN
4. Mikro-USB IN
5. Belteklips

Kom i gang

1. Et langt trykk på knappen (1) slår høyttaleren av/på. Det hvite LED-lyset er nå på. Hvis høyttaleren finner en parret enhet, lyser LED-lyset uten å blinke og høyttaleren er klar til bruk.
2. Hvis høyttaleren ikke finner noen enheter, vil LED-lyset fortsette å blinke og den går automatisk inn i parkoblingsmodus. Gå til Bluetooth-innstillingene på enheten din og koble til FREKVENNS 6 x 10. LED-lyset

skal nå slutte å blinke og høyttaleren er klar til bruk. Hvis det ikke er spilt musikk på 20 min, vil høyttaleren gå i hvilemodus.

Juster volumet

Vri knappen (2) mot venstre for å senke volumet eller til høyre for høyere volum.

Bluetooth-enhet(er)

(systemet kan lagre maks 8 enheter)

1. Forsikre deg om at det ikke er andre enheter som er parret eller innen mottaksområdet til høyttaleren.
2. Gå til Bluetooth-menyen på den mobile enheten din og koble til FREKVENNS 6 x 10.
3. Når Bluetooth-koblingen er opprettet, vil det hvite LED-

lyset slutte å blinke.

Koble fra Bluetooth-enhet

Gå til Bluetooth-menyen på enheten din og koble fra FREKVENNS 6 x 10 fra enhetene dine.

Bruk av eksternt kilde

Koble den eksterne kilden inn i AUDIO IN (3) bak på høyttaleren. Høyttaleren oppdager automatisk den eksterne inputen og deaktiverer Bluetooth-funksjonen. Bruk en 3,5 mm 3-pols lyd kabel til denne funksjonen.

Lading av høyttaleren

Ved lavt batterinivå vil det blinke i et rødt LED-lys (1). Under lading lyser det røde LED-lyset. For å lade, kobles høyttaleren

(4) ved hjelp av en MikroUSB-kabel til en USB-lader eller ved hjelp av en USB-adapter til et strømuttak.

Tilbakestille til fabrikkinnstillinger

Hold inne knappen (1) i 10 sekunder ved start. Dette sletter alle parede Bluetooth-enheter.

Sikkerhet og viktige opplysninger

ADVARSEL:

- Fare for overoppheting! Enheten må aldri installeres på et innelukket sted. Det må alltid være en avstand rundt enheten på minst 5 mm for ventilasjon. Sørg for at gardiner og andre ting ikke dekker over

ventilasjonsåpningene på produktet.

- Sett aldri enheten eller batteriene nær åpen flamme eller andre varmekilder, inkludert direkte sollys.
- Enheten skal kun brukes innendørs. Enheten skal ikke utsettes for drypp eller sprut, og ting som er fylt med vann, som vaser, skal ikke settes på produktet.
- Denne enheten skal aldri plasseres på annet elektrisk utstyr.

VIKTIG!

- Høyttaleren er kun til innendørs bruk og kan brukes i temperaturer mellom 0 °C og 40 °C.
- Ikke sett høyttaleren i direkte sollys eller i nærheten av

varmekilder, da kan den overopphetes.

- Høyttaleren må ikke utsettes for våte, fuktige eller svært støvete forhold, da dette kan føre til skade.
- Rekkevidden mellom høyttaleren og mottakeren er målt i friluft.
- Ulike bygningsmaterialer og plasseringen av enhetene kan påvirke den trådløse rekkevidden.
- For høyt volum kan skade hørselen din.
- Ikke ta på lydkomponentene.
- Ikke bruk enheten som hylle eller stativ.

VEDLIKEHOLD

For å rengjøre høyttaleren, tørk av med en tørr klut. Høyttaleren må aldri senkes ned i vann.

MERK!

Bruk aldri slipende rengjøringsmidler eller kjemiske løsemidler, siden disse kan skade produktet.

SERVICE PÅ PRODUKTET

Du må ikke forsøke å reparere dette produktet på egen hånd, siden åpning eller fjerning av dekselet kan utsette deg for farlig spenning eller annen risiko.

Feilsøking*Tips***Kan ikke bruke Bluetooth:**

- Forsikre deg om at 3,5 mm-koblingen ikke er plagget inn i AUDIO IN bak på høyttaleren.
- Sjekk at telefonen, nettbrettet eller annen enhet støtter Bluetooth.

Sørg for å koble til IKEA-enheten FREKVENNS 6 x 10.

- Forsikre deg om at telefonen, nettbrettet eller annen enhet er parett og at Bluetooth på enheten er slått på.
- Forsikre deg om at ingen andre Bluetooth-enheter i rommet er parett. Hvis de er det, slå av Bluetooth-funksjonen på de enhetene.

Dårlig lyd kvalitet når du spiller via Bluetooth:

- Hvis Bluetooth-dekningen er dårlig, må du flytte enheten nærmere høyttaleren eller fjerne eventuelle hindre mellom enheten og høyttaleren.

Merk: Bluetooth-dekningen vil vanligvis fungere på en avstand på opptil 6-8 m dersom det ikke er hindringer i veien. Når ting,

møbler eller vegger er imellom, vil Bluetooth-dekningen bli svekket. Når enheten er i en lomme på klær eller i en veske, kan Bluetooth-dekningen bli svekket.

Dårlig lyd kvalitet når du spiller via AUDIO IN:

- Sørg for at telefonen, nettbrettet eller andre enheter ikke står innstilt på maks lydstyrke. I så fall må du skru ned volumet.

Tekniske data**Modellnavn:**

FREKVENNS bærbar høyttaler
6 x 10

Typenummer: F1715

Temperatur under bruk:

0 °C til 40 °C (32 °F til 104 °F)

Luftfuktighet under bruk:

0–95 % RF

Driftsfrekvens: 2.4–2.48 GHz**Signalstyrke:** 7 dBm**Produsent:****IKEA of Sweden AB****Adresse:****Box 702, SE-343 81 Älmhult,
SWEDEN****SAMSVARSERKLÆRING**

IKEA of Sweden AB erklærer herved at radioutstyret av type F1715 er i samsvar med Direktiv 2014/53/EU.

Hele samsvarserklæringen finner du på IKEA.no.

- Søk etter produktet i søkefeltet.
- Gå til Monteringsanvisninger

og bruksanvisninger (Se alle dokumenter).

- Her finner du samsvarserklæringen som pdf.



Bluetooth®-varemerket og logoene er registrerte varemerker eid av Bluetooth SIG, Inc. og IKEA bruker disse under lisens. Andre varemerker og varenavn tilhører sine respektive eiere.



Symbolet viser en søppeldunk med et kryss over. Dette betyr at produktet ikke skal kastes

i søpla, men holdes atskilt fra husholdningsavfallet. Produktet skal leveres til resirkulering i henhold til lokale ordninger for kildesortering. Informasjon om løsningen i din kommune finner du på www.sortere.no. Ved å holde produktet atskilt fra ordinært husholdningsavfall, hjelper du med å unngå potensiell negativ virkning på menneskers helse og miljøet. For mer informasjon, vennligst kontakt nærmeste IKEA-varehus.

SISÄLLYSLUETTELO

1. Virta päälle/pois / yhdistäminen
2. Äänenvoimakkuuden säätö
3. Audio IN
4. Micro USB IN
5. Vyöklipsi

Näin pääset alkuun:

1. Pitkä painikkeen (1) painallus kytkee kaiuttimen päälle/pois. Valkoinen led-valo on nyt päällä. Jos pariliitos löytyy, led-valo loistaa ilman vilkkumista ja kaiutin on käyttövalmis.
2. Jos pariliitetyjä laitteita ei löydy, kaiuttimen led-valo jatkaa vilkkumista ja menee automaattisesti pariliitostilaan. Siirry mobiililaitteen Bluetooth-asetuksiin ja muodosta yhteys FREKVENS

6x10:een. Led-valon pitäisi nyt lopettaa vilkkuminen, ja kaiutin on käyttövalmis. Jos 20 minuuttiin ei ole soitettu musiikkia, kaiutin siirtyy valmiustilaan.

Äänenvoimakkuuden säätäminen

Väännä painiketta (2) vasemmalle vähentääksesi äänenvoimakkuutta ja oikealle nostaaksesi äänenvoimakkuutta.

Lisää Bluetooth-laite/-laitteita

(enintään 8 laitetta)

1. Varmista, ettei mikään muu tuotteeseen yhdistetty laite ole kantaman sisällä.
2. Siirry mobiililaitteen Bluetooth-asetuksiin ja

muodosta yhteys FREKVENS 6x10:een.

3. Kun Bluetooth-pariliitäntä on muodostettu, valkoinen led-valo lakkaa vilkkumasta.

Bluetooth-pariliitännän poistaminen laitteesta

Siirry mobiililaitteen Bluetooth-asetuksiin ja katkaise yhteys FREKVENS 6x10:een.

Soita musiikkia ulkoisesta äänilähteestä

Kytke kannettava äänilaite takapaneelin AUDIO IN (3) -sisääntuloliitäntään. Kaiutin tunnistaa automaattisesti ulkoisen liitännän ja poistaa Bluetooth-toiminnot käytöstä. Käytä tätä ominaisuutta varten 3,5 mm 3-napaista audiokaapelia.

Kaiuttimen lataaminen

Kun akku on vähissä, tuotteessa välkkyvä punainen led-valo (1). Punainen led-valo palaa latauksen aikana.

Lataaksesi kaiuttimen kytke se Micro-usb-johdolla USB-laturiin tai USB-adapterin avulla pistorasiaan.

Tehdasasetusten palauttaminen

Paina painiketta (1) 10 sekunnin ajan käynnistettäessä. Tämä poistaa kaikki tuotteeseen yhdistetyt Bluetooth-laitteet.

Turvallisuus ja tärkeää huomioitavaa

VAROITUS:

- Ylikuumentumisriski! Älä koskaan asenna tuotetta

suljettuun tilaan. Laitteen ympärillä tulee olla vähintään 5 mm vapaa tila tuuletusta varten. Varmista, että verhot tai muut esineet eivät peitä laitteen tuuletusaukkoja.

- Älä sijoita tuotetta tai paristoja avotullelle, lähelle muuta lämmönlähdettä tai suoraan auringonvaloon.
- Tämä tuote on tarkoitettu käytettäväksi sisätiloissa. Laitetta ei saa altistaa nesteroiskeille. Nesteellä täytetyt esineet, kuten maljakoita, ei saa sijoittaa laitteen päälle.
- Älä koskaan sijoita tätä laitetta toisen sähkölaitteen päälle.

TÄRKEÄÄ!

- Kaiutin on tarkoitettu vain sisäkäyttöön, ja sen

toimintalämpötila-alue on 0 °C–40 °C.

- Älä jätä kaiutinta suoraan auringonpaisteeseen tai lähelle lämmönlähteitä, sillä se voi ylikuumentua.
- Suojaa kaiutin nesteiltä, kosteudelta ja liialta pölyltä, sillä muuten se voi vaurioitua.
- Kaiuttimelle ja vastaanottimelle ilmoitettu kantama tarkoittaa esteetöntä tilaa.
- Jotkut rakennusmateriaalit ja laitteiden sijoittamistapa voivat rajoittaa kantamaa.
- Liian korkea volyyymi voi vaurioittaa kuuloa.
- Älä kosketa akustisia komponentteja.
- Älä käytä tuotetta hyllynä tai tasana.

HOITO-OHJE

Puhdista kaiutin kuivalla liinalla. Älä koskaan upota kaiutinta veteen.

HUOM!

Älä koskaan käytä hankaavia puhdistusaineita tai liuottimia, sillä ne voivat vaurioittaa tuotetta.

TUOTTEEN HUOLTO

Älä yritä korjata tuotetta itse, sillä kuorien avaaminen tai poistaminen voi altistaa sinut sähköiskulle tai muille vaaratilanteille.

Vianmääritys

Ongelma

Bluetoothia ei voida käyttää:

- Varmista, että 3,5 mm liitin ei ole kytketty AUDIO

IN -sisääntuloliitintään takapaneelissa.

- Varmista, että puhelin, tabletti tai muu käyttämäsi laite tukee Bluetoothia.
- Varmista, että kytket oikeaan IKEA-laitteeseen, jonka nimi on FREKVENS 6x10.
- Varmista, että puhelin, tabletti tai muu käyttämäsi laite on yhdistetty ja että Bluetooth-toiminto on päällä laitteessa.
- Varmista, että muita Bluetooth-laitteita huoneessa ei ole yhdistetty. Jos joku muu Bluetooth-laite on yhdistetty, kytke Bluetooth-toiminto pois päältä kyseisestä laitteesta.

Heikko äänenlaatu Bluetoothin kautta toistettaessa:

- Jos Bluetooth-signaali on

heikko, siirrä laite lähemmäksi äänijärjestelmää tai poista esteet laitteen ja äänijärjestelmän väliltä.

Huomautus: Bluetoothin kantomatka on normaalisti enintään 6–8 metriä, kun etäisyys on esteetön. Jos laitteiden välissä on esineitä, huonekaluja tai seiniä, signaalin kantomatka lyhenee. Kun laite on vaatteiden tai laukun taskussa, kantomatka saattaa lyhentyä.

Heikko äänenlaatu AUDIO IN -sisääntuloliitännän kautta toistettaessa:

- Varmista, että puhelimesi, tablettisi tai muun käyttämäsi laitteen äänenvoimakkuus ei ole suurimmillaan. Jos on, vähennä äänenvoimakkuutta.

Tekniset tiedot**Mallinimi:**

FREKVENs- kannettava kaiutin
6x10

Tyyppinumero: F1715

Käyttölämpötila: 0°C – 40°C

Käytönaikainen

kosteus: 0 – 95 % RH

Toimintataajuus: 2.4–2.48 GHz

Radioteho: 7 dBm

Valmistaja:

IKEA of Sweden AB

Osoite:

Box 702, SE-343 81

Älmhult, SWEDEN

**VAATIMUSTENMUKAISUUS-
VAKUUTUS**

IKEA of Sweden AB vakuuttaa täten, että tämä radiolaitetyyppi

F1715 noudattaa direktiiviä

2014/53/EU.

EU-vaatimustenmukaisuus

usvakuutusteksti löytyy

kokonaisuudessaan osoitteesta

<http://www.ikea.com>

– Valitse maa, jossa olet

– Etsi tuote hakukentästä

– Valitse Kokoamisohjeet ja

Käyttöohjeet (ladattavia).

Sieltä löydät koko DoC:n pdf-tiedostona.



Bluetooth®-sanamerkki ja

-logot ovat Bluetooth SIG,

Inc.:in omistamia rekisteröityjä

tavaramerkkejä, ja IKEA käyttää

niitä lisenssillä. Muut tavamerkit

ja kauppanimet ovat kukin

omistajiensa tavaramerkkejä.



Rastitettu jäteastiasymboli ilmaisee, että tuotetta ei saa hävittää kotitalousjätteen joukossa. Kun hävität tuotteen, vie se asianmukaiseen keräys- tai kierrätyspisteeseen. Huolehtimalla tällä merkillä varustetun laitteen asianmukaisesti kierrätykseen vähennät kaatopaikalle päätyvän jätteen määrää ja mahdollisia ympäristölle ja terveydelle aiheutuvia haittoja. Lisätietoja lähimmästä IKEA-tavaratalosta.

INNEHÅLL

1. Power On/Off/Pair
2. Volym kontroll
3. Audio In
4. Micro USB In
5. Bältesklämma

Komma igång:

1. Högtalaren sätts på/av med ett långt tryck på knappen (1). Vit LED lyser nu. Om en parad enhet hittas lyser LED-lampan utan att blinka och din högtalare är färdig att användas.
2. Om ingen enhet hittas fortsätter LED-lampan att blinka och går automatiskt in i parningsläge. Gå till Bluetoothinställningarna i din mobila enhet och anslut till FREKVENS 6x10. LED-lampan ska nu sluta blinka

och din högtalare är färdig att användas.

Om ingen musik har spelats i 20 minuter kommer högtalaren att gå in i viloläge.

Justera volymen

Vrid ratten (2) åt vänster för att sänka eller vrid den åt höger för att höja volymen.

Parkoppla Bluetooth-enhet(er)

(max. 8 enheter kan lagras)

1. Se till att ingen annan enhet är parad och inom räckvidd för högtalaren.
2. Gå till Bluetooth-menyn på din mobila enhet och anslut till FREKVENS 6x10.
3. När Bluetooth-anslutningen är etablerad, slutar den vita LED-lampan att blinka.

Koppla från Bluetooth-enhet

Gå till Bluetooth-menyn på din mobila enhet och koppla från FREKVENS 6x10 från dina enheter.

Ansluta en extern ljudkälla

Koppla in den externa ljudkällan i uttaget AUDIO IN (3) på den bakre panelen. Högtalaren upptäcker automatiskt den externa ingången och inaktiverar Bluetooth-funktionen. Använd en 3,5 mm 3-polig ljudkabel för den här funktionen.

Ladda högtalaren

När batterinivån är låg blinkar en röd lampa (1). Under laddning är den röda LED-lampan påslagen.

För att ladda; anslut högtalaren (4) med MicroUSB-kabeln till en

laddare med USB-port eller till en elkontakt med hjälp av en USB-adapter.

Återgå till fabriksinställningar

Håll ned knappen (1) i 10 sekunder vid start för att ta bort alla parkopplade Bluetoothenheter.

Säkerhet och viktig information

VARNING:

- Risk för överhettning! Installera aldrig produkten i ett slutet utrymme. Lämna alltid ett utrymme på minst 5 mm runt produkten för ventilation. Se till att gardiner eller andra föremål aldrig täcker ventilationsluckorna på produkten.

- Placera aldrig produkten eller batterierna nära öppen eld eller andra värmekällor, inklusive direkt solljus.
- Använd endast produkten inomhus. Apparaten får inte utsättas för dropp eller stänk, inga föremål fyllda med vätskor, såsom vaser, ska placeras på apparaten.
- Placera aldrig denna produkt på annan elektrisk utrustning.

VIKTIGT!

- Högtalaren är endast avsedd för inomhusbruk och kan användas i temperaturer från 0 °C till 40 °C.
- Lämna inte högtalaren i direkt solljus eller nära någon värmekälla, eftersom den kan överhettas.
- Utsätt inte högtalaren för

- våta, fuktiga eller alltför dammiga miljöer, eftersom det kan orsaka skador.
- Avståndet mellan högtalaren och mottagaren mäts i fri luft.
- Olika byggmaterial och placering av enheterna kan påverka det trådlösa anslutningsområdet.
- För hög volym kan skada din hörsel.
- Vidrör inte de akustiska komponenterna.
- Använd inte produkten som hylla eller stativ.

SKÖTSELRÅD

Rengör högtalaren med en torr trasa. Sänk aldrig ned högtalaren i vatten.

VARNING!

Använd aldrig rengöring med

slipande effekt eller kemiska lösningsmedel, eftersom det kan skada produkten.

SERVICE

Försök inte att reparera den här produkten själv, eftersom öppning eller borttagande av lock kan utsätta dig för farliga spänningpunkter eller andra risker.

FELSÖKNING

Problem Tips

Kan inte använda Bluetooth:

- Se till att 3,5 mm-kontakten inte är ansluten till AUDIO IN-uttaget på bakpanelen.
- Se till att din telefon, surfplatta eller annan medieenhet stöder Bluetooth.
- Se till att ansluta till enheten

som heter FREKVENS 6x10.

- Se till att din telefon, surfplatta eller annan medieenhet är parad och att dess Bluetooth är påslagen.
- Se till att inga andra Bluetooth-enheter i rummet är parade. Om så är fallet, stäng av Bluetooth-funktionen i den enheten.

Dålig ljudkvalitet när du spelar via Bluetooth:

- Om Bluetooth-mottagningen är dålig flytta enheten närmare högtalaren eller ta bort hinder mellan enheten och högtalaren.
- Obs!** Bluetooth-mottagningen fungerar normalt på ett avstånd på upp till 6-8 m under förhållanden med en fri väg. När objekt, möbler eller väggar är i vägen, kommer Bluetooth-mottagningen att försämrast.

När enheten är placerad i fickor på kläder eller i väskor, kan Bluetooth-mottagningen försämrast.

Dålig ljudkvalitet när du spelar via AUDIO IN-ingång:

- Se till att din telefon, surfplatta eller annan medieenhet inte är inställd på maximal volym. Om så är fallet, sänk volymen.

Tekniska data

Modellnamn:

FREKVENS bärbar högtalare 6x10

Typnummer: F1715

Driftstemperaturer:

0°C till 40°C (32°F till 104°F)

Luftfuktighet: 0 till 95%RH

Frekvensområde: 2.4-2.48GHz

Signalstyrka: 7 dBm

Tillverkare:
IKEA of Sweden AB

Adress:
Box 702, SE-343 81
Älmhult, SVERIGE

FÖRSÄKRAN OM ÖVERENSSTÄMMELSE

Härmed försäkras IKEA of Sweden AB att radioutrustningen av typ F1715 uppfyller kraven enligt direktiv 2014/53/EU. Den fullständiga försäkran om överensstämmelse med EU:s direktiv finns på <http://www.ikea.com>

- Välj det land där du befinner dig.
- Sök efter din produkt i sökfältet.
- Gå till Monteringsanvisningar

och Manualer. Här hittar en pdf med hela försäkran om överensstämmelse.



Bluetooth®-märket och logotyperna är registrerade varumärken som tillhör Bluetooth SIG, Inc., och all användning av sådana märken av IKEA är under licens. Andra varumärken och varunamn tillhör respektive ägare.



Symbolen med den överkorsade soptunnan betyder att produkten ska kasseras separat från

hushållsavfall. Produkten ska lämnas in för återvinning enligt lokala regler för avfallshantering. Genom att kassera en märkt produkt separat från hushållsavfallet bidrar du till att reducera mängden avfall som skickas till förbränning eller deponi och minimerar varje potentiell negativ påverkan på mänsklig hälsa och miljön. För mer information, vänligen kontakta ditt IKEA varuhus.

OBSAH

1. Zapnout/Vypnout/Spárovat
2. Ovládání hlasitosti
3. AUDIO IN
4. Micro USB IN
5. Spona na pásek

Začínáme

1. Dlouhým stisknutím tlačítka (1) reproduktor zapnete/ vypnete. Rozsvítí se bílá kontrolka LED. Když se najde spárované zařízení, kontrolka LED na reproduktoru svítí bez blikání a reproduktor je připravený k použití.
2. Pokud není nalezeno žádné zařízení, kontrolka LED na reproduktoru bude stále blikat a automaticky se přepne do párovacího režimu. Jděte do nastavení Bluetooth ve vašem mobilním zařízení a

propojte jej s reproduktorem FREKVENS 6×10. Kontrolka LED by měla přestat svítit a reproduktor je připravený k použití. Když 20 minut nehraje žádná hudba, reproduktor přejde do spánkového režimu.

Nastavení hlasitosti

Když otočíte tlačítko (2) doleva, snížíte hlasitost. Když ho otočíte doprava, hlasitost zvýšíte.

Párování zařízení Bluetooth

- (maximální počet uložených zařízení je 8)
1. Ujistěte se, že žádné jiné zařízení v dosahu reproduktoru není spárováno.
 2. Jděte do nastavení Bluetooth ve vašem mobilním zařízení a propojte jej s reproduktorem

FREKVENS 6×10.

3. Jakmile se zařízení spáruje s reproduktorem, bílá kontrolka LED přestane blikat.

Zrušení párování zařízení Bluetooth

Jděte do nastavení Bluetooth ve vašem mobilním zařízení a odpojte jej od reproduktoru FREKVENS 6×10.

Používání externího zdroje

Připojte vnější zdroj k zadnímu panelu jackem AUDIO IN (3). Reproduktor automaticky rozpozná externí vstup a vypne funkci Bluetooth. Na tuto funkci použijte 3,5mm 3pólový audio kabel.

Nabíjení reproduktoru

Pokud jsou baterie téměř vybité,

bliká červená kontrolka LED (1). Během nabíjení svítí červená kontrolka LED.

Když chcete reproduktor (4) nabít, připojte Micro USB kabel do nabíjecího zařízení nebo do zásuvky pomocí USB adaptéru.

Obnova továrního nastavení

Během zapínání stiskněte tlačítko (1) po dobu 10 vteřin. Tak vymažete všechna spárovaná Bluetooth zařízení.

Bezpečnost a důležité upozornění **VAROVÁNÍ:**

— Riziko přehřátí! Výrobek nikdy neumísťujte do stísněných prostor. Vždy okolo něj nechte volných alespoň 5 cm

na ventilaci. Ujistěte se, že závěsy nebo jiné předměty nezakrývají otvory na odvětrávání.

- Výrobek nikdy neumísťujte do blízkosti otevřeného ohně nebo jiných zdrojů tepla, a to včetně přímého slunce.
- Tento výrobek používejte výhradně uvnitř. Žádná z jeho částí nesmí být vystavena kontaktu s vodou. Na výrobek nepokládejte předměty, ve kterých je voda, jako například vázy.
- Tento výrobek nikdy neumísťujte na další elektrické zařízení.

DŮLEŽITÉ!

— Reproduktor je určený výhradně k použití uvnitř a můžete ho používat jen při

teplotách od 0 °C do 40 °C.

- Reproduktor nenechávejte na přímém slunci, ani blízko jiného zdroje tepla, protože se může přehřát.
- Reproduktor nevystavujte prostředí se zvýšenou vlhkostí nebo prašností, protože ho může poškodit.
- Vzdálenost dosahu reproduktoru od přijímače je měřená v otevřeném prostoru.
- Různé stavební materiály a umístění jednotek může ovlivnit rozsah bezdrátového připojení.
- Příliš vysoká hlasitost může poškodit váš sluch.
- Nedotýkejte se akustických částí.
- Výrobek nepoužívejte jako polici nebo stojan.

PÉČE O VÝROBEK

Reproduktor vyčistíte vlhkým hadříkem. Nikdy ho neponořujte do vody.

UPOZORNĚNÍ!

Nikdy nepoužívejte abrazivní čističe nebo chemická rozpouštědla, protože můžou výrobek poškodit.

SERVIS VÝROBKU

Nepokoušejte se výrobek sami opravovat, otevírat a odstraňovat kryt, protože se můžete vystavit nebezpečnému napětí a jiným nebezpečím.

Řešení problémů

Tip na řešení problému

Nemůžete použít Bluetooth:

- Ujistěte se, že 3,5mm konektor

není zapojený do jacku AUDIO IN na žádném panelu.

- Ujistěte se, že váš telefon, tablet nebo jiné zařízení umožňuje spojení Bluetooth.
- Ujistěte se, že se připojujete k zařízení IKEA s názvem FREKVENS 6×10.
- Ujistěte se, že váš telefon, tablet nebo jiné zařízení je spárované, a že funkce Bluetooth je zapnutá.
- Ujistěte se, že žádné jiné zařízení Bluetooth v místnosti není spárované. Když zjistíte, že ano, vypněte funkci Bluetooth na daném zařízení.

Špatná kvalita zvuku během spojení přes Bluetooth:

- Když je příjem Bluetooth slabý, přemístěte zařízení blíže k reproduktoru, nebo odstraňte

jakékoliv překážky mezi zařízením a reproduktorem.

Upozornění: Příjem Bluetooth je za standardních podmínek možný ve vzdálenosti 6–8 m, pokud v prostoru nejsou překážky. Když jsou mezi nimi umístěné předměty, nábytek nebo stěny, příjem Bluetooth se zhorší. Stejně tak pokud se zařízení nachází v kapsách oblečení nebo v tašce, příjem Bluetooth se zhorší.

Slabá kvalita zvuku během spojení přes jack AUDIO IN:

- Ujistěte se, že váš telefon, tablet nebo jiné zařízení nemá hlasitost zvolenou na maximum. Pokud zjistíte, že ano, hlasitost snižte.

Technická data**Název modelu:**

přenosný reproduktor FREKVENS

Číslo typu: F1715**Provozní teplota:**

0 až 40 °C (32 až 104 °F)

Provozní**vlhkost:** 0 až 95 % RH**Provozní****frekvence:** 2.4–2.48 GHz**Radiový výstupní****výkon:** 7 dBm**Výrobce: IKEA of Sweden AB****Adresa:****Box 702, SE-343 81****Älmhult, SWEDEN****PROHLÁŠENÍ O SHODĚ**

Společnost IKEA of Sweden tímto prohlašuje, že radiové zařízení F1715 je v souladu s

ustanoveními směrnice 2014/53/EU. Celé znění prohlášení o shodě naleznete na <http://www.IKEA.com>

- Vyberte si zemi, ve které žijete.
- Vyhledejte výrobek zadáním jeho názvu do vyhledávacího pole.
- Přejděte do části Montážní instrukce a návody (stažení). V této části najdete dokument PDF s celým zněním prohlášení o shodě.



Známka a logo Bluetooth® jsou registrovaným vlastnictvím Bluetooth SIG, Inc. a veškeré jejich využití v rámci IKEA probíhá v souladu s licencí. Také

další ochranné známky a jména firem patří jejich zákonným vlastníkům.



Symbol přeškrtnutého kontejneru označuje, že tento výrobek musí být likvidován odděleně od běžného domácího odpadu. Výrobek by měl být odevzdán k recyklaci v souladu s místními předpisy pro nakládání s odpadem. Oddělením označeného výrobku z komunálního odpadu, pomůžete snížit objem odpadů posílaných do spaloven nebo na skládku a minimalizovat případný negativní dopad na lidské zdraví a životní prostředí. Pro více informací, prosím, kontaktujte obchodní dům IKEA.

ÍNDICE

1. Encender/apagar/acoplar.
2. Control del volumen.
3. Audio IN.
4. USB micro IN.
5. Presilla para cinturón.

Para iniciar

1. Si pulsas de forma continuada el botón (1) se enciende el altavoz. Se enciende una luz LED de color blanco. El altavoz inicia la búsqueda de los dispositivos acoplados. Si encuentra un dispositivo emparejado, la luz LED permanece encendida sin parpadear y el altavoz está listo para usarse.
2. Si no encuentra ningún dispositivo, la luz LED parpadea y el altavoz entra automáticamente en modo de acoplamiento. Ve a la configuración del Bluetooth de tu dispositivo móvil y conéctalo

a FREKVENS 6x10. La luz LED deja de parpadear y el altavoz está listo para utilizarse. Cuando no se utiliza para escuchar música durante 20 minutos, el altavoz entra en modo hibernación.

Ajuste del volumen

Gira el mando (2) hacia la izquierda para bajar el volumen o hacia la derecha para subirlo.

Acoplar dispositivos con Bluetooth

(máx. 8 dispositivos)

1. Asegúrate de que no hay otro dispositivo emparejado con el altavoz.
2. Ve al menú Bluetooth de tu dispositivo móvil y conéctalo a FREKVENS 6x10.
3. Una vez establecida la conexión Bluetooth, la luz LED blanca deja de parpadear.

Desacoplar un dispositivo con Bluetooth®

Entra en el menú Bluetooth de tu dispositivo móvil y elimina FREKVENS 6x10 de la lista de dispositivos acoplados.

Utilizar una fuente externa

Conecta el dispositivo audio externo a la entrada AUDIO IN (3), en el panel posterior. El altavoz reconoce automáticamente la entrada exterior y desactiva la función Bluetooth. Para esta conexión, utiliza un cable de audio de 3,5 mm con 3 polos.

Carga del altavoz

Cuando la batería está baja parpadeará una luz LED roja (1). Durante la carga el LED rojo permanecerá encendido.

Para la carga, conecta el altavoz (4) con el cable micro USB al

dispositivo de carga USB o con un adaptador USB a la red eléctrica.

Restablecimiento de los valores de fábrica

Al encenderlo, presiona el botón (1) durante 10 segundos y se eliminarán todos los dispositivos Bluetooth acoplados.

Seguridad e información importante

ADVERTENCIA:

- Riesgo de sobrecalentamiento. No instales nunca el producto en un espacio cerrado. Deja siempre al menos 5 mm de hueco alrededor del producto para permitir la circulación del aire. Asegúrate de que las aberturas de ventilación no estén tapadas por cortinas u otros objetos.

- No coloques el producto o la batería cerca de llamas u otras fuentes de calor, incluida la luz directa del sol.
- Este producto debe utilizarse únicamente en espacios interiores. No expongas el aparato a gotas o salpicaduras y no poses encima objetos que contengan líquidos, como jarrones.
- No coloques el producto encima de otros aparatos eléctricos.

¡IMPORTANTE!

- El altavoz debe utilizarse únicamente en espacios interiores a una temperatura de entre 0 y 40 °C.
- Para evitar el sobrecalentamiento, no expongas el altavoz a la luz directa del sol ni lo dejes cerca de otras fuentes de calor.

- No pongas el altavoz en ambientes húmedos o con una cantidad excesiva de polvo, ya que esto podría dañarlo.
- El alcance entre el altavoz y el receptor se mide en espacios abiertos, sin obstáculos en medio.
- El alcance de la conexión wifi puede variar según el material con el que está construido el edificio y la ubicación de las unidades.
- Escuchar música a un volumen demasiado elevado puede dañar el oído.
- No tocar los componentes acústicos.
- No utilizar el producto como soporte o estante para otros objetos.

INSTRUCCIONES DE MANTENIMIENTO

Para limpiar el altavoz, utilizar

un paño seco. Nunca sumerjas el altavoz en agua.

¡ATENCIÓN!

Nunca utilices limpiadores abrasivos ni disolventes químicos, porque podría dañarse el producto.

REPARACIÓN DEL PRODUCTO

No intentes nunca reparar el producto por tu cuenta, ya que abrir o retirar las tapas puede exponerte a una descarga eléctrica u otros riesgos.

RESOLUCIÓN DE PROBLEMAS

Solución de problemas

No consigo usar el Bluetooth.

- Comprueba que el conector de 3,5 mm no esté enchufado en la toma AUDIO IN del panel posterior.
- Comprueba que tu teléfono, tableta y demás dispositivos

digitales sean compatibles con Bluetooth.

- Asegúrate de conectar el aparato al dispositivo FREKVENS 6x10 de IKEA.
- Comprueba que tu teléfono, tableta y demás dispositivos digitales estén correctamente conectados y que la función Bluetooth esté activada.
- Comprueba que no haya otros dispositivos Bluetooth emparejados en la habitación. Si los hay, desactiva la función Bluetooth de dichos dispositivos.

La calidad del audio reproducido a través de Bluetooth es muy baja.

- Si la recepción Bluetooth es mala, acerca el dispositivo al altavoz o quita los obstáculos que haya entre el dispositivo y el altavoz.
- Importante:** La recepción

Bluetooth normalmente funciona hasta una distancia de 6-8 m si no hay obstáculos entre el dispositivo y el altavoz. La presencia de objetos, muebles y paredes entre el dispositivo y el altavoz puede afectar a la recepción Bluetooth. Si el dispositivo está dentro de un bolsillo o una bolsa, la recepción Bluetooth puede verse afectada.

La calidad del audio reproducido a través de la entrada AUDIO IN es muy baja.

- Comprueba que tu teléfono, tableta y demás dispositivos digitales no estén al volumen máximo. Si fuera así, baja el volumen.

Datos técnicos

Nombre del modelo:

altavoz portátil FREKVENS 6x10.

Tipo: F1715.

Temperatura de funcionamiento: 0°C a 40°C.

Humedad de funcionamiento: 0 a 95%RH.

Frecuencia de transmisión: 2.4 - 2.48 GHz.

Potencia de salida de radio: 7 dBm.

Fabricante:
IKEA of Sweden AB.

Dirección:
Box 702, SE-343 81
Älmhult, SUECIA

DECLARACIÓN DE CONFORMIDAD

Por la presente, IKEA of Sweden declara que el tipo de equipo de radio F1715 es conforme a la Directiva 2014/53/EU.

El texto completo de la declaración de conformidad de la UE se puede consultar en <http://www.ikea.com>

- Elige el país donde te encuentras.
- Busca el producto en el campo de búsqueda.
- Ve a Instrucciones de montaje y manuales (downloads). Aquí encontrarás un archivo pdf del DoC completo.



La palabra y los logotipos Bluetooth® son marcas comerciales registradas propiedad de Bluetooth SIG, Inc., e IKEA hace uso de dichas marcas bajo licencia. Las demás marcas y nombres comerciales pertenecen a sus respectivos propietarios.



La imagen del cubo de basura tachado indica que el producto no debe formar parte de los residuos habituales del hogar. Se debe reciclar según la normativa local medioambiental de eliminación de residuos. Cuando separas los productos que llevan esta imagen, contribuyes a reducir el volumen de residuos que se incineran o se envían a vertederos y minimizas el impacto negativo sobre la salud y el medio ambiente. Para más información, ponte en contacto con tu tienda IKEA.

INDICE

1. Accensione/Spegnimento/Associazione
2. Controllo del volume
3. Audio IN
4. Micro-USB IN
5. Clip da cintura

Come iniziare

1. Per accendere/spegnere la cassa, premi a lungo il pulsante (1). Una luce a LED bianca si accende. Se viene rilevato un dispositivo associato, la luce a LED rimane accesa e la cassa è pronta per essere utilizzata.
2. Se non viene rilevato alcun dispositivo, la luce a LED lampeggia e la cassa entra automaticamente nella modalità di pairing. Vai alle impostazioni Bluetooth del tuo dispositivo mobile e collegalo a FREKVENS 6x10. La luce a LED smette

di lampeggiare e la cassa è pronta per essere utilizzata. Se non viene riprodotta musica per 20 minuti, la cassa passa automaticamente alla modalità standby.

Come regolare il volume

Ruota la manopola (2) verso sinistra per abbassare il volume e verso destra per alzarlo.

Come associare uno o più dispositivi Bluetooth

(puoi associare fino a un massimo di 8 dispositivi)

1. Verifica che non ci siano altri dispositivi associati o nelle vicinanze della cassa.
2. Vai al menu Bluetooth del tuo dispositivo mobile e collegalo a FREKVENS 6x10.
3. Una volta stabilita la connessione Bluetooth, la luce a LED bianca smette di lampeggiare.

Come rimuovere un dispositivo Bluetooth associato

Vai al menu Bluetooth del tuo dispositivo mobile ed elimina FREKVENS 6x10 dall'elenco dei dispositivi associati.

Come usare una sorgente esterna

Collega la sorgente esterna al jack AUDIO IN (3) sul pannello posteriore. La cassa riconosce automaticamente l'ingresso esterno e disabilita la funzionalità Bluetooth. Per questo collegamento, utilizza un cavo Audio da 3,5 mm a 3 poli.

Come ricaricare la cassa

Quando la batteria è in esaurimento, lampeggia una luce a LED rossa (1). Durante la ricarica la luce a LED rossa rimane sempre accesa.

Per ricaricare la cassa (4), collegala con il cavo micro-USB a un dispositivo di ricarica USB o con un adattatore USB a una presa elettrica.

Ripristino delle impostazioni di fabbrica

In fase di avvio, premi il pulsante (1) per 10 secondi. Questa operazione cancella l'elenco dei dispositivi Bluetooth associati.

Sicurezza e informazioni importanti

AVVERTENZE:

- Rischio di surriscaldamento! Non installare mai il prodotto in spazi ristretti. Lascia sempre almeno 5 mm di spazio intorno al prodotto per garantire un'adeguata ventilazione. Assicurati che le aperture di ventilazione non

siano coperte da tende o da altri oggetti.

- Non posizionare il prodotto o la batteria vicino a fiamme libere o altre fonti di calore, inclusa la luce solare diretta.
- Questo prodotto deve essere utilizzato esclusivamente in ambienti interni. Non esporre la cassa a gocce e schizzi e non appoggiarci sopra oggetti contenenti liquidi, per esempio vasi.
- Non posizionare il prodotto sopra altri dispositivi elettrici.

IMPORTANTE!

- La cassa dev'essere usata esclusivamente in ambienti interni, a una temperatura compresa fra 0°C e 40°C.
- Per evitare il surriscaldamento, non esporre la cassa alla luce solare diretta o ad altre fonti di calore.

- Per non danneggiare la cassa, non tenerla in ambienti umidi o eccessivamente polverosi.
- La distanza operativa tra la cassa e il ricevitore è misurata in linea d'aria e senza ostacoli frapposti.
- La portata del collegamento wireless può variare in base ai materiali strutturali degli edifici e alla collocazione delle unità.
- Ascoltare musica a un volume troppo elevato può danneggiare l'udito.
- Non toccare i componenti acustici.
- Non utilizzare il prodotto come supporto o piano d'appoggio per altri oggetti.

ISTRUZIONI PER LA MANUTENZIONE

Usa un panno asciutto per pulire la cassa. Non immergere mai la cassa nell'acqua.

N.B.

Non utilizzare mai detergenti abrasivi né solventi chimici, perché possono danneggiare il prodotto.

RIPARAZIONE DEL PRODOTTO

Non provare a riparare da solo questo prodotto, poiché l'apertura o la rimozione delle coperture può esporvi al rischio di scossa elettrica o ad altri rischi.

RISOLUZIONE DEI PROBLEMI*Problema Sugerimento*

- Verifica che il connettore da 3,5 mm non sia inserito nel jack AUDIO IN sul pannello posteriore.
- Controlla che il tuo telefono, il tuo tablet o altri dispositivi digitali supportino il Bluetooth.
- Assicurati di effettuare la connessione al dispositivo FREKVENS 6x10 di IKEA.
- Controlla che il tuo telefono, il tuo

tablet o altri dispositivi digitali siano stati associati correttamente e che la funzione Bluetooth sia attivata.

- Verifica che non ci siano altri dispositivi Bluetooth associati nella stanza. Se ci sono altri dispositivi associati alla cassa, disattiva la funzione Bluetooth di questi dispositivi.

La qualità dell'audio riprodotto via Bluetooth è scarsa.

- Se la ricezione Bluetooth è scarsa, avvicina il dispositivo alla cassa o rimuovi eventuali ostacoli tra il dispositivo e la cassa.

N.B. La ricezione Bluetooth normalmente funziona fino a una distanza di 6-8 m senza ostacoli tra il dispositivo e la cassa. La presenza di oggetti, mobili o pareti tra il dispositivo e la cassa può disturbare la ricezione Bluetooth. Se il dispositivo si trova all'interno di una tasca o in una borsa, la

ricezione Bluetooth può risultare disturbata.

La qualità dell'audio riprodotto attraverso l'ingresso AUDIO IN è scarsa.

- Controlla che il tuo telefono, il tuo tablet o altri dispositivi digitali non siano al massimo volume ed eventualmente abbassa il volume.

Specifiche tecniche**Nome modello:**

FREKVENS cassa portatile 6x10

Numero modello: F1715

Temperatura di esercizio:

da 0°C a 40°C (da 32°F a 104°F)

Umidità relativa: da 0 a 95% RH

Frequenza operativa:

2.4-2.48 GHz

Potenza di uscita radio: 7 dBm

Produttore:
IKEA of Sweden AB

Indirizzo:
Box 702, SE-343 81
Älmhult, SVEZIA

DICHIARAZIONE DI CONFORMITÀ

Con la presente IKEA of Sweden AB dichiara che questo tipo di apparecchiatura radio F1715 è conforme alla Direttiva 2014/53/UE.

Trovi il testo completo della Dichiarazione di Conformità UE all'indirizzo <http://www.ikea.com>

- Scegli il paese in cui ti trovi
- Cerca il prodotto nel campo di ricerca
- Vai alla sezione Istruzioni di montaggio e altri documenti (download). Qui troverai il PDF con il testo completo della Dichiarazione di Conformità.



Il marchio e i loghi Bluetooth® sono marchi registrati, di proprietà di Bluetooth SIG, Inc. IKEA utilizza questi marchi su licenza. Altri marchi e nomi commerciali sono di proprietà dei rispettivi titolari.



Il simbolo del cassonetto barrato indica che il prodotto non può essere eliminato con i comuni rifiuti domestici. Il prodotto dev'essere riciclato nel rispetto delle norme ambientali locali per lo smaltimento dei rifiuti. Separando un prodotto contrassegnato da questo simbolo dai rifiuti domestici, aiuterai a ridurre il volume dei rifiuti destinati agli inceneritori o alle discariche, minimizzando così qualsiasi

possibile impatto negativo sulla salute umana e sull'ambiente. Per saperne di più, contatta il negozio IKEA più vicino a te.

TARTALOMJEGYZÉK

1. BE/KI/Párosítás
2. Hangerő-szabályozás
3. Audio IN
4. Micro USB IN
5. Övcsipesz

Első lépések:

1. Hosszan nyomd meg a gombot (1) és kapcsold be a hangszórót. A LED fehéren világít. Ha a hangszóró egy párosított eszközt talál, a LED folyamatosan világít és a hangszóró használatra kész.
2. Ha nem talál eszközt, a LED továbbra is villog és automatikusan párosítási módba kapcsol. Menj a Bluetooth® beállításokhoz a készüléken és kapcsolódj az FREKVENS 6x10-hoz. A LED-nek most abba kellene hagynia a villogást és a hangszóró használatra kész. Ha 20 percig nem használod,

a hangszóró alvó üzemmódba kapcsol.

Hangerő beállítása

Forgasd a gombot (2) balra a hangerő csökkentéséhez és jobbra a hangerő növeléséhez.

Bluetooth® eszközök párosítása

(A hangszóró maximum 8 eszközt képes tárolni egyszerre)

1. Bizonyosodj meg róla, hogy nincs más eszköz párosítva, illetve a hangszóró közvetlen közelében.
2. Menj a Bluetooth® beállításokhoz a mobilodon és kapcsolódj a FREKVENS 6x10-hez.
3. Amikor a Bluetooth® kapcsolat létrejött, a fehér LED abbahagyja a villogást.

Bluetooth® eszköz párosításának leállítása

Menj a készüléked Bluetooth® menüjébe és állítsd le a párosítást a FREKVENS 6x10 nevű készülékkel.

Külső forrás használata

Csatlakoztasd a külső forrást az AUDIO IN (3) jack bemenethez a külső panelen. A hangszóró automatikusan felismeri a külső forrást és letiltja a Bluetooth® funkciót. Használj 3,5 mm-es 3-pol audió kábelt.

A hangszóró töltése

Ha a hangszóró lemerülőben van, a piros LED (1) villogni kezd. Töltés során a piros LED folyamatosan világít.

Töltéshez csatlakoztasd a hangszórót (4) egy MicroUSB

kábellel az USB töltőhöz vagy egy USB adapterrel egy áramforráshoz.

A KÉSZÜLÉK GYÁRI ÁLLAPOTBA ÁLLÍTÁSA

Nyomd a gombot (1) 10 másodpercen keresztül alap állapotban. Ez törli az összes párosított eszközt a memóriából.

FONTOS BIZTONSÁGI ELŐÍRÁSOK és FIGYELMEZTETÉSEK FIGYELMEZTETÉS:

- Túlmelegedés kockázata áll fenn!
Soha ne helyezd a terméket túl szűk helyre. Mindig hagyj legalább 5 mm helyet a termék körül a szellőzéshez. Biztosítsd, hogy a függönyök vagy más tárgyak soha ne takarják el a termék szellőzőnyílásait.
- Sose helyezd a terméket vagy

elemeket nyílt láng mellé vagy más hőforrás közelébe, beleértve a közvetlen napfényt is.

- Csak beltéren használd a terméket. A készülék nem tehető ki csöpögésnek vagy fröccsenésnek és nem szabad a tetejére folyadékkal teli tárgyakat tenni, például vázákat.
- Sose tedd ezt a terméket más elektromos berendezés tetejére.

FONTOS!

- A hangszóró csak beltéren, 0° C és 40° C közötti hőmérsékleten használható.
- Na hagyd a hangszórót közvetlen napfényben vagy bármilyen hőforrás közelében, mivel túlmelegedhet.
- Ne tedd ki a hangszórót nedves, párás vagy túlzottan poros környezeti hatásoknak, mivel

ezek károsodást okozhatnak.

- A hangszóró és vevőkészülék közti hatótávolság szabadtéren mért érték.
- A különböző építési alapanyagok és a készülékek elhelyezése befolyásolhatja a vezeték nélküli kapcsolódási hatótávolságot.
- A túl nagy hangerő halláskárosodást okozhat.
- Ne érintsd meg az akusztikus alkatrészeket.
- Ne használd a terméket polcként vagy állványként.

TISZTÍTÁS

Tisztításhoz használj egy száraz rongyot. Soha ne áztasd vízbe a hangszórót!

FIGYELEM!

Ne használj súrolószereket vagy kémiai oldószereket a tisztításhoz, mert ezek károsíthatják a terméket.

A TERMÉK JAVÍTÁSA

Ne próbáld meg megjavítani, mivel a takarékelemek felnyitásával vagy eltávolításával áramütés veszélye áll fenn.

Hibaelhárítás

Problémák és tippek

A Bluetooth® nem használható:

- Győződj meg róla, hogy a 3.5 mm-es csatlakozó nincs-e bedugva az AUDIO IN jack dugóba a hátsó panelen.
- Győződj meg róla, hogy a telefonod, tableted vagy egyéb készüléked támogatja a Bluetooth® funkciót.
- Győződj meg róla, hogy az IKEA FREKVENS 6x10 nevű készülékéhez csatlakozol.
- Győződj meg róla, hogy a telefonod, tableted vagy egyéb készüléked párosítva van és a Bluetooth® funkció be van kapcsolva.

- Győződj meg róla, hogy nincs párosítva más Bluetooth készülék a szobában. Ha igen, kapcsolj ki a Bluetooth® funkciót azon a készüléken.

Gyenge hangminőség Bluetooth® általi lejátszás közben:

- Ha a Bluetooth® vétel gyenge, tedd a készüléket közelebb a hangszóróhoz vagy távolíts el minden, a készülék és a hangszóró között található akadályt.
- Figyelem:** A Bluetooth® vétel alapesetben 6-8 m hatótávolságban működik, akadálymentes területen. Amikor tárgyak, bútorok vagy falak találhatók a két eszköz között, a Bluetooth® vétel csökken. Amikor a készülék ruhazsebben vagy táskában található, a Bluetooth® vétel szintén csökkenhet.

Gyenge hangminőség AUDIO IN bemenet általi lejátszás közben:

- Győződj meg róla, hogy a telefonod, tableted vagy egyéb készüléked hangereje nincs a maximumon, ha igen, csökkentsd a hangerőt.

MŰSZAKI ADATOK

Modell megnevezése: FREKVENS hordozható hangszóró 6x10

Típuszám: F1715

Működési hőmérséklet: 0°C - 40°C (32°F - 104°F)

Működési páratartalom: 0 - 95% RH

Működési frekvencia: 2.4-2.48 GHz

Kimenő teljesítmény: 7 dBm

Gyártó:

IKEA of Sweden AB

Cím:
Box 702, SE-343 81
Ålmhult, Svédország

MEGFELELŐSÉGI NYILATKOZAT

IKEA of Sweden AB ezúton kijelenti, hogy az alábbi típusú rádióberendezés F1715 megfelel a 2014/53/EU direktívának.

Az EU megfelelőségi nyilatkozat teljes szövege megtalálható az alábbi weboldalon: <http://www.ikea.com>

- Válaszd azt az országot, ahol élsz.
- A keresőmezőben keresheted meg a terméket.
- Menj az Összeszerelési útmutatók és használati útmutatók (letöltés) részhez, ahol pdf formátumban megtalálod a teljes dokumentációt.



A Bluetooth® márkanév és logók a Bluetooth SIG, Inc. bejegyzett védjegyei, és az IKEA ezen márkanéveket és védjegyeket licenc keretein belül használja. Az egyéb védjegyek és márkanévek megfelelő tulajdonosaik birtokában vannak.



Az áthúzott, kerekese szemetest ábrázoló szimbólum azt jelzi, hogy a terméket a háztartási hulladéktól különválasztva kell elhelyezni. A terméket a helyi szabályozásnak megfelelően, újrahasznosítás céljából a megfelelő helyen kell leadni. Azzal, hogy az így jelölt termékeket a háztartási hulladéktól különválasztod, segítesz

csökkenteni a hulladékégetőkbe kerülő vagy a földben elhelyezett szemét mennyiségét, ezzel minimalizárod az egészségre és a környezetre ártalmas lehetséges negatív hatásokat. További információkért kérjük, lépj kapcsolatba a legközelebbi IKEA áruházzal!

SPIS TREŚCI

1. Włączanie/Wyłączanie/Parowanie
2. Regulacja głośności
3. Audio IN
4. Micro USB IN
5. Zaczep do paska

Pierwsze kroki:

1. Długie naciśnięcie przycisku (1) włącza/wyłącza głośnik. Biała dioda LED jest teraz włączona. Jeśli zostanie znalezione sparowane urządzenie, dioda LED świeci bez mrugania i głośnik jest gotowy do użycia.
2. Jeśli nie zostanie znalezione żadne urządzenie, dioda LED głośnika będzie migać i automatycznie wejdzie w tryb parowania. Przejdź do ustawień Bluetooth w swoim urządzeniu mobilnym i połącz się z FREKSENS 6x10. Dioda LED powinna teraz przestać migać, a głośnik jest gotowy do użycia.

Jeśli przez 20 minut nie będzie odtwarzana żadna muzyka, głośnik przejdzie w tryb uśpienia.

Regulacja głośności

Przekręć gałkę (2) w lewo, aby zmniejszyć lub w prawo, aby zwiększyć poziom głośności.

Parowanie urządzeń Bluetooth (możliwość sparowania do 8 urządzeń)

1. Upewnij się, że w zasięgu głośnika nie ma żadnego innego sparowanego urządzenia.
2. Przejdź do menu Bluetooth swojego urządzenia mobilnego i podłącz je z głośnikiem FREKSENS 6x10.
2. Po ustanowieniu połączenia Bluetooth biała dioda LED przestanie migać.

Odłączanie urządzenia Bluetooth

Przejdź do menu Bluetooth w urządzeniu mobilnym i odłącz głośnik FREKSENS 6x10 od urządzenia.

Odtwarzanie ze źródła zewnętrznego

Podłącz zewnętrzne źródło do gniazdka AUDIO IN (3) na panelu tylnym. Głośnik automatycznie wykrywa zewnętrzne źródło i wyłącza funkcję Bluetooth. Do podłączenia użyj przewodu audio 3,5 mm 3-biegunowego.

Ładowanie głośnika

Jeżeli poziom akumulatora jest niski, czerwona dioda LED (1) będzie migać. W trakcie ładowania czerwona dioda LED jest włączona.

Aby naładować, podłącz głośnik (4) za pomocą kabla MicroUSB

do ładowarki USB lub za pomocą adaptera USB do gniazda zasilania.

Przywracanie ustawień fabrycznych

Naciśnij przycisk (1) przez 10 sekund przy uruchamianiu. Spowoduje to usunięcie wszystkich sparowanych urządzeń Bluetooth.

Bezpieczeństwo i ważne informacje

OSTRZEŻENIE:

- Ryzyko przegrzania! Nigdy nie instaluj urządzenia w ograniczonej przestrzeni. Zawsze pozostaw wokół urządzenia co najmniej 5 mm wolnej przestrzeni, aby zapewnić wentylację. Upewnij się, czy zasłony lub inne przedmioty nie zasłaniają otworów wentylacyjnych urządzenia.

- Nigdy nie umieszczaj urządzenia ani baterii w pobliżu otwartego ognia lub innych źródeł ciepła, w tym bezpośrednich promieni słonecznych.
- Urządzenie można stosować wyłącznie w pomieszczeniach zamkniętych. Urządzenie nie może być narażone na kapanie lub spryskanie, na urządzeniu nie wolno umieszczać żadnych przedmiotów wypełnionych płynami, na przykład wazonów. Nigdy nie umieszczaj produktu na innym sprzęcie elektrycznym.

WAŻNE!

- Głośnik jest przeznaczony wyłącznie do użytku wewnątrz pomieszczeń i może być używany w temperaturze od 0° C do 40° C.
- Nie zostawiaj głośnika w bezpośrednim świetle słonecznym lub w pobliżu źródła

ciepła, ponieważ może ulec przegrzaniu.

- Nie wystawiaj głośnika na działanie wilgoci, pary lub nadmiernego zapylenia, ponieważ może to spowodować uszkodzenie.
- Zasięg pomiędzy głośnikiem a odbiornikiem mierzony jest w otwartej przestrzeni.
- Różne materiały budowlane i rozmieszczenie urządzeń mogą wpływać na zasięg łączności bezprzewodowej.
- Zbyt wysoki poziom głośności może uszkodzić słuch.
- Nie dotykaj komponentów akustycznych.
- Nie używaj produktu jako półki lub podstawki.

PIELĘGNACJA

Aby wyczyścić głośnik, przetrzyj go suchą szmatką. Nigdy nie zanurzaj głośnika w wodzie.

UWAGA!

Nigdy nie używaj ściernych środków czyszczących ani rozpuszczalników chemicznych, gdyż może to spowodować uszkodzenie produktu.

SERWISOWANIE PRODUKTU

Nie próbuj samodzielnie naprawiać produktu, gdyż otwieranie lub zdejmowanie pokryw może narazić na zetknięcie z niebezpiecznymi punktami pod napięciem lub inne zagrożenia.

Rzeczywizywanie problemów

Wskazówki rozwiązywania problemów

Nie można korzystać z Bluetooth:

- Upewnij się, że złącze 3,5 mm nie jest podłączone do gniazda AUDIO IN na panelu tylnym.
- Upewnij się, że telefon, tablet lub inne urządzenie multimedialne

obsługuje technologię Bluetooth.

- Upewnij się, że jest podłączone do urządzenia IKEA o nazwie FREKVENS 6x10.
- Upewnij się, że telefon, tablet lub inne urządzenie multimedialne jest sparowane i że funkcja Bluetooth w urządzeniu jest włączona.
- Upewnij się, że w pokoju nie znajdują się żadne inne sparowane urządzenia Bluetooth. Jeśli tak, wyłącz funkcję Bluetooth w takim urządzeniu.

Słaba jakość dźwięku podczas odtwarzania przez Bluetooth:

- Jeśli odbiór przez Bluetooth jest słaby, zbliż urządzenie do głośnika lub usuń wszelkie przeszkody między urządzeniem a głośnikiem.
- Uwaga:** Odbiór przez Bluetooth działa normalnie na odległości do 6-8 m w warunkach niezakłóconej przestrzeni. Jeżeli na drodze znajdują się przedmioty, meble

lub ściany, odbiór przez Bluetooth zostanie ograniczony. Jeżeli urządzenie umieszczone jest w kieszeni ubrania lub w torbie, odbiór przez Bluetooth może być ograniczony.

Słaba jakość dźwięku podczas odtwarzania przez wejście AUDIO IN:

- Upewnij się, że telefon, tablet lub inne urządzenie multimedialne nie jest ustawione na maksymalną głośność. Jeśli tak, zmniejsz głośność.

Dane techniczne**Nazwa modelu:**

Przenośny głośnik FREKVENS 6x10

Numer typu: F1715**Temperatura robocza:**

0°C do 40°C (32°F do 104°F)

Wilgotność robocza:

0 do 95% RH

Częstotliwość robocza:

2.4-2.48 GHz

Moc wyjściowa sygnału: 7 dBm**Producent:****IKEA of Sweden AB****Adres:****Box 702, SE-343 81****Älmhult, SZWECJA****DEKLARACJA ZGODNOŚCI**

Niniejszym IKEA of Sweden AB oświadcza, że urządzenie radiowe typ F1715 spełnia wymagania Dyrektywy 2014/53/UE.

Pełny tekst deklaracji zgodności UE można znaleźć na stronie <http://www.ikea.com>

- Wybierz właściwy kraj
- Odszukaj swój produkt w polu wyszukiwania
- Przejdź do Instrukcja Montażu & Instrukcja (pobierz). Znajdziesz

tam plik pdf z pełnym tekstem Deklaracji zgodności.



Znak ze słowem i logo Bluetooth® są własnością firmy Bluetooth SIG, Inc., a firma IKEA używa ich na podstawie licencji. Inne znaki towarowe i nazwy handlowe są własnością pozostałych posiadaczy.



Przekreślony symbol kosza na odpady oznacza, że oznaczony produkt nie może być wyrzucany wraz ze zmieszanyymi odpadami komunalnymi z gospodarstwa domowego. Zużyty sprzęt elektryczny i elektroniczny należy przekazać do przetwarzania

i recyklingu zgodnie z obowiązującymi w danym kraju przepisami ochrony środowiska dotyczącymi gospodarowania odpadami. Selektywna zbiórka odpadów m.in. z gospodarstw domowych przyczynia się do zmniejszenia ilości odpadów przekazanych na składowiska lub do spalarni oraz ograniczenia ich potencjalnego negatywnego wpływu na zdrowie ludzi i środowisko. Aby uzyskać więcej informacji, skontaktuj się z najbliższym sklepem IKEA.

SISUKORD

1. Toide sisse/välja/ühilda
2. Heli reguleerimine
3. Audio IN
4. Micro USB IN
5. Klamber

Alustamine:

1. Kiire vajutus nupule (1) lülitab kõlari sisse/välja. Valge LED tuli põleb nüüd. Kui leitakse ühildatud seade, jääb LED tuli kõlaril katkematult põlema ja kõlar on kasutamiseks valmis.
2. Kui ühtegi seadet ei leita, jääb kõlari LED vilkuma ja siseneb ühildamisrežiimi automaatselt. Mine Bluetooth seadete juurde enda mobiilses seadmes ja ühenda FREKVENS 6x10. LED peaks nüüd vilkumise lõpetama ja sinu kõlar on kasutamiseks valmis.

Kui muusika pole mänginud 20 minutit, siseneb kõlar vaikerežiimi.

Reguleeri heli

Keera nuppu (2) vasakule, et keerata heli vaiksemaks või paremale, et keerata heli valjemaks

Ühilda Bluetooth seadmed (säilitatakse maksimaalselt 8 seadet)

1. Veendu, et ükski teine seade pole ühendatud ega kõlari ulatuses.
2. Mine enda Bluetooth menüsse mobiilis ja ühenda FREKVENS 6x20.
3. Kui Bluetooth ühendus on saavutatud, lõpetab valge LED vilkumise.

Eemalda Bluetooth seade

Mine enda Bluetooth menüsse ja ühenda lahti FREKVENS 6x10 enda seadmetest.

Välise allika kasutamine

Ühenda väine allikas AUDIO IN (3) auku tagapaneelil. Kõlar tuvastab automaatselt välise allika ja tühistab Bluetooth funktsioonid. kasuta 3.5mm 3-pol Audio juhet selle jaoks.

Kõlari laadimine

Kui patarei hakkab tühjaks saama vilgub punane LED (1). Laadimise ajal punane LED põleb.

Laadimiseks ühenda kõlar (4) MicroUSB kaabliga USB laadimiseseadme külge või USB adapteriga seinakontakti.

Tehase seadmete taastamine

Vajuta sisselülitamisel nuppu (1) 10 sekundit. See kustutab kõik ühendatud Bluetooth seadmed.

Ohutus ja oluline teave

HOIATUS:

- Ülekuumenemise oht! Ära kunagi paigalda toodet suletud ruumis. Jäta alati toote ümber vähemalt 5 mm ruumi, et seda õhutada. Taga, et kardinaid või muud objektid ei kataks toote ventilatsiooniavasid. Ära kunagi pane toodet või patareisid avatud leekide või teiste kuumaallikate lähedusse, seal hulgsa ka otsese päikesevalguse.
- Kasuta seda toodet vaid siseruumis. Aparaadile ei tohi

tilkuda vedelikke ega sattuda pritsmeid, sellele ei tohi panna vedelikuga täidetud anumaid.

- Ära kunagi pane seda seadet mõne teise elektriseadme peale.

OLULINE!

- Kõlar on vaid siseruumides kasutamiseks ja seda saab kasutada temperatuurivahemikus 0° C kuni 40° C.
- Ära jäta kõlarit otsese päikesevalguse kätte või mõne kuumaallika lähedusse, kuna see võib ülekuumeneda.
- Ära pane kõlarit märga, niiskesse vi liiga tolmusesse kohta, kuna see võib kõlarit kahjustada.
- Kõlari ja vastuvõtja vaheline ulatus mõõdetakse vabas

õhus.

- Erinevad ehitusmaterjalid ja mööbli paigutus mõjutab juhtmevaba ühenduvust erinevalt.
- Liiga kõrge helitase võib kahjustada kuulmist.
- Ära katsu akustilisi komponente.
- Ära kasuta toodet riivli või alusena.

HOOLDUSJUHISED

Kõlari puhastamiseks pühi kuiva lapiga. Ära kunagi kasta kõlarit vette.

TÄHELEPANU!

Ära kunagi kasuta abrasiivseid puhastusvahendeid või keemilisi lahuseid, kuna see võib toodet kahjustada.

TOODETE REMONT

Ära proovi ise parandada seda toodet, kuna katteid avades või eemaldades võid saada ohtlikku voolu või sattuda muul moel ohtu.

Probleemide tuvastamine

Probleemi nõuanne

ei saa Bluetooth kasutada:

- Veendu, et 3,5 mm ühendus poleks sisestatud AUDIO IN auku tagapaneelil.
- Veendu, et sinu telefon, tahvelarvuti või muu meediavahend toetab Bluetooth teenust.
- Veendu, et ühendad IKEA seadme nimega FREKVENS 6x10.
- Veendu, et sinu telefon, tahvelarvuti või muu meediavahend on ühendatud ja Bluetooth töötab.

- Veendu, et teised Bluetooth seadmed toas poleks ühendatud. Kui see nii on, lülita välja Bluetooth funktsioon selles seadmes.

Kehv helikvaliteet, kui mängid Bluetooth abil:

- Kui Bluetooth teenuse levi on kehv, liiguta seade kõlarile lähemale või eemalda nende vahel olevad takistused.
- Tähelepanu:** Bluetooth levi töötab tavaliselt 6-8 m ulatuses tingimusel, et ükski objekt ei takista selle levi. Kui objektid, mööbel või seinad takistavad levi, on selle ulatus väiksem. Kui seade pannakse taskusse või kotti, väheneb Bluetooth levi ulatus.

Kehv helikvaliteet AUDIO IN kaudu kasutamisel:

- Veendu, et sinu telefon, tahvelarvuti või muu meediaseade ei oleks maksimaalsel helitasemel, sellisel juhul keera heli madalamaks.

Tehniline teave

Mudeli nimi:

FREKVENS kaasaskantav kõlar
6x10

Tüübi number: F1715

Töötab temperatuuridel:
0°C kuni 40°C (32°F kuni 104°F)

Töötab niiskustasemel:

0 kuni 95%RH

Töösagedus: 2.4-2.48GHz

Raadio

väljundvõimsus: 7 dBm

Tootja:
IKEA of Sweden AB

Address:
Box 702, SE-343 81
Älmhult, SWEDEN

VASTAVUSDEKLARATSIOON

Käesolevaga annab IKEA of Sweden AB teada, et raadioseadme tüüp F1715 on vastavuses Direktiiviga 2014/53/EU.

EU vastavusdeklaratsiooni täieliku teksti leiate aadressilt <http://www.ikea.com>

- Valige riik, kus asute
- Otsige toodet otsingulahtrist
- Minge Paigaldusjuhendite ja manuaalide (allalaadimised) juurde. Sealt leiate PDF-faili tervest DoC-ist.



Bluetooth® sõna ja logod on registreeritud kaubamärgid, mille omanik on Bluetooth SIG, Inc. ja nende kasutamine IKEA poolt toimub litsentsiga. Teised kaubamärgid ja tootenimetused kuuluvad nende omanikele.



Läbikriipsutatud prügikasti märk tähendab, et toode tuleb hävitada olmeprügist eraldi. Toode tuleb viia ümbertöötluspunkti kooskõlas kohalike keskkonnakaitse regulatsioonidega, mis puudutavad jäätmekäitlust. Eraldades tähistatud toote

olmeprügist, aitate vähendada jäätmete kogust, mis saadetakse põletusahju või prügimägedele ja minimeerite nii võimalikku negatiivset mõju inimeste tervisele ja keskkonnale. Täpsema info saamiseks võtke ühendust IKEA keskusega.

SATURA RĀDĪTĀJS

1. Ieslēgšanas/Izslēgšanas/
Savienošanas poga
2. Skaļuma regulēšanas poga
3. AUDIO IN
4. Micro USB IN
5. Jostas stiprinājums

Darba sākšana

1. Skaļruni ieslēdz/izslēdz,
nospiežot pogu (1). Iedegas
balts LED gaismas indikators.
Ja tiek atrasta pieslēgtā ierīce,
LED gaismas indikators deg un
nemirgo; skaļrunis ir gatavs
lietošanai.
2. Ja nav atrasta neviena
ierīce, skaļruņa LED
gaismas indikators mirgo,
un automātiski ieslēdzas
pievienošanas režīms. Mobilās
ierīces Bluetooth iestatījumos
pievieno ierīci FREKVENS

6x10. LED gaismiņa vairs
nemirgo; skaļrunis ir gatavs
lietošanai.
Ja 20 minūtes neatskaņo
mūziku, skaļrunis pārslēdzas
miega režīmā.

Skaļuma regulēšana

Skaļumu samazina, pagriežot
skaļuma regulēšanas pogu (2)
pa kreisi; skaļumu palielina,
pagriežot skaļuma regulēšanas
pogu (2) pa labi.

Bluetooth ierīču pievienošana (iespējams saglabāt maksimāli 8 ierīces)

1. Pārbaudi, vai skaļrunim
nav pieslēgta vai tuvumā
neatrodas vēl kāda ierīce.
2. Mobilās ierīces Bluetooth
izvēlnē pievieno ierīci
FREKVENS 6x10.

3. Kad Bluetooth savienojums
būs izveidots, baltais LED
gaismas indikators pārstās
mirgot.

Bluetooth ierīču atvienošana

Mobilās ierīces Bluetooth izvēlnē
atvieno ierīci FREKVENS 6x10.

Ārējās ierīces pieslēgšana

Pievieno ārējo avotu AUDIO
IN ieejai (3) uz aizmugrējā
paneļa. Skaļrunis automātiski
nosaka ārējo ievadi un atvieno
Bluetooth funkciju. Funkcijas
nodrošināšanai izmanto 3.5 mm
3-pol audio vadu.

Skaļruņa uzlāde

Kad baterijai ir zems uzlādes
līmenis, iemirgojas sarkana LED
indikatora gaisma (1). Uzlādes

laikā deg sarkans LED gaismas indikators.

Lai uzlādētu, pievieno skaļruni ar (4) MicroUSB vadu USB uzlādes ierīcei vai ar USB adapteri strāvas avotam.

Rūpnīcas iestatījumu atjaunošana

Iedarbinot 10 sekundes nospied pogu (1). Visi Bluetooth savienojumi tiks automātiski pārtraukti.

Svarīga drošības informācija un norādījumi BRĪDINĀJUMS!

- Pārkaršanas risks! Neuzstādīt precī šaurā, slēgtā vietā. Ventilācijai atstāt ap precī vismaz 5 mm vietas uz katru

pusi. Pārlicinies, vai preces ventilācijas atveres nav aplātas ar aizkariem vai citiem priekšmetiem.

- Preces un baterijas nenovieto atklātas liesmas vai citu karstuma avotu tuvumā vai tiešā saules gaismā.
- Lietot precī tikai telpās. Uz ierīces nedrīkst uzpilēt vai uzšļakstīties šķidrums; nenovietot uz ierīces ar šķidrumu pildītus priekšmetus, piemēram, vāzes.
- Nenovietot ierīci uz citām elektriskajām ierīcēm.

SVARĪGI!

- Skaļrunis paredzēts tikai lietošanai telpās; to var lietot temperatūrā no 0° C līdz +40° C.
- Neatstāt skaļruni tiešā saules

gaismā vai siltuma avota tuvumā – tas var pārkarst.

- Nenovietot skaļruni mitrā vai ļoti putekļainā vidē – tas var izraisīt bojājumus.
- Attālumu starp skaļruni un uztvērēju aprēķina telpā bez šķēršļiem.
- Bezvadu savienojuma rādiusu var ietekmēt sienu materiāls un priekšmetu izvietojums telpā.
- Pārāk liels skaļums var bojāt dzirdi.
- Nepieskarieties akustiskajām detaļām.
- Neizmanto precī kā plauktu vai statīvu.

APKOPES INSTRUKCIJA

Skaļruni notīra, noslaukot ar sausu lupatiņu. Skaļruni nekādā gadījumā nedrīkst iemērkāt ūdenī.

UZMANĪBU!

Neizmanto abrazīvus tīrīšanas līdzekļus vai ķīmiskus šķīdinātājus – tas var izraisīt bojājumus.

IERĪCES APKOPE

Nelabo savu ierīci pats, jo, atverot vai noņemot pārsegus, var gūt dzīvībai bīstamu strāvas triecienu vai citas traumas.

Sarežģījumu novēršana

Problēma

Nav iespējams Bluetooth savienojums:

- Pārliedzinies, vai 3.5mm savienojums nav pievienots AUDIO IN ieejai aizmugurējā panelī.
- Pārliedzinies, vai tavam tālrunim, planšetdatoram

vai citai ierīcei ir iespējams Bluetooth savienojums.

- Pārliedzinies, vai tava ierīce ir pievienota IKEA ierīcei FREKVENS 6x10.
- Pārliedzinies, vai tavs telefons, planšetdators vai cita ierīce ir pievienots un vai Bluetooth savienojums ir ieslēgts.
- Pārliedzinies, vai tai pašā telpā nav citu Bluetooth ierīču savienojumu. Ja tā ir, izslēdz attiecīgās ierīces Bluetooth savienojumu.

Atskaņojot mūziku ar Bluetooth savienojumu, ir slikta skaņas kvalitāte:

- Ja Bluetooth savienojums ir vājš, pārvieta ierīci tuvāk skaļrunim vai aizvāc šķēršļus starp ierīci un skaļruni.
- Svarīgi!** Ja telpā nav šķēršļu,

Bluetooth savienojums parasti darbojas līdz pat 6–8 m rādiusā. Bluetooth darbības rādiusu samazina telpā esoši priekšmeti, mēbeles un sienas, kas atrodas starp savienotajām ierīcēm. Bluetooth savienojuma darbības rādiuss var samazināties, ja ierīci ievieto kabatās vai somā.

Atskaņojot mūziku ar AUDIO IN ieeju, ir slikta skaņas kvalitāte:

- Pārliedzinies, vai telefona, planšetdatora vai citas multimediju ierīces skaļums nav noregulēts uz maksimālo līmeni. Ja tā ir, noregulē skaļumu uz zemāku līmeni.

Tehniskie dati**Modelis:**

FREKVENŠ pārnēsājama
skaļrunis 6x10

Tipa numurs: F1715

Darba temperatūra:

No 0 °C līdz 40 °C
(32 °F to 104 °F)

Darba mitrums:

no 0 % līdz 95% RH

Darba frekvence: 2.4–2.48 GHz

Radio izejas jauda: 7 dBm

Ražotājs: IKEA of Sweden AB

Adrese:

**Box 702, SE-343 81,
Älmhult, ZVIEDRIJA**

ATBILSTĪBAS DEKLARĀCIJA

Ar šo, IKEA of Sweden AB
apliecina, ka radioiekārtas

tips F1715 atbilst Direktīvas
2014/53/ES noteiktajām
prasībām.

ES atbilstības deklarācijas pilnā
versija pieejama: <http://www.ikea.com>

- Izvēlieties valsti
- Meklējiet preci, izmantojot
meklēšanas joslu
- Dodieties uz "Montāžas
instrukcijas un
rokasgrāmatas" (lejupielādes),
kur jūs atradīsiet .pdf failu ar
pilno dokumentāciju.



Bluetooth® preču zīme un
logotipi ir Bluetooth SIG, Inc.
īpašums, un kompānija IKEA tos
izmanto saskaņā ar licenci. Citas
preču zīmes un tirdzniecības

nosaukumi ir atbilstoši īpašnieku
īpašums.



Nosvītrotais atkritumu
konteineru simbols norāda,
ka prece jālikvidē atsevišķi no
citiem sadzīves atkritumiem. Šī
prece jānodod pārstrādei, ņemot
vērā vietējos vides aizsardzības
noteikumus, kas attiecas uz
atkritumu apsaimniekošanu.
Nošķirot marķēto preci no
sadzīves atkritumiem, jūs
palīdzēsiet samazināt atkritumu
apjomu, kas nonāk atkritumu
sadedzināšanas iekārtās vai
atkritumu poligonos, tādējādi
samazinot to potenciālo negatīvo
ietekmi uz veselību un vidi.
Sīkāka informācija IKEA veikalos.

Įrenginio FREKVENS apžvalga

1. Įjungimas / išjungimas / sujungimas
2. Garso reguliavimas
3. Lizdas AUDIO IN
4. Lizdas Micro USB IN
5. Diržo spaustukas

Pradžia:

1. Ilgiau paspaudus mygtuką (1) garsiakalbis įjungiamas / išjungiamas. Įjungus ima šviesti balta LED lemputė. Garsiakalbiui aptikus sujungtą įrenginį, lemputė šviečia nepertraukiamai, ir tai ženklas, kad jis paruoštas naudoti.
2. Jei įrenginys neaptinkamas, garsiakalbio LED lemputė toliau žybsi, automatiškai įjungiamas susijungimo režimas. Mobilijame

įrenginyje atidarykite „Bluetooth“ meniu ir prisijunkite prie FREKVENS 6x10. Lemputei nustojus žybsėti garsiakalbis bus parengtas naudoti. Jei 20 min. neleisite muzikos, įsijungs garsiakalbio snaudimo veiksmas.

Garso reguliavimas

Sukite reguliatorių (2) į kairę, kad sumažintumėte arba į dešinę, kad padidintumėte garsą.

Įrenginių sujungimas per „Bluetooth“

(įrenginio atmintyje galite išsaugoti ne daugiau nei 8 įrenginius)

1. Įsitikinkite, kad garsiakalbio veikimo ribose nėra kitų sujungtų įrenginių.

2. Atidarykite mobiliojo įrenginio „Bluetooth“ meniu ir prisijunkite prie FREKVENS 6x10.
3. Įrenginiams susijungus, balta LED lemputė nustos žybsėti.

Įrenginių atjungimas per „Bluetooth“

Atidarykite mobiliojo įrenginio „Bluetooth“ meniu ir atjunkite įrenginį FREKVENS 6x10.

Išorinio šaltinio naudojimas

Išorinį šaltinį junkite į garsiakalbio galiniame skydelyje esančią AUDIO IN (3) jungtį. Garsiakalbis atpažins įrenginį ir išjungs „Bluetooth“ funkciją. Jums reikės 3,5 mm 3-pol Audio laido.

Garsiakalbio įkrova

Įkrovos lygiui nukritus, ims žybsėti raudona LED lemputė (1). Kraunant akumuliatorių švies raudona lemputė.

Norėdami įkrauti, prie garsiakalbio (4) prijunkite MicroUSB laidą, o kitą šio laido kištuką junkite į elektra maitinamą USB jungtį.

Gamyklinių parametrų atkūrimas

Apie 10 sek. spauskite mygtuką (1), kai įrenginys ką tik įjungtas. Iš įrenginio atminties ištrinsite visus „Bluetooth“ ryšiu prijungtus prietaisus.

Saugos ir kiti nurodymai

ĮSPĖJIMAS:

— Įrenginys gali perkaisti.

Nelaikykite jo ankštoje vietoje. Aplink įrenginį visada turi būti mažiausiai 5 mm tarpai, kad jis vėdintųsi. Užulaidos ir kiti daiktai neturi dengti įrenginio vėdinimo angų.

- Įrenginio ar jo akumulatoriaus nedėkite prie atviros ugnies ar kitokio šilumos šaltinio, nelaikykite saulėje.
- Naudokite tik patalpose. Saugokite įrenginį nuo drėgmės, nedėkite ant jo talpų su skysčiais, pavyzdžiui, vazos su pamerktomis gėlėmis.
- Niekada nestatykite ir nelaikykite įrenginio ant elektra veikiančių prietaisų.

SVARBU!

- Garsiakalbį naudokite tik patalpose, 0° C iki 40 ° C

temperatūroje.

- Nepalikite ir nelaikykite garsiakalbio saulėje vietoje ar prie šilumos šaltinių, nes jis gali perkaisti.
- Saugokite garsiakalbį nuo drėgmės, nelaikykite labai dulkių aplinkoje, nes jis gali sugesti.
- Diapazonas tarp garsiakalbio ir imtuvo matuojamas atvirame ore.
- Belaidžio signalo stiprumui gali turėti įtakos įvairūs objektai ir statiniai jo kelyje.
- Per didelis garsas kenkia klausai.
- Nelieskite akustinių dalių.
- Nenaudokite įrenginio daiktams laikyti – kaip stovo ar lentynos.

PRIEŽIŪRA

Garsiakalbį valykite sausa šluoste. Niekada nemerkitė jo į vandenį.

PASTABA!

Įrenginio nevalykite šveičiamaisiais valikliais, nenaudokite cheminių tirpiklių, nes apgadinsite.

REMONTAS

Savarankiškai neremontuokite. Po skydeliais yra pavojingos įtampų taškų, todėl jų atidarymas gali kelti pavojų; yra ir kitų rizikos veiksnių.

Gedimų šalinimas

Problema Patarimas

Neveikia „Bluetooth“ ryšys:

- Įsitikinkite, kad 3,5 mm

kištukas neįjungtas į galinio skydelio lizdą AUDIO IN.

- Patikrinkite, ar telefonas, planšetė, kitas jūsų naudojamas įrenginys turi „Bluetooth“ funkciją.
- Patikrinkite, ar tikrai jungiatės prie įrenginio FREKVENIS 6x10.
- Patikrinkite, ar telefonas, planšetė, kitas jūsų naudojamas įrenginys yra sujungtas su garsiakalbiu, o „Bluetooth“ funkcija – įjungta.
- Įsitikinkite, kad patalpoje daugiau nėra per „Bluetooth“ sujungtų įrenginių. Jei yra, išjunkite to kito įrenginio „Bluetooth“ funkciją.

Prasta garso kokybė leidžiant muziką per „Bluetooth“:

- Padėkite įrenginį arčiau garsiakalbio arba pašalinkite tarp

jų esančias kliūtis.

Pastaba: įprastai, kai nėra kliūčių, „Bluetooth“ ryšys veikia 6–8 m atstumu. Kliūtys, tai gali būti baldai ir sienos, blogina ryšio kokybę. Ji taip pat gali būti blogesnė laikant įrenginį drabužio ar krepšio kišenėje.

Prasta garso kokybė leidžiant muziką per AUDIO IN:

- Įsitikinkite, kad nenustatytas telefono, planšetės, kito jūsų naudojamo įrenginio didžiausias galimas garsas. Jeigu nustatytas – sumažinkite jį.

Techniniai duomenys**Modelis:**

kilnojamasis garsiakalbis
FREKVENIS, 6x10

Kodas: F1715

Darbinė temperatūra:

nuo 0 iki 40 °C

Darbinis oro drėgnumas:

nuo 0 iki 95 % RH

Darbinis dažnis: 2.4-2.48 GHz

Radijo dažnių

išėjimo galia: 7 dBm

Gamintojas:

IKEA of Sweden AB

Adresas:

**p. d. 702, SE-343 81
Elmhultas, ŠVEDIJA**

ATITIKTIES DEKLARACIJA

Šiuo „IKEA of Sweden AB“ patvirtina, kad nurodyto tipo F1715 radijo įranga atitinka direktyvos 2014/53/ES reikalavimus.

ES atitikties deklaraciją rasite

interneto svetainėje <http://www.ikea.com>

- Pasirinkite šalį
- Paieškos laukelyje nurodykite prekę
- Pasirinkite „Surinkimo instrukcijos ir vartotojų instrukcijos“ (paspauskite aktyvią nuorodą). Čia rasite dokumentą PDF formatu.



Prekių ženklas ir logotipai „Bluetooth“ yra registruotoji įmonės „Bluetooth SIG, Inc.“ nuosavybė, kurią naudoti IKEA'ai buvo suteiktas leidimas. Kiti prekių ženklai ir prekių pavadinimai yra šių kompanijų nuosavybė.



Perbraukto atliekų konteinerio simbolis reiškia, kad gaminio atliekų negalima tvarkyti kartu su kitomis buitinėmis atliekomis. Gaminys turi būti perdirbamas pagal šalies aplinkosaugos reikalavimus. Atskirdami taip pažymėtą gaminį nuo buitinių atliekų padėsite sumažinti atliekų kiekius išvežamus į sąvartynus ar deginimo vietas, ir galimą neigiamą poveikį žmogaus sveikatai bei gamtai. Daugiau informacijos jums suteiks parduotuvėje IKEA.

ÍNDICE

1. Ligar/Desligar/Emparelhar
2. Controlo do volume
3. Audio IN
4. Micro USB IN
5. Presilha para cinto

Começar

1. Toque durante alguns segundos no botão (1) para ligar a coluna. Acende-se uma luz LED branca. Se encontrar um dispositivo emparelhado, a luz LED da coluna vai brilhar sem piscar, indicando que está pronta a utilizar.
2. Se não encontrar nenhum dispositivo, a luz LED da coluna vai continuar a piscar, entrando automaticamente no modo de emparelhamento. Vá às configurações de Bluetooth do seu dispositivo móvel e ligue à coluna FREKVENS 10x20. A luz

LED deve parar de piscar e a coluna está pronta a utilizar. Se não ouvir música durante 20 minutos, a coluna entra em modo de espera.

Ajustar o volume

Gire o botão (1) para a esquerda para diminuir o volume ou para a direita para aumentar.

Emparelhar dispositivo(s) Bluetooth

(podem ser guardados no máx. 8 dispositivos)

1. Certifique-se de que não há mais nenhum dispositivo emparelhado e no alcance da coluna.
2. Vá ao menu de Bluetooth do seu dispositivo móvel e ligue ao FREKVENS 6x10.
2. Quando a ligação de Bluetooth estiver estabelecida, a luz LED branca para de piscar.

Desemparelhar dispositivo Bluetooth

Vá ao menu de Bluetooth do seu dispositivo móvel e desemparelhe FREKVENS 6x10 dos seus dispositivos.

Usar uma fonte externa

Ligue a fonte externa ao conector AUDIO IN (3) no painel traseiro. A coluna deteta automaticamente a entrada externa e desliga a função de Bluetooth. Para esta funcionalidade, use um cabo áudio 3,5mm de 3 colunas.

Carregar a coluna

Quando a bateria tiver pouca carga, uma luz LED vermelha vai piscar no botão (1). Durante o carregamento, a luz LED vermelha está ligada.

Para carregar, ligue a coluna (4) com o cabo MicroUSB a um

dispositivo de carregamento USB ou com um adaptador USB a uma tomada.

Reposição das definições de fábrica

Ao ligar, prima o botão (1) durante 10 segundos para apagar todos os dispositivos emparelhados por Bluetooth.

Segurança e aviso importante **ATENÇÃO:**

- Risco de sobreaquecimento!
Nunca instale o produto num espaço fechado. Deixe sempre um espaço de pelo menos 5mm à volta do produto para ventilação. Certifique-se de que não há cortinados ou outros objetos a cobrir as ranhuras de ventilação do produto.
- Nunca coloque o produto ou baterias perto de chamas ou de

outras fontes de calor, incluindo a luz solar direta.

- Use este produto apenas no interior. O aparelho não deve ser exposto a gotejamentos ou salpicos. Não coloque objetos com líquidos, como jarras, sobre o aparelho.
- Nunca coloque este produto sobre outro equipamento elétrico.

IMPORTANTE!

- A coluna serve apenas para uso no interior e pode ser utilizada em temperaturas entre os 0°C e os 40°C.
- Não deixe a coluna sob a luz solar direta ou perto de uma fonte de calor, pois pode sobreaquecer.
- Não submeta a coluna a ambientes molhados, húmidos ou excessivamente poeirentos, pois podem provocar danos.

- O alcance entre a coluna e o recetor é medido em espaço aberto.
- Diferentes materiais de construção e o posicionamento das unidades podem afetar a amplitude da conectividade sem fios.
- Um volume demasiado elevado pode danificar a audição.
- Não toque nos componentes acústicos.
- Não use o produto como prateleira ou suporte.

INSTRUÇÕES DE MANUTENÇÃO

Para limpar o altifalante, use um pano humedecido. Nunca mergulhe o altifalante na água.

ATENÇÃO!

Nunca use produtos de limpeza abrasivos ou solventes químicos, pois podem danificar o produto.

REPARAÇÃO DO PRODUTO

Não tente reparar o produto sozinho, pois a abertura ou a remoção da cobertura pode expô-lo a pontos de voltagem perigosos ou a outros riscos.

Resolução de problemas

Sugestão para o problema

Não consigo usar o Bluetooth:

- Certifique-se de que o conector de 3,5mm não está ligado à entrada AUDIO IN no painel traseiro.
- Certifique-se de que o telemóvel, tablet ou outro dispositivo multimédia suporta Bluetooth.
- Certifique-se de que faz a ligação ao dispositivo IKEA chamado FREKVENS 6x10.
- Certifique-se de que o telemóvel, tablet ou outro dispositivo multimédia está emparelhado e que tem o Bluetooth ligado.

- Certifique-se de não há mais dispositivos de Bluetooth emparelhados na divisão. Se sim, desligue a função de Bluetooth desse dispositivo.

Baixa qualidade de som ao funcionar através de Bluetooth:

- Se a receção por Bluetooth for fraca, coloque o dispositivo mais perto da coluna ou remova quaisquer obstáculos entre ambos.
- Atenção:** a receção por Bluetooth funciona normalmente a uma distância até 6-8 metros numa trajetória desobstruída. Quando há objetos, móveis ou paredes pelo meio, a receção por Bluetooth é reduzida. Quando o dispositivo é colocado em bolsos ou num saco, a receção por Bluetooth pode ser reduzida.

Baixa qualidade de som ao funcionar através da entrada AUDIO IN:

- Certifique-se de que o telemóvel, tablet ou outro dispositivo multimédia não está no volume máximo. Se estiver, baixe o volume.

Dados técnicos

Nome do modelo:

FREKVENS coluna portátil 6x10

Número de tipo: F1715

Temperaturas de

funcionamento: 0°C a 40°C

Humidade de

funcionamento: 0 a 95%RH

Frequência de

funcionamento: 2.4-2.48GHz

Potencia de

saída do rádio: 7 dBm

Fabricante:
IKEA of Sweden AB

Morada:
Box 702, SE-343 81,
Älmhult, SWEDEN

DECLARAÇÃO DE CONFORMIDADE

Por este meio, a IKEA of Sweden AB declara que o tipo de equipamento rádio F1715 está em conformidade com a Diretiva 2014/53/EU.

O texto completo da declaração de conformidade da UE pode ser consultado em <http://www.ikea.com>

- Escolha o país onde se encontra
- Pesquise o seu produto no campo de pesquisa
- Aceda a Instruções de montagem e Manuais (downloads) Aqui, encontra um ficheiro PDF do DoC na íntegra.



A marca nominal e os logótipos Bluetooth® são marcas registadas detidas por Bluetooth SIG, Inc., sendo que qualquer uso destas marcas pela IKEA está sob licença. Outras marcas registadas e nomes comerciais pertencem aos seus respetivos proprietários.



O símbolo do caixote do lixo com o sinal de proibição indica que esse artigo deve ser separado dos resíduos domésticos convencionais. Deve ser entregue para reciclagem de acordo com as regulamentações ambientais locais para tratamento de resíduos. Ao separar um artigo assinalado dos resíduos domésticos, ajuda a reduzir o

volume de resíduos enviados para os incineradores ou aterros, minimizando o potencial impacto negativo na saúde pública e no ambiente. Para mais informações, contacte a loja IKEA perto de si.

CUPRINS

1. Putere/On/Off/Conectare
2. Control volum
3. Audio IN
4. Micro USB IN
5. Suport curea

Mod de funcționare:

1. Pentru a porni sau a opri boxa apasă lung butonul (1). LED-ul alb este acum pornit. În cazul în care se găsește un dispozitiv asociat, LED-ul strălucește fără a clipi și boxa este gata de utilizare.
2. Dacă nu se găsește niciun dispozitiv asociat, LED-ul boxei continuă să clipească și intră în modul de asociere automat. Mergi la setările Bluetooth de pe dispozitivul mobil și conectează la FREKVENS 6x10. LED-ul

trebuie să nu mai clipească acum și boxa este gata de utilizare.

Dacă nu rulează muzica timp de 20 minute, boxa va intra în modul de veghe.

Reglarea volumului

Întoarce butonul (2) la stânga pentru a diminua volumul și la dreapta pentru a crește volumul.

Conectează dispozitive Bluetooth

(maxim 8 dispozitive)

1. Asigură-te că niciun alt dispozitiv nu este conectat și nu se află în raza boxei.
2. Mergi la meniul Bluetooth de pe dispozitivul mobil și conectează-te la FREKVENS 6x10.
3. După ce conexiunea este

stabilă, becul alb LED nu se mai aprinde.

Deconectează dispozitive Bluetooth

Mergi la meniul Bluetooth de pe dispozitivul mobil și deconectează FREKVENS 6x10 de la dispozitivul tău.

Folosirea unei surse externe

Conectează sursa externă la mufa AUDIO IN (3) din spatele panoului. Boxa detectează automat sursa externă și dezactivează funcționalitatea Bluetooth. Folosește un cablu de 3,5mm 3-pol pentru această caracteristică.

Încărcarea boxei

Când bateria este aproape consumată, se va aprinde un bec

LED roșu. În timpul încărcării, LED-ul roșu este pornit.

Pentru a încărca, conectează boxa (4) cu cablul MicroUSB la un dispozitiv de încărcare USB, sau cu un adaptor USB la o sursă de electricitate.

Resetare fabrică

Apasă butonul (1) timp de 10 secunde la pornire. Astfel ștergi toate dispozitivele Bluetooth conectate.

Informații importante

AVERTISMENT:

- Risc de supraîncălzire! Nu instala niciodată produsul într-un spațiu închis. Lasă întotdeauna un spațiu de cel puțin 5 mm în jurul produsului

pentru aerisire. Verifică dacă draperiile sau alte obiecte nu acoperă fantele de ventilație ale produsului.

- Nu așeza niciodată produsul sau bateriile lângă o sursă de foc deschis sau alte surse de căldură, inclusiv lumina directă a soarelui.
- Folosește produsul doar în interior. Nu expune aparatul la stropi de apă; nu așeza obiecte, de exemplu vase, deasupra aparatului.
- Nu așeza niciodată produsul pe alte echipamente electrice.

IMPORTANT!

- Boxa se folosește doar la interior și poate fi folosită la temperaturi între 0° C și 40° C.
- Nu expune boxa la soare

sau lângă o sursă de căldură, deoarece se poate supraîncălzi.

- Nu expune boxa la medii umede sau cu praf excesiv.
- Raza de acțiune între boxă și receiver este măsurată în spațiu deschis.
- Materialele din care sunt construiți pereții și așezarea unităților pot afecta conectivitatea.
- Volumul prea tare poate afecta auzul.
- Nu atinge componentele acustice.
- Nu folosi produsul ca poliță sau suport.

INSTRUCȚIUNI DE ÎNGRIJIRE

Pentru a curăța boxa, șterge-o cu o cârpă uscată. Nu scufunda produsul în apă.

NOTĂ!

Nu folosi substanțe abrazive de curățare sau solvenți chimici; aceștia pot deteriora produsul.

SERVICE PRODUS

Nu încerca să repara singur produsul; închiderea sau îndepărtarea capacului te poate expune la risc de șoc electric sau alte riscuri.

Depanare

Depanare

Nu se poate utiliza Bluetooth:

- Verifică dacă conectorul de 3,5mm nu este introdus în mufa AUDIO IN de pe panoul din spate.
- Verifică dacă telefonul, tableta sau alt dispozitiv media acceptă Bluetooth.

- Verifică dacă este conectat la dispozitivul IKEA denumit FREKVENS 6x10.
- Verifică dacă telefonul, tableta sau al dispozitiv media este asociat și dacă Bluetooth este activat.
- Asigură ca niciun alt dispozitiv Bluetooth din cameră nu este asociat. Dacă este asociat, dezactivează funcția Bluetooth de pe acel dispozitiv.

Calitate slabă a sunetului la difuzarea prin Bluetooth:

- Dacă recepția prin Bluetooth este slabă, mută dispozitivul mai aproape de boxă sau elimină orice obstacole între dispozitiv și boxă.
- Notă:** Recepția prin Bluetooth va funcționa în mod normal la o distanță de 6-8m dacă niciun

obstacol nu împiedică difuzarea. Atunci când între unitate și boxă sunt obiecte, mobilier sau pereți, recepția Bluetooth va fi redusă. Atunci când dispozitivul este plasat în buzunarele hainelor sau într-o geantă, recepția Bluetooth poate fi redusă.

Calitate slabă a sunetului la difuzarea prin AUDIO IN:

- Verifică dacă telefonul, tableta sau alt dispozitiv media nu este la volum maxim. În acest caz, dă volumul mai încet.

Date tehnice**Denumirea modelului:**

FREKVENS boxă portabilă 6x10

Tip număr: F1715**Temperaturi de funcționare:**

0°C-40°C (32°F-104°F)

Umiditate de**funcționare:** 0-95%RH**Frecvența de****funcționare:** 2.4-2.48GHz**Putere de ieșire radio:** 7 dBm**Producător:****IKEA of Sweden AB****Adresa:****Box 702, SE-343 81****Älmhult, SUECIA****DECLARAȚIE DE
CONFORMITATE**

Prin prezenta, IKEA of Sweden AB declară că echipamentul radio F1715 este în conformitate cu Directiva 2014/53/EU.

Textul integral al declarației UE de conformitate poate fi găsit pe www.ikea.com.

- Alege țara.
- Caută produsul în câmpul de căutare.
- Mergi la Instrucțiuni de Asamblare și Manuale (descarcă). Aici vei găsi versiunea pdf a documentului.



Marca și logoul Bluetooth® sunt mărci înregistrate ale Bluetooth SIG, Inc. și folosirea acestor mărci de către IKEA sunt sub licență.



Simbolul indica faptul ca produsul trebuie sa fie sortat

separat de gunoiul menajer. Produsul respectiv trebuie sa fie predat pentru reciclare in conformitate cu reglementarile locale cu privire la sortarea deșeurilor. Sortând în mod corect deșeurile, vei contribui la reducerea volumului de deșeuri ce urmeaza a fi arse sau trimise la groapa de gunoi și la minimizarea potențialului impact negativ asupra oamenilor și mediului. Poți afla mai multe informații la magazinul IKEA.

OBSAH

1. Zapnutie / vypnutie / párovanie
2. Ovládanie hlasitosti
3. Audio IN
4. Micro USB IN
5. Spona na opasok

Začíname:

1. Dlhé stlačenie tlačidla (1) zapne/vypne reproduktor. Kontrolka LED bude svietiť na bielo. Ak sa nájde spárované zariadenie, LED svieti neprerušovane a reproduktor je pripravený na použitie.
2. Ak sa nenájde žiadne zariadenie, kontrolka LED bude blikať a automaticky prejde do režimu párovania. Prejdite do nastavení Bluetooth v mobilnom zariadení a pripojte sa k FREKVENS 6x10. Kontrolka

LED teraz prestane blikať a reproduktor je pripravený na použitie.

Ak sa počas 20 minút neprehrá žiadna hudba, reproduktor prejde do režimu spánku.

Ovládanie hlasitosti

Hlasitosť znížite otočením tlačidla (2) doľava, a zvýšite otočením doprava.

Spárovať zariadenia Bluetooth

(maximálny počet uložených zariadení je 8)

1. Uistite sa, že v dosahu reproduktora nie spárované žiadne iné zariadenie
2. Prejdite do nastavení vášho mobilného zariadenia a pripojte sa k FREKVENS 6x10.

3. Keď sa zariadenie spárovalo s reproduktorom, kontrolka LED prestane blikať.

Zrušiť párovanie zariadenia Bluetooth

Prejdite do menu Bluetooth na vašom mobilnom zariadení a zrušte párovanie so zariadením FREKVENS 6x10.

Používanie externých zdrojov

Pripojte externý zdroj do jacku AUDIO IN (3) na zadnom paneli. Reproduktor automaticky rozozná externý vstup a odpojí funkciu Bluetooth. Na túto funkciu používajte 3,5 mm 3-pólový audio kábel.

Nabíjanie reproduktora

Keď je batéria takmer vybitá, kontrolka LED bude blikať načerveno. Počas nabíjania bude

svietiť načerveno neprerušovane.

Pripojte reproduktor (4) pomocou kábla MicroUSB k USB nabíjačke alebo adaptéru USB do elektrickej zásuvky.

Obnova továrenských nastavení

Stlačte počas zapínania tlačidlo (1) na 10 sekúnd. Všetky pripojené zariadenia Bluetooth sa vymažú.

Bezpečnosť a dôležité informácie

UPOZORNENIE:

- Riziko prehriatia! Výrobok nikdy neumiestňujte do stiesnených priestorov. Vždy okolo neho nechajte voľných aspoň 5 cm na ventiláciu. Uistite sa, že závesy alebo iné

predmety nezakrývajú otvory na ventiláciu.

- Výrobok nikdy neumiestňujte v blízkosti otvoreného ohňa alebo iných zdrojov tepla, vrátane priameho slnka.
- Tento výrobok používajte výhradne vo vnútri. Žiadna z jeho častí nesmie byť vystavená kontaktu s vodou. Na výrobok neukladajte predmety, v ktorých je voda, ako sú vázy.
- Tento výrobok nikdy neumiestňujte na ďalšie elektrické zariadenie.

DÔLEŽITÉ

- Reproduktor je určený iba na použitie vnútri a môžete ho používať iba pri teplotách od 0 °C do 40 °C.
- Reproduktor nenechávajte na priamom slnku, ani blízko

iného zdroja tepla, pretože sa môže prehriať.

- Reproduktor nevystavujte prostrediu, ktoré je mokré, či vlhké alebo mimoriadne prašné, pretože ho môže poškodiť.
- Vzdialenosť dosahu reproduktora na prijímač je meraná na otvorenom priestranstve.
- Rôzne stavebné materiály a umiestnenie jednotiek môže ovplyvniť rozsah bezdrôtového pripojenia.
- Príliš vysoká hlasitosť môže poškodiť váš sluch.
- Nedotýkajte sa akustických častí.
- Výrobok nepoužívajte ako policu alebo stojan.

STAROSTLIVOSŤ

Reproduktor vyčistíte

vlhkou handričkou. Nikdy ho neponárajte do vody.

UPOZORNENIE!

Nikdy nepoužívajte abrazívne čističe alebo chemické rozpúšťadlá, pretože môžu výrobok poškodiť.

SERVIS VÝROBKU

Nepokúšajte sa výrobok sami opravovať, otvárať a odstraňovať kryt, pretože sa môžete vystaviť nebezpečnému napätiu a iným nebezpečenstvám.

Riešenie problémov

Tip na riešenie problému

Nemôžete použiť Bluetooth:

- Uistite sa, že 3,5 mm konektor nie je zapojený do jacku AUDIO IN na zadnom paneli.

- Uistite sa, že váš telefón, tablet alebo iné zariadenie umožňuje spojenie Bluetooth.

- Uistite sa, že sa pripájate k zariadeniu IKEA s názvom FREKVENŠ 6x10.

- Uistite sa, že váš telefón, tablet alebo iné zariadenie je spárované, a že funkcia Bluetooth je zapnutá.

- Uistite sa, že žiadne iné zariadenie v miestnosti nie je spárované. Ak áno, vypnite funkciu Bluetooth na danom zariadení.

Zlá kvalita zvuku počas spojenia cez Bluetooth:

- Ak je príjem Bluetooth slabý, premiestnite zariadenie bližšie k reproduktoru, alebo odstráňte akékoľvek prekážky medzi zariadením a reproduktorom.

Upozornenie: Príjem Bluetooth je za štandardných podmienok možný vo vzdialenosti 6 – 8 m, ak v priestore nie sú prekážky. Ak sú medzi nimi umiestnené predmety, nábytok alebo steny, príjem Bluetooth sa zníži. Ak sa zariadenie nachádza vo vrecku na oblečení alebo v taške, príjem Bluetooth sa takisto zníži.

Slabá kvalita zvuku počas spojenia cez jack AUDIO IN:

- Uistite sa, že váš telefón, tablet alebo iné zariadenie nemá hlasitosť zvolenú na maximum. Ak je to tak, hlasitosť znížte.

Technické informácie

Názov modelu: Prenosný reproduktor FREKVENŠ 6x10

Typové číslo: F1715

Prevádzková**teplota:** 0 °C až 40 °C**Prevádzková****vlhkosť:** 0 až 95% RH**Prevádzková****frekvencia:** 2.4 – 2.48GHz**Rádiový výstupný****výkon:** 7 dBm**Výrobca:****IKEA of Sweden AB****Adresa:****Box 702, SE-343 81****Älmhult, ŠVÉDSKO****VYHLÁSENIE O ZHODE**

IKEA of Sweden AB týmto vyhlasuje, že rádiové zariadenie typu F1715 spĺňa požiadavky smernice 2014/53/EÚ.

Celý text EÚ vyhlásenia o zhode

nájdete na <http://www.ikea.com>

- Zvoľte krajinu, v ktorej sa nachádzate.
- Do vyhľadávacieho poľa zadajte výrobok, ktorý hľadáte.
- Kliknite na Návody na montáž a použitie (na stiahnutie). Tu nájdete pdf súbor z celého vyhlásenia o zhode.

 **Bluetooth®**

Značka a logá Bluetooth® sú registrované ochranné známky spoločnosti Bluetooth SIG, Inc. a akékoľvek používanie týchto značiek spoločnosťou IKEA vyplýva na základe licencie. Ďalšie ochranné známky a obchodné názvy sú registrované na ich príslušných vlastníkov.



Symbol preškrtnutého kontajnera označuje, že tento výrobok musí byť zlikvidovaný oddelene od bežného domáceho odpadu. Výrobok by mal byť odovzdaný na recykláciu v súlade s miestnymi predpismi pre nakladanie s odpadom. Oddelením označeného výrobku z komunálneho odpadu, pomôžete znížiť objem odpadu posielaného do spaľovni alebo na skládku a minimalizovať prípadný negatívny dopad na ľudské zdravie a životné prostredie. Pre viac informácií, prosím, kontaktujte obchodný dom IKEA.

СЪДЪРЖАНИЕ

1. Включване /изключване/
Свързване с Bluetooth
устройства
2. Регулиране на звука
3. AC IN
4. Micro USB IN
5. Закопчалки за ремъка

Първи стъпки

1. Дълго натискане на копчето (1) включва и изключва тонколоната. Белият светодиод индикира, че сте я включили успешно. Ако намери сдвоено устройство, светодиодът свети без да мига и тонколоната ви е готова за работа.
2. Ако не намери устройство, светодиодът продължава да мига и автоматично влиза в режим на сдвояване. Отворете Bluetooth настройките на мобилното ви устройство и се свържете с FREKVENS 6x10.

Светодиодът вече не трябва да мига и тонколоната ви е готова за употреба.

Ако в продължение на 20 минути не възпроизвежда музика, тонколоната ще влезе в спящ режим.

Регулиране на звука

Завъртете копчето (1) наляво, за да намалите, или надясно, за да увеличите силата на звука.

Добавяне на допълнително Bluetooth устройство(а)

(максимално 8 устройства)

1. Уверете се, че никакви други устройства не са свързани и не са в обхвата на тонколоната.
2. Отворете Bluetooth настройките на мобилното ви устройство и се свържете с FREKVENS 6x10.
2. След като се установи връзка с устройството, белият светодиод ще спре да мига.

Премахване на Bluetooth устройства

Отворете Bluetooth настройките на мобилното ви устройство и премахнете FREKVENS 6x10 от списъка със сдвоени устройства.

Слушане на музика от външно устройство

Свържете портативно аудио устройство към жака AUDIO IN (3) на задния панел. Тонколоната автоматично разпознава външното устройство и деактивира функцията Bluetooth. За целта използвайте 3.5 мм аудио чинч кабел.

Зареждане на тонколоната

Когато батерията е изтощена, червеният светодиод на копчето (1) ще започне да мига. По време на зареждането червеният светодиод е включен.

За да заредите тонколоната (4), свържете я с MicroUSB кабел към USB зарядно устройство или с USB адаптер към електрически контакт.

Фабрични настройки

Натиснете бутона (1) при включване за 10 сек. Това изтрива всички сдвоени Bluetooth устройства.

Безопасност и важни съобщения

ВНИМАНИЕ:

- Риск от прегряване! Никога не монтирайте продукта в ограничено пространство. Винаги оставайте разстояние от поне 5 мм около продукта, за да може да се проветрява. Уверете се, че завеси или други предмети никога не покриват вентилационните

отвори на продукта.

- Никога не поставяйте продукта или батериите му близо до открит огън или други източници на топлина, включително пряка слънчева светлина.
- Използвайте този продукт само в затворени помещения. Уредът не трябва да бъде излаган на капки или пръски, върху уреда не се поставят предмети, пълни с течности, като например вази.
- Никога не поставяйте този продукт върху друго електрическо оборудване.

ВАЖНО!

- Тонколоната е предназначена само за употреба в затворени пространства и може да се използва при температури от 0°C до 45°C.

- Не оставяйте тонколоната на пряка слънчева светлина или близо до източници на топлина, тъй като може да прегрее.
- Не оставяйте тонколоната във влажна или прекалено прашна среда, тъй като това може да я повреди.
- Обхватът между тонколоната и приемника се измерва на открито.
- Различните строителни материали и разположението на устройствата могат да повлияят на обхвата на безжичната връзка.
- Прекалено силният звук може да увреди слуха ви.
- Не докосвайте акустичните компоненти.
- Не използвайте продукта като рафт или поставка.

ИНСТРУКЦИИ ЗА ПОДДРЪЖКА

За да почистите тонколоната, избършете я с влажна кърпа. Никога не я потапяйте във вода.

ЗАБЕЛЕЖКА!

Никога не използвайте абразивни почистващи препарати или химически разтворители, тъй като това може да повреди продукта.

ОБСЛУЖВАНЕ

Не се опитвайте да ремонтирате този продукт сами, тъй като отварянето или свалянето на капака може да ви изложи на опасно напрежение или други рискове.

Отстраняване на проблеми

Съвети при проблеми:

Невъзпроизвеждане на звук чрез Bluetooth:

- Уверете се, че 3.5 мм конектор •

не е включен в жака AUDIO IN на задния панел.

- Уверете се, че вашият телефон, таблет или друго устройство поддържа Bluetooth.
- Уверете се, че сте се свързали с устройството на IKEA с наименованието FREKVENNS 6x10.
- Уверете се, че вашият телефон, таблет или друго устройство е вдвоено и че неговият Bluetooth е включен.
- Уверете се, че няма други свързани Bluetooth устройства в стаята. Ако това е така, изключете функцията Bluetooth в това устройство.

Лошо качество на звука при възпроизвеждане чрез Bluetooth:

- Ако Bluetooth връзката е лоша, преместете устройството по-близо до тонколоната или отстранете всички препятствия между нея и

устройството.

Забележка: Bluetooth връзката обикновено обхваща разстояние от 6-8 метра без прегради и препятствия. Когато предмети, мебели или стени възпрепятстват Bluetooth връзката, тя е по-слаба. Когато устройството е поставено в джобове на дрехи или в чантата, Bluetooth връзката може да бъде слаба.

Лошо качество на звука при възпроизвеждане през AUDIO IN вход:

- Уверете се, че вашият телефон, таблет или друго устройство не е с максимално усилена сила на звука, ако това е така, намалете звука.

Технически данни

Име на модел: Преносима тонколона FREKVENNS 6x10

Номер на модел: F1715

Работна температура:

0°C до 40°C (32°F до 104°F)

Работна влажност: 0 до 95%RH

Работна честота: 2.4 - 2.48 GHz

Radio output power: 7 dBm

Производител:

IKEA of Sweden AB

Адрес: Box 702, SE-343 81

Älmhult, SWEDEN

ДЕКЛАРАЦИЯ ЗА СЪОТВЕТСТВИЕ

С настоящето, IKEA of Sweden AB декларира, че моделът радиооборудване F1715 е в съответствие с Директива 2014/53/ЕС.

Пълният текст на ЕС декларация за съответствие можете да намерите на <http://www.ikea.com>

- Изберете страната, в която пребивавате
- Потърсете вашия продукт в полето за търсене
- Отидете на Инструкции за сглобяване и ръководства (изтегляне) Тук ще намерите pdf файл на целия документ.



Bluetooth® словна марка и лого са регистрирани търговски марки, собственост на Bluetooth SIG, Inc. и всяко използване на тези марки от IKEA е лицензирано. Другите търговски марки и търговски имена отговарят съответно на техните притежатели.



Символът със задраскан кош за отпадъци означава, че артикулът следва да се изхвърли отделно от битовите отпадъци. Артикулът трябва да бъде предаден за рециклиране в съответствие с местните правила за изхвърляне на отпадъци. Като отделяте обозначените артикули от битовите отпадъци, вие спомагате за намаляването на количествата отпадъци, предавани в сметища или за изгаряне, и свеждате до минимум потенциалните отрицателни въздействия върху човешкото здраве и околната среда. Моля, обърнете се към магазин IKEA за повече информация.

SADRŽAJ

1. Upali/Ugasi/Poveži
2. Kontrola glasnoće
3. Audio IN
4. Micro USB IN
5. Kopča remena

Početak

1. Dulji pritisak na gumb (2) upalit/ugasiti će zvučnik. Svijetliti će bijelo LED svjetlo. Ako je uređaj za povezivanje pronađen, LED svjetlo svijetli bez treperenja i zvučnik je spreman za korištenje.
2. Ako nije pronađen nijedan uređaj, LED svjetlo nastavlja treperiti i stupa u program povezivanja automatski. Potrebno je otići na Bluetooth postavke na mobilnom uređaju i povezati se na FREKVENS 6x10. LED svjetlo

bi trebalo prestati treperiti i zvučnik je spreman za korištenje. Ako ne pušta glazbu 20 minuta, zvučnik prelazi u stanje mirovanja.

Prilagođavanje glasnoće

Okrenuti gumb (2) ulijevo za smanjivanje ili udesno za pojačavanje glasnoće.

Povezivanje Bluetooth uređaja

(može se spremati maksimalno 8 uređaja)

1. Osigurati da nijedan uređaj nije povezan i u blizini zvučnika.
2. Potrebno je otići na Bluetooth postavke na uređaju i povezati ga s FREKVENS 10x20 zvučnikom.

3. Kad se Bluetooth veza uspostavi, bijelo LED svjetlo prestaje treptati.

Uklanjanje Bluetooth uređaja

Potrebno je otići na Bluetooth izbornik na mobilnom uređaju i ukloniti FREKVENS 6x10 s uređaja.

Korištenje vanjskog izvora

Spojiti vanjski izvor na AUDIO IN (3) utor na stražnjoj ploči. Zvučnik automatski pronalazi vanjski ulazni izvor i onemogućava Bluetooth funkcionalnost. Koristiti 3,5 mm 3-pol audiokabel za ovu mogućnost.

Punjenje zvučnika

Kad je baterija skoro prazna, svijetli crveno LED svjetlo (1).

Tijekom punjenja, crveno LED svjetlo je upaljeno.

Za punjenje je potrebno spojiti zvučnik (4) s MicroUSB kabelom na USB uređaj za punjenje ili s USB adapterom na strujnu utičnicu.

Tvorničke postavke

Pritiskati gumb (1) 10 sekundi pri paljenju. Ovo briše sve povezane Bluetooth uređaje.

Sigurnost i važna napomena UPOZORENJE:

- Rizik od pregrijavanja! Ne montirati proizvod u malim prostorima. Uvijek ostaviti najmanje 5 mm prostora oko proizvoda zbog ventilacije. Osigurati da zavjese ili ostali

objekti ne prekrivaju utore za ventilaciju na proizvodu.

- Ne postavljati proizvod ili baterije blizu otvorenog plamena ili ostalih izvora topline, uključujući izravnu sunčevu svjetlost.
- Samo za korištenje u zatvorenom. Uređaj ne smije biti izložen curenju ili prskanju, predmeti s tekućinama, poput vaza, ne smiju biti na uređaju.
- Ne postavljati proizvod na drugu električnu opremu.

VAŽNO!

- Zvučnik se koristi isključivo u zatvorenom i može se koristiti na temperaturama od 0 ° C do 40 ° C.
- Ne izlagati zvučnik izravnoj sunčevoj svjetlosti ili izvoru

topline jer se može pregrijati.

- Ne koristiti zvučnik u mokrim, vlažnim i pretjerano prašnjavim prostorima jer to može oštetiti proizvod.
- Udaljenost između zvučnika i prijavnika izmjerena je na otvorenom.
- Različiti materijali zidova i raspored jedinica mogu utjecati na udaljenost bežične veze.
- Preglasno slušanje može oštetiti sluh.
- Ne dirati akustične dijelove.
- Ne koristiti proizvod kao policu ili stalak.

UPUTE ZA NJEGU

Za čišćenje zvučnika, obrisati suhom krpom. Ne uranjati zvučnik pod vodu.

NAPOMENA!

Nikad ne koristiti jaka sredstva za čišćenje ili kemijske otopine jer mogu oštetiti proizvod.

SERVISIRANJE PROIZVODA

Ne pokušavati popravljati proizvod jer otvaranje ili skidanje poklopca može izložiti visokom naponu ili drugim opasnostima.

Otklanjanje smetnji

Rješavanje problema

Ne može se koristiti Bluetooth:

- Osigurati da 3,5 mm spojnica nije spojena u AUDIO IN utor na stražnjoj ploči.
- Osigurati da mobitel, tablet ili drugi uređaj podržava Bluetooth.
- Osigurati da je spojen na IKEA uređaj imena FREKVENS 6x10.

- Osigurati da je mobitel, tablet ili drugi uređaj povezan i da je Bluetooth uključen.
- Osigurati da drugi Bluetooth uređaji u sobi nisu povezani. Ako jesu, isključiti Bluetooth funkciju na tim uređajima.

Loša kvaliteta zvuka prilikom reprodukcije putem Bluetootha:

- Ako je loš Bluetooth prijem, pomaknuti uređaj bliže zvučniku. Napomena: Bluetooth prijem normalno radi na udaljenosti do 6 – 8 m u uvjetima bez smetnji na putu. Kad su objekti, namještaj ili zidovi između, Bluetooth prijem će se smanjiti.

Loša kvaliteta zvuka prilikom reprodukcije putem AUDIO IN ulaza:

- Osigurati da telefon, tablet ili uređaj nema namještenu maksimalnu glasnoću. Ako ima, smanjiti glasnoću.

Tehnički podaci**Naziv modela:**

FREKVENS prijenosni zvučnik 6x10

Vrsta: F1715

Radna

temperatura: 0 °C do 40 °C

Radna

vlažnost: 0 do 95 % RH

Radna

frekvencija: 2.4 – 2.48 GHz

Izlazna snaga radija: 7 dBm

Proizvođač:
IKEA of Sweden AB

Adresa:
Box 702, SE-343 81
Älmhult, ŠVEDSKA

IZJAVA O SUKLADNOSTI

Ovime IKEA of Sweden AB izjavljuje da je oprema za radio vrste F1715 u skladu s Direktivom 2014/53/EU. Tekst o EU izjavama o sukladnosti u cijelosti možete pronaći na www.ikea.com

- Odaberite zemlju u kojoj se nalazite.
- Potražite proizvod u polju za pretragu.
- Idite na upute za sastavljanje i priručnike (preuzimanja).

Ovdje ćete pronaći cijeli dokument u PDF format.



Bluetooth® znak i logo registrirani su žigovi tvrtke Bluetooth SIG, Inc. i svako je korištenje tih znakova od strane tvrtke IKEA licencirano. Ostali žigovi i zaštitna imena pripadaju njihovim vlasnicima.



Simbol prekrižene kante za otpad znači da se proizvod ne smije odlagati u komunalni otpad. Proizvod se mora predati na recikliranje u skladu s lokalnim

propisima o zaštiti okoliša koji se odnose na odlaganje otpada. Odvajanjem označenog proizvoda od komunalnog otpada pomaže se smanjivanju količine otpada koji se odvozi u spalionice ili na odlagališta te smanjuje negativan utjecaj na zdravlje ljudi i okoliš. Za više informacija kontaktirati svoju robnu kuću IKEA.

ΠΕΡΙΕΧΟΜΕΝΑ

1. Power On/Off/Pair
2. Volume Control
3. Audio IN
4. Micro USB IN
5. Κλιπ ζώνης

Ξεκινώντας

1. Με ένα παραπεταμένο πάτημα του κουμπιού (1) ενεργοποιείται/ απενεργοποιείται το ηχείο. Η λευκή LED λυχνία έχει ανάψει. Αν βρεθεί συνδεδεμένη συσκευή, η LED λυχνία ανάβει χωρίς να αναβοσβήνει και το ηχείο σας είναι έτοιμο για χρήση.
2. Αν δεν βρεθεί συσκευή η λυχνία LED του ηχείου συνεχίζει να αναβοσβήνει και μπαίνει σε διαδικασία αυτόματου εντοπισμού σύζευξης. Πηγαίνετε στις Bluetooth ρυθμίσεις της κινητής συσκευής σας και συνδέστε το FREKVENS 6x10. Η LED λυχνία θα πρέπει να σταματήσει να

αναβοσβήνει και το ηχείο σας είναι έτοιμο για χρήση. Αν δεν αναπαραχθεί καθόλου μουσική για 20 λεπτά, το ηχείο θα μπει σε κατάσταση αναμονής.

Ρύθμιση έντασης ήχου

Γυρίστε το κουμπί (2) προς τα αριστερά για να μειώσετε ή γυρίστε προς τα δεξιά για να αυξήσετε την ένταση του ήχου.

Σύζευξη συσκευής Bluetooth

(μέγ. 8 συσκευές)

1. Βεβαιωθείτε ότι καμία άλλη συσκευή δεν έχει αντιστοιχιστεί και δε βρίσκεται στο εύρος του ηχείου.
2. Μεταβείτε στο μενού Bluetooth της κινητής συσκευής σας και συνδεθείτε στο FREKVENS 6x10.
3. Μόλις δημιουργηθεί η σύνδεση Bluetooth, η λευκή λυχνία LED σταματά να αναβοσβήνει.

Διακοπή σύζευξης συσκευής Bluetooth

Μεταβείτε στο μενού Bluetooth της κινητής συσκευής σας και αποσυνδέστε το FREKVENS 6x10 από τις συσκευές σας.

Χρήση εξωτερικής πηγής

Συνδέστε μια εξωτερική πηγή στην υποδοχή AUDIO IN (3) του πίσω πίνακα. Το ηχείο ανιχνεύει αυτόματα την εξωτερική είσοδο και απενεργοποιεί τη λειτουργία Bluetooth. Χρησιμοποιήστε ένα τριπολικό καλώδιο ήχου 3,5mm για αυτήν τη λειτουργία.

Φόρτιση του ηχείου

Όταν η μπαταρία θέλει φόρτιση μια κόκκινη LED λυχνία (1) αναβοσβήνει. Κατά την διάρκεια της φόρτισης η κόκκινη LED λυχνία ανάβει.

Για να φορτίσετε συνδέετε το ηχείο

(4) με το MicroUSB καλώδιο σε μια συσκευή φόρτισης με USB ή σε μια πρίζα ρεύματος με έναν USB μετασχηματιστή.

Εργοστασιακή επανεκκίνηση

Πιέστε το κουμπί (1) για 10 δευτερόλεπτα κατά την έναρξη. Έτσι διαγράφονται όλες οι συνδεδεμένες με Bluetooth συσκευές.

Ασφάλεια και σημαντική ειδοποίηση ΠΡΟΕΙΔΟΠΟΙΗΣΗ:

— Κίνδυνος υπερθέρμανσης! Ποτέ μην τοποθετείτε το προϊόν σε περιορισμένο χώρο. Να αφήνετε πάντα χώρο γύρω από το προϊόν τουλάχιστον 5 mm για εξαερισμό. Βεβαιωθείτε ότι οι κουρτίνες ή άλλα αντικείμενα δεν καλύπτουν ποτέ τις υποδοχές εξαερισμού του προϊόντος.

- Ποτέ μην τοποθετείτε το προϊόν ή τις μπαταρίες κοντά σε ανοικτές φλόγες ή σε άλλες πηγές θερμότητας, συμπεριλαμβανομένου του άμεσου ηλιακού φωτός.
- Χρησιμοποιείτε αυτό το προϊόν μόνο σε εσωτερικούς χώρους. Η συσκευή δεν πρέπει να εκτίθεται σε σταγόνες ή πιτσιλιές, δεν πρέπει να τοποθετούνται πάνω στη συσκευή αντικείμενα γεμάτα με υγρά όπως βάζα.
- Ποτέ μην τοποθετείτε το προϊόν σε άλλο ηλεκτρικό εξοπλισμό.

ΣΗΜΑΝΤΙΚΟ!

- Το ηχείο προορίζεται μόνο για χρήση σε εσωτερικούς χώρους και μπορεί να χρησιμοποιηθεί σε θερμοκρασίες που κυμαίνονται από 0°C έως 40°C.
- Μην αφήνετε το ηχείο σε άμεσο ηλιακό φως ή κοντά σε οποιαδήποτε πηγή

θερμότητας, καθώς ενδέχεται να υπερθερμανθεί.

- Μην υποβάλλετε το ηχείο σε περιβάλλον με νερά, με υγρασία ή σε υπερβολικά σκονισμένο περιβάλλον, καθώς αυτό μπορεί να προκαλέσει βλάβη.
- Η εμβέλεια μεταξύ του ηχείου και του δέκτη μετράται σε ανοιχτό χώρο.
- Τα διαφορετικά δομικά υλικά και η τοποθέτηση των μονάδων μπορούν να επηρεάσουν την εμβέλεια ασύρματης συνδεσιμότητας.
- Η υπερβολική ένταση του ήχου μπορεί να βλάψει την ακοή σας.
- Μην αγγίζετε τα ακουστικά στοιχεία.
- Μη χρησιμοποιείτε το προϊόν ως ράφι ή βάση.

ΟΔΗΓΙΕΣ ΦΡΟΝΤΙΔΑΣ

Για να καθαρίσετε το ηχείο, σκουπίστε με ένα στεγνό πανί. Ποτέ

μη βυθίζετε το ηχείο στο νερό.

ΣΗΜΕΙΩΣΗ:

Μη χρησιμοποιείτε ποτέ διαβρωτικά καθαριστικά ή χημικά διαλύματα, καθώς ενδέχεται να προκαλέσουν βλάβη στο προϊόν.

ΕΠΙΣΚΕΥΗ ΠΡΟΪΟΝΤΟΣ

Μην προσπαθήσετε να επισκευάσετε αυτό το προϊόν μόνοι σας, καθώς το άνοιγμα ή η αφαίρεση καλύμματος μπορεί να σας εκθέσει σε επικίνδυνα επίπεδα τάσης ή άλλους κινδύνους.

Αντιμετώπιση προβλημάτων

Συμβουλές για τυχόν προβλήματα

Δεν είναι δυνατή η χρήση Bluetooth:

- Βεβαιωθείτε ότι το βύσμα 3,5 mm δεν είναι συνδεδεμένο στην υποδοχή AUDIO IN στο πίσω μέρος.
- Βεβαιωθείτε ότι το τηλέφωνο, το tablet ή άλλη συσκευή πολυμέσων υποστηρίζει Bluetooth.

- Βεβαιωθείτε ότι έχετε συνδεθεί στη συσκευή IKEA που ονομάζεται FREKVENNS 6x10.

- Βεβαιωθείτε ότι το τηλέφωνο, το tablet ή άλλη συσκευή πολυμέσων έχει συζευχθεί και ότι το Bluetooth είναι ενεργοποιημένο.

- Βεβαιωθείτε ότι δεν έχουν συνδεθεί άλλες συσκευές Bluetooth στο δωμάτιο. Αν ναι, απενεργοποιήστε τη λειτουργία Bluetooth στη συγκεκριμένη συσκευή.

Κακή ποιότητα ήχου κατά την αναπαραγωγή μέσω Bluetooth:

- Εάν το σήμα του Bluetooth είναι κακό, μετακινήστε τη συσκευή πιο κοντά στο ηχείο ή αφαιρέστε τυχόν εμπόδια μεταξύ της συσκευής και του ηχείου.

Σημείωση: Το σήμα του Bluetooth κανονικά λειτουργεί σε απόσταση μέχρι 6-8 m όταν δεν υπάρχουν εμπόδια. Όταν υπάρχουν

αντικείμενα, έπιπλα ή τοίχοι ανάμεσα, το σήμα του Bluetooth εξασθενεί. Όταν η συσκευή τοποθετείται σε τσέπες ρούχων ή σε τσάντες, το σήμα του Bluetooth μπορεί να εξασθενήσει.

Κακή ποιότητα ήχου κατά την αναπαραγωγή μέσω εισόδου AUDIO IN:

- Βεβαιωθείτε ότι το τηλέφωνό σας, το tablet ή άλλη συσκευή πολυμέσων δεν έχει τη μέγιστη ένταση ήχου, αν ναι, μειώστε την ένταση.

Τεχνικά στοιχεία

Όνομα μοντέλου:

FREKVENNS portable speaker 6x10

Αριθμός Τύπου: F1715

Θερμοκρασίες

Λειτουργίας: 0°C έως 40°C

Υγρασία

Λειτουργίας: 0 έως 95%RH

Συχνότητα**Λειτουργίας:** 2.4-2.48GHz**Ισχύς εξόδου ρ****αδιοκυμάτων:** 7 dBm**Κατασκευαστής:****IKEA of Sweden AB****Διεύθυνση:****Ταχ. θυρίδα 702, SE-343 81,****Älmhult, ΣΟΥΗΔΙΑ****ΔΗΛΩΣΗ ΣΥΜΜΟΡΦΩΣΗΣ**

Δια του παρόντος, η IKEA of Sweden AB δηλώνει ότι ο τύπος ραδιοεξοπλισμού F1715 συμμορφώνεται με την οδηγία 2014/53/EU.

Το πλήρες κείμενο της δήλωσης συμμόρφωσης της ΕΕ μπορεί να βρεθεί στο <http://www.ikea.com>

— Επιλέξτε τη χώρα σας

— Αναζητήστε το προϊόν σας στο πεδίο αναζήτησης

- Ανατρέξτε στις Οδηγίες συναρμολόγησης και εγχειρίδια (λήψεις) Εδώ θα βρείτε ένα αρχείο pdf της πλήρους δήλωσης συμμόρφωσης.



Το λεκτικό σήμα και τα λογότυπα Bluetooth® είναι σήματα κατατεθέντα που ανήκουν στην Bluetooth SIG, Inc. και οποιαδήποτε χρήση αυτών των σημάτων από την IKEA υπόκειται σε άδεια χρήσης. Άλλα εμπορικά σήματα και εμπορικές ονομασίες ανήκουν στους αντίστοιχους κατόχους.



Το σύμβολο με το διαγραμμένο τροχήλατο κάδο υποδεικνύει ότι το προϊόν χρειάζεται ειδική διαχείριση απόρριψης αποβλήτων. Το προϊόν πρέπει να ανακυκλωθεί σύμφωνα με τους τοπικούς περιβαλλοντικούς κανονισμούς. Διαχωρίζοντας ένα προϊόν με αυτό το σύμβολο, συμβάλλετε στη μείωση του όγκου των αποβλήτων που στέλνονται στα αποτεφρωτήρια ή στους χώρους υγειονομικής ταφής και μειώνετε τις αρνητικές συνέπειες στην υγεία και το περιβάλλον. Για περισσότερες πληροφορίες, απευθυνθείτε σε ένα κατάστημα IKEA.

СОДЕРЖАНИЕ

1. Вкл./Выкл./Сопряжение
2. Регулировка звука
3. Аудио-вход (Audio IN)
4. Микро-USB Вход
5. Зажим для ремня

Перед началом эксплуатации

1. Длительное нажатие на кнопку (1) включает/выключает динамик. Загорается белый светодиодный индикатор. Когда сопряженное устройство будет найдено, светодиодный индикатор загорится ровным светом и динамик будет готов к использованию.
2. Если устройство не обнаружено, светодиодный индикатор продолжит мигать и автоматически включится режим сопряжения. Войдите в настройки Bluetooth на мобильном устройстве и подключитесь к устройству ФРЕКВЕНС 6x10. После этого

светодиодный индикатор загорится ровным светом и динамик будет готов к использованию. Если в течение 20 минут не будет воспроизводиться музыка, динамик перейдет в режим ожидания.

Регулировка звука

Чтобы уменьшить уровень звука, поверните регулятор (2) влево, чтобы увеличить — вправо.

Добавление устройств Bluetooth

(может храниться макс. 8 устройств)

1. Убедитесь в том, что ни одно другое устройство не сопряжено с динамиком и не находится в диапазоне его действия.
2. Зайдите в меню Bluetooth в вашем мобильном устройстве и подключитесь к устройству

ФРЕКВЕНС 6x10.

3. Когда соединение Bluetooth будет установлено, белый светодиодный индикатор прекратит мигать.

Отключение от Bluetooth устройства

Зайдите в меню Bluetooth в вашем мобильном устройстве и отключите ФРЕКВЕНС 6x10.

Использование внешнего источника

Подключите внешнее устройство к аудио-входу (AUDIO IN) (3) на задней панели. Динамик автоматически обнаруживает внешний сигнал и отключает функцию Bluetooth. Используйте 3-полюсный аудиокабель 3,5 мм.

Зарядка динамика

При низком уровне заряда мигает красный светодиодный индикатор (1). В процессе зарядки красный

индикатор горит постоянным светом.

Для зарядки подключите динамик (4) с помощью шнура микро-USB к зарядному USB-устройству или с помощью USB-адаптера — к розетке.

Восстановление заводских настроек

Нажмите и удерживайте в течение 10 секунд кнопку (1) при запуске. Это удалит все сопряженные устройства Bluetooth.

Безопасность и важная информация **ВНИМАНИЕ:**

- Опасность перегрева! Никогда не устанавливайте устройство в замкнутом пространстве. Вокруг устройства необходимо оставлять расстояние минимум в 5 мм для вентиляции.

Убедитесь, что гардины и другие предметы не закрывают вентиляционные отверстия устройства.

- Никогда не размещайте устройство или батарейки около открытого огня и источников тепла, а также не подвергайте воздействию прямых солнечных лучей.
- Используйте устройство только в помещении. Не допускайте попадания влаги на устройство, не ставьте на него предметы, наполненные жидкостью, например вазы с цветами.
- Не ставьте устройство на другое электрооборудование.

ВАЖНАЯ ИНФОРМАЦИЯ!

- Динамик предназначен для использования только в помещении при температуре от 0 до 40 °C.
- Во избежание перегрева

не оставляйте динамик под воздействием прямых солнечных лучей или около любых источников тепла.

- Не подвергайте устройство воздействию влаги и пыли, т. к. это может привести к его повреждению.
- Рабочее расстояние между динамиком и приемником определяется на открытом пространстве.
- Элементы конструкции зданий из различных материалов могут влиять на качество беспроводной связи.
- Слишком сильный уровень громкости может повредить слух.
- Не дотрагивайтесь до акустических компонентов.
- Не используйте устройство в качестве полки или подставки.

ИНСТРУКЦИИ ПО УХОДУ

Протирайте динамик влажной

тканью. Никогда не погружайте устройство в воду.

ВНИМАНИЕ!

Не используйте абразивные чистящие средства и химические растворители, т.к. они могут повредить устройство.

ОБСЛУЖИВАНИЕ УСТРОЙСТВА

Не пытайтесь самостоятельно отремонтировать данное устройство, так как его вскрытие может привести к поражению электрическим током и другим опасным последствиям.

Устранение неисправностей

Проблема Решение

Невозможно использовать Bluetooth:

- Убедитесь, что разъем 3,5 мм не подключен к аудио-входу (AUDIO IN) на задней панели. Убедитесь, что ваш телефон,

планшет или другое медиа-устройство поддерживает Bluetooth.

Убедитесь в подключении устройства ФРЕКВЕНС 6x10. Убедитесь, что ваш телефон, планшет или другое медиа-устройство сопряжено, а также, что включена функция Bluetooth. Убедитесь, что другие устройства Bluetooth в помещении не сопряжены. При наличии сопряженного устройства отключите в нем функцию Bluetooth.

Низкое качество звука при проигрывании через Bluetooth:

- При низком качестве приема сигнала Bluetooth поместите устройство ближе к динамику или удалите препятствия между устройством и динамиком.

Внимание: прием сигнала Bluetooth нормально

осуществляется на расстоянии 6–8 м при отсутствии препятствий. Если между двумя устройствами есть стены или предметы мебели, уровень сигнала Bluetooth может быть снижен. Если устройство находится в кармане одежды или сумке, уровень сигнала Bluetooth также может быть снижен.

Низкое качество звука при проигрывании через аудио-вход (AUDIO IN):

- Убедитесь, что звук телефона, планшета или другого устройства не установлен на максимальный уровень. В противном случае убавьте звук.

Технические характеристики

Наименование ФРЕКВЕНС портативный динамик 6x10

Тип номер: F1715

Рабочая температура:

от 0 до 40 °C (от 32 до 104 °F)

Рабочая влажность:

от 0 до 95 % RH

Рабочая частота: 2.4–2.48 ГГц**Выходная мощность радиосигнала:** 7 дБм**Изготовитель:****ИКЕА оф Свиден АО****Адрес: Вох 702, 343 81,
Эльмхульт, Швеция****ДЕКЛАРАЦИЯ СООТВЕТСТВИЯ**

Настоящим ИКЕА оф Свиден АО подтверждает, что радиооборудование типа F1715 соответствует Директиве 2014/53/EU.

Полный текст Декларации соответствия можно найти на <http://www.ikea.com>.

- Выберите нужную страну.
- Найдите товар в поле «Поиск».
- Выберите «Инструкции по сборке и Руководства»

(скачать). Здесь вы найдете файл в формате pdf с полным текстом Декларации соответствия.



Торговая марка и товарный знак Bluetooth® являются зарегистрированными торговыми марками корпорации Bluetooth SIG, Inc. и используются компанией ИКЕА по лицензии. Другие торговые марки и торговые знаки принадлежат соответствующим владельцам.



Значок с изображением перечеркнутого мусорного контейнера на колесиках обозначает необходимость утилизировать данное изделие отдельно от бытового мусора. Изделие необходимо сдавать на переработку в соответствии с нормативами местного законодательства. Правильная утилизация обеспечивает сокращение количества мусора, направляемого на мусоросжигательные предприятия и свалки, и снижает потенциальное негативное влияние на здоровье человека и окружающую среду. Более подробная информация – в магазине ИКЕА.

СКЛАД

1. Увімк./Вимк./З'єднання
2. Регулювання гучності
3. Гніздо Audio IN
4. Micro USB IN
5. Кріплення на пояс

Початок роботи:

1. Натисніть довго на кнопку (1), щоб увімкнути/вимкнути динамік. Білий світлодіодний індикатор увімкнено. Якщо пристрій під'єднання знайдено, світлодіодний індикатор світитиметься, не блимаючи - це означає, що динамік готовий до використання.
2. Якщо жодний пристрій не знайдено, світлодіодний індикатор продовжуватиме блимати та розпочне режим з'єднання автоматично. Перейдіть до налаштувань Bluetooth у мобільному телефоні та під'єднайте

FREKVENS ФРЕКВЕНС 6x10.

Світлодіодний індикатор повинен перестати блимати, а динамік тепер готовий до використання.

Якщо динамік не використовується для відтворення музики протягом 20 хв, він переходить у режим очікування.

Регулювання гучності

Поверніть ручку (2) ліворуч, щоб зробити тихіше та праворуч, щоб зробити гучніше.

Під'єднання пристрою по Bluetooth

(максимально 8 пристроїв можуть бути збережені)

1. Переконайтесь, що жоден інший пристрій не підключений до динаміка та знаходиться поза зоною підключення.
2. Зайдіть в меню Bluetooth на

своєму мобільному телефоні та під'єднайте FREKVENS ФРЕКВЕНС 6x10.

3. Після встановлення Bluetooth з'єднання, білий світлодіодний індикатор перестане миготіти.

Від'єднання пристрою по Bluetooth

Перейдіть в меню Bluetooth на мобільному телефоні та від'єднайте FREKVENS ФРЕКВЕНС 6x10 від вашого пристрою.

Використання зовнішнього джерела

Під'єднайте зовнішнє джерело до гнізда AUDIO IN (3) на задній панелі. Динамік автоматично виявляє зовнішній звуковий сигнал і вимикає функцію Bluetooth. Для цього використовується аудіокабель із 3-контактним штекером 3,5 мм.

Заряджання динаміка

Коли заряд батареї стане низьким, почне миготіти червоний світлодіодний індикатор (1). Протягом заряджання, червоний світлодіодний індикатор продовжуватиме горіти.

Щоб зарядити, під'єднайте динамік (4) за допомогою MicroUSB кабелю до зарядного пристрою з USB або адаптера USB до розетки.

Скидання до налаштувань виробника

Натисніть кнопку (1) протягом 10 сек під час запуску. Так можна видалити всі пристрої, під'єднані через Bluetooth.

Важлива інформація з безпеки **ЗАСТЕРЕЖЕННЯ:**

— Ризик перегрівання! Не

- встановлюйте виріб у закритому просторі. Завжди залишайте простір не менше 5 мм навколо виробу для вентиляції. Переконайтеся у тому, щоб штори або інші предмети не закривали вентиляційні отвори на виробі.
- Не розташовуйте виріб або батареї біля відкритого вогню або інших джерел тепла, включаючи під прямим сонячним промінням.
 - Використовуйте виріб лише у приміщенні. Слідкуйте за тим, щоб на виріб на капала вода та не летіли бризки. Не розміщуйте зверху на виробі жодний предмет з водою, наприклад вази.
- Не розміщуйте виріб на іншому електрообладнанні.

ВАЖЛИВО!

— Динамік призначений лише для

- використання у приміщенні та може використовуватись за температури від 0° С до 40° С.
- Не залишайте динамік під прямими сонячними променями або біля джерела тепла. Він може перегрітись.
 - Не піддавайте динамік впливу води, високого рівня вологи та пилу, оскільки це може пошкодити його.
 - Радіус дії динаміка визначається на відкритому просторі.
 - Максимальна відстань бездротового зв'язку може залежати від розташування пристроїв і властивостей будівельних матеріалів.
 - Надмірна гучність може призвести до порушення слуху.
 - Не торкайтеся акустичних елементів.
 - Не використовуйте виріб як поличку або підставку.

ІНСТРУКЦІЇ З ДОГЛЯДУ

Протріть сухою ганчіркою у разі потреби. Не занурюйте динамік у воду.

ПРИМІТКА!

Не використовуйте засоби чищення з абразивними компонентами або хімічні розчинники - можна пошкодити виріб.

ОБСЛУГОВУВАННЯ ВИРОБУ

Не намагайтесь полагодити виріб самостійно. Відкриваючи або знімаючи кришку, існує ризик ураження високим струмом та інші.

Виявлення несправностей

Несправність Усунення

Bluetooth не працює:

- Прослідкуйте, щоб у гніздо для входу звукового сигналу «AUDIO

IN» на задній панелі не було • вставлено штекер 3,5 мм.

Перевірте, чи підтримує ваш телефон, планшет або інший пристрій функцію Bluetooth.

- Перевірте наявність з'єднання з пристроєм IKEA FREKVENS ФРЕКВЕНС 6x10

- Переконайтеся в тому, що ваш телефон, планшет або інший пристрій під'єднано, а функцію Bluetooth увімкнено.

- Прослідкуйте, щоб у приміщенні не було іншого під'єданого пристрою Bluetooth. Якщо такі пристрої є, вимкніть у ньому функцію Bluetooth.

Погана якість звуку, коли використовується функція Bluetooth:

- Якщо прийом сигналу Bluetooth поганий, розташуйте пристрій ближче до динаміка або приборіть предмети між пристроєм і

динаміком, які перешкоджають передачі сигналу.

Примітка. Якщо немає перешкод, стандартна дальність дії Bluetooth — до 6–8 м. Якщо на шляху сигналу Bluetooth є стіни, меблі або інші предмети, дальність дії скорочується. Якщо пристрій знаходиться в кишені одягу або в сумці, це також може погіршити прийом сигналу Bluetooth.

Погана якість звуку, якщо сигнал подається через вхід «AUDIO IN»:

- Прослідкуйте, щоб гучність на телефоні, планшеті або іншому пристрої не була максимальною. Якщо це так, зменште гучність.

Технічні дані

Назва моделі:

FREKVENS ФРЕКВЕНС портативний динамік 6x10

Тип номер: F1715

Робоча температура:

від 0°C до 40°C

Робоча вологість:

від 0 до 95% відносної вологості

Робоча частота: 2.4-2.48ГГц

Вихідна потужність

радіо: 7 дБм

Виробник: I

KEA of Sweden AB

Address:

п/с 702, S-343 81

Ельмхульт, ШВЕЦІЯ

ДЕКЛАРАЦІЯ ВІДПОВІДНОСТІ

IKEA of Sweden AB повідомляє, що радіообладнання F1715 відповідає Директиві 2014/53/EU.

Повний текст декларації про відповідність можна знайти на сайті <http://www.ikea.com>

— Виберіть свою країну

- Щоб знайти свій виріб, введіть його назву в поле пошуку
- Зайдіть у меню «Інструкція зі складання та довідники» (завантаження). Тут ви знайдете файл .pdf із повним текстом Декларації про відповідність.



Графічне зображення назви та інші логотипи Bluetooth® є зареєстрованими торговельними марками корпорації Bluetooth SIG, Inc. Компанія IKEA використовує всі такі торговельні марки за ліцензією. Інші торговельні марки та назви належать відповідним власникам.



Малюнок із закресленим контейнером для сміття на колесах означає, що виріб необхідно викидати окремо від побутових відходів. Виріб необхідно здати на переробку відповідно до місцевих положень щодо утилізації відходів. Відокремлюючи позначений виріб від побутових відходів, ви допоможете зменшити об'єм відходів, які відправляються на сміттєспалювальні станції або звалища та допоможете зменшити потенційний негативний вплив на здоров'я людини та навколишнє середовище. За детальною інформацією зверніться до магазину IKEA.

SADRŽAJ

1. Uključi/isključi/poveži
2. Jačina zvuka
3. Audio IN
4. Mikro USB IN
5. Kopča za remen

Početak rada:

1. Dugim pritiskom na dugme (1) uključičeš/isključičeš zvučnik. LED svetlo sada je upaljeno. Ako zvučnik pronade uređaj za povezivanje, LED svetlo sija bez treptanja i zvučnik je spreman za upotrebu.
2. Ako zvučnik ne pronade uređaj za povezivanje, LED svetlo nastavlja treptati i automatski stupa u program povezivanja. Idi na Bluetooth postavke na prenosnom uređaju i poveži ga s FREKVENS 6x10. LED će sada prestati da trepće, pa je

zvučnik spreman za upotrebu. Ako se muzika ne pušta 20 minuta, zvučnik će preći u stanje mirovanja.

Podešavanje zvuka

Okreni dugme (2) nalevo da smanjiš jačinu zvuka; nadesno se zvuk pojačava.

Povezivanje Bluetooth uređaja

(najviše se 8 uređaja može sačuvati)

1. Nijedan drugi uređaj ne sme biti povezan sa zvučnikom niti u njegovom dometu.
2. Idi na Bluetooth meni na prenosnom uređaju i poveži ga s FREKVENS 6x10.
3. Čim se uspostavi bluetooth veza, belo LED svetlo prestaće da trepti.

Prekidanje veze između Bluetooth uređaja

Idi na Bluetooth meni na prenosnom uređaju i prekini vezu između FREKVENS 6x10 i drugog uređaja.

Upotreba spoljašnjeg izvora

Poveži spoljašnji izvor na utičnicu AUDIO IN (3) sa zadnje strane. Zvučnik automatski otkriva spoljašnji ulaz i onemogućava rad Bluetootha. Za ovu funkciju upotrebi trolejni audio-kabl 3,5 mm.

Punjenje zvučnika

Kada se baterija isprazni, svetleće crveno LED svetlo (1). Tokom punjenja sijaće crveno LED svetlo.

Punjenje: poveži zvučnik (4)

MicroUSB kablom na USB uređaj za punjenje ili USB adapterom na zidnu utičnicu.

Vraćanje na fabričke postavke

Drži dugme (1) 10 sekundi pri uključivanju. Tako ćeš obrisati sve veze s Bluetooth uređajima.

Važna napomena o bezbednosti **UPOZORENJE:**

- Opasnost od pregrevanja! Proizvod nikada ne postavlja na mesto u kojem nema barem 5 mm oko proizvoda radi kruženja vazduha. Zaveses i drugi predmeti ne smeju nikada prekrivati otvore za kruženje vazduha na proizvodu.

- Nikada ne stavlja proizvod ili baterije blizu otvorenog plamena ili drugih izvora toplote, uključujući direktnu sunčevu svetlost.
- Proizvod upotrebljavaj samo u zatvorenom. Ne izlaži kućište kapljicama ili mlazu, ne stavlja na njega predmete ispunjene tečnostima, kao što su na primer vaze.
- Nikada ne stavlja ovaj proizvod na druge električne uređaje.

VAŽNO!

- Zvučnik je samo za upotrebu u zatvorenom i može se upotrebljavati na temperaturi od 0°C do 40°C.
- Ne ostavlja zvučnik na direktnoj sunčevoj svetlosti ili u blizini izvora toplote jer se

može pregrijati.

- Zvučnik ne čuvaj u vlažnoj i prekomerno prašnjavoj prostoriji jer to može oštetiti proizvod.
- Razmak između zvučnika i prijemnika meri se na otvorenom.
- Različiti građevinski materijali i raspored mogu uticati na domet bežičnih uređaja.
- Prejak zvuk može oštetiti sluh.
- Ne dodiruj akustičke delove.
- Proizvod ne upotrebljavaj kao policu ili stalak.

UPUTSTVO ZA ODRŽAVANJE

Zvučnik čisti suvom krpom. Nikada ne potapaj zvučnik u vodu.

NAPOMENA!

Nikada ne upotrebljavaj

abrazivna sredstva za čišćenje ili hemijske rastvarače jer to može oštetiti proizvod.

SERVISIRANJE PROIZVODA

Ne pokušavaj da proizvod samostalno popraviš jer se otvaranjem ili skidanjem poklopaca možeš izložiti visokom naponu ili drugim opasnostima.

Otklanjanje smetnji

Rešavanje problema

Ne mogu da koristim

Bluetooth:

- Proveri je li utaknut utikač 3,5 mm u utičnicu AUDIO IN sa zadnje strane.
- Proveri da li tvoj telefon, tablet i drugi digitalni uređaji podržavaju Bluetooth tehnologiju.
- Vezu uspostavi s uređajem FREKVENs 6x10 kompanije IKEA.

- Proveri jesu li tvoj telefon, tablet i drugi digitalni uređaji pravilno povezani i je li uključena Bluetooth tehnologija.
- Proveri da nisu povezani drugi Bluetooth uređaji u prostoriji. Ako jesu, isključi Bluetooth tih uređaja.

Loš kvalitet zvuka reprodukcije preko Bluetootha:

- Ako je loš prijem preko Bluetootha, približi uređaj zvučniku ili ukloni moguće prepreke između uređaja i zvučnika.
- Napomena: Bluetooth prijem obično radi na udaljenosti 6–8 m bez prepreka između uređaja i zvučnika. Ako se predmeti, nameštaj ili zidovi nađu između uređaja i zvučnika, Bluetooth

prijem može biti ometen. Ako se uređaj nalazi u džepu ili torbi, Bluetooth prijem može biti umanjen.

Loš kvalitet audio-reprodukcije preko utičnice AUDIO IN:

- Proveri je li tvoj telefon, tablet i drugi digitalni uređaji na najvišoj pojačanosti zvuka i, ako je tako, smanji zvuk.

Tehnički podaci

Naziv modela:

FREKVENs prenosni zvučnik

Oznaka modela: F1715

Radna temperatura:

0°C — 40°C

Radna vlažnost:

0 — 95% relativne vlažnosti

Radna frekvencija:

2.4—2.48 GHz

Izlazna snaga radija: 7 dBm**Proizvođač:****IKEA of Sweden AB****Adresa:****Box 702, SE-343 81****Älmhult, ŠVEDSKA****IZJAVA O USKLAĐENOSTI**

IKEA of Sweden AB ovim potvrđuje da je radio-oprema vrste F1715 usaglašena s Direktivom 2014/53/EU.

Puni tekst Potvrde o usaglašenosti EU nalazi se na <http://www.ikea.com>

— Odaberi zemlju u kojoj se nalaziš

- Nađi proizvod u polju za pretragu
- Idi na Uputstva za sastavljanje i Uputstva za upotrebu (preuzmi) Tu ćeš naći celi dokument u PDF obliku.



Znak i logotipi Bluetooth® zaštićene su oznake u vlasništvu Bluetooth SIG, Inc. Kompanija IKEA te oznake koristi s dozvolom. Drugi znaci i nazivi pripadaju njihovim vlasnicima.



Simbol precrtana kanta na točkovima upućuje da dati proizvod treba odložiti odvojeno od ostalog otpada u domaćinstvu. Proizvod treba predati na reciklažu u skladu s važećim propisima za odlaganje otpada i zaštitu životne sredine. Odvajanjem označenog proizvoda od otpada iz domaćinstva pomažeš da se smanji obim otpada koji se izručuje na spaljivanje i deponiju, a time ćeš umanjiti neželjeni učinak na ljudsko zdravlje i životnu sredinu. Radi bližih obaveštenja, molimo obrati se robnoj kući IKEA.

VSEBINA

1. Vklop/Izklop/Seznanitev
2. Nastavitev glasnosti
3. Avdio vhod (Audio IN)
4. Mikro USB IN
5. Zaponka za pas

Začetne nastavitve

1. Zvočnik vključiš/izključiš z dolgim pritiskom na gumb (1). Prižge se bela LED lučka. Ko zvočnik zazna seznanjeno napravo, se neprekinjeno prižge LED lučka in zvočnik je pripravljen za uporabo.
2. Če zvočnik ne zazna seznanjene naprave, LED lučka še naprej utripa, zvočnik pa samodejno preide na način seznanjanja z napravami. V tem primeru na svoji mobilni napravi odpri meni z Bluetooth nastavitvami in jo poveži s FREKVENS 6/10 zvočnikom.

Ob uspešni povezavi LED lučka preneha utripati, zvočnik pa je pripravljen za uporabo. Po 20 minutah brez predvajanja glasbe zvočnik samodejno preide v način mirovanja.

Nastavitev glasnosti

Če želiš zmanjšati glasnost, zavrti gumb (2) v levo, če želiš povečati glasnost pa v desno smer.

Seznanitev Bluetooth naprav(e)

(največ 8 naprav)

1. Poskrbi, da druge naprave niso seznanjene z zvočnikom ali v njegovem dosegu.
2. Odpri Bluetooth meni na svoji prenosni napravi in jo poveži s FREKVENS 6x10 zvočnikom.
3. Bela LED lučka preneha

utripati, ko je povezava Bluetooth vzpostavljena.

Preklic seznanitve Bluetooth naprav(e)

Odpri Bluetooth meni na svoji prenosni napravi in prekliči seznanitev s FREKVENS 6x10 zvočnikom.

Uporaba zunanjsega vira

Priključi zunanji vir na AUDIO IN vhod (3) na zadnji strani zvočnika. Zvočnik samodejno zazna zunanji vhod in izključi Bluetooth povezavo. Za ta način povezave potrebuješ avdio kabel s trojnim 3,5 mm vtičem.

Polnjenje baterije v zvočniku

Ko se baterija izprazni, začne utripati rdeča LED lučka (1). Ko se baterija polni, rdeča LED lučka sveti neprekinjeno.

Za polnjenje priključi zvočnik (4) z Mikro USB kablom na USB-napravo za polnjenje ali na USB-adapter in vtičnico.

Tovarniška ponastavitev

Ob zagonu pritisni gumb (2) in ga zadrži za 10 sekund. S tem izbrišeš vse seznanjene Bluetooth naprave.

Pomembna varnostna obvestila

OPOZORILO:

- Nevarnost pregrevanja!
Izdelka nikoli ne nameščaj v omejen prostor. Okoli izdelka naj bo vedno 5 mm prostora za zračenje. Poskrbi, da zavese ali drugi predmeti nikoli ne prekrivajo odprtih za zračenje na izdelku.
- Izdelka ali baterij nikoli ne

odlagaj v bližino odprtega plamena ali drugih virov toplote, niti ga ne puščaj na neposredni sončni svetlobi.

- Izdelek je primeren samo za uporabo v zaprtih prostorih. Napravo zaščiti pred kapljanjem in pršenjem ter nanjo ne postavljalj posod, ki vsebujejo tekočine, kot so na primer vaze.
- Izdelka nikoli ne odlagaj na drugo električno ali elektronsko opremo.

POMEMBNO!

- Zvočnik je primeren za uporabo v zaprtih prostorih pri temperaturi med 0 in 40 °C.
- Zvočnika ne izpostavljalj neposredni sončni svetlobi ali virom toplote, saj se lahko pregreje.

- Zvočnika ne uporabljalj v mokrem, vlažnem ali zelo prašnem okolju, ker se lahko pri tem poškoduje.
- Domet med zvočnikom in sprejemnikom se meri v ravni zračni razdalji.
- Različni gradbeni materiali in položaj naprav lahko vplivajo na domet brezžične povezave.
- Visoka glasnost zvoka lahko poškoduje tvoj sluh.
- Ne dotikaj se akustičnih komponent.
- Izdelka ne uporabljalj namesto police ali stojala.

NAVODILA ZA VZDRŽEVANJE

Zvočnik očistiš tako, da ga prebrišeš s suho krpo. Nikoli ga ne potapljalj v vodo.

POMNI!

Nikoli ne uporabljalj grobih čistil

ali kemičnih topil, saj lahko ta poškodujejo izdelek.

POPRAVILO IZDELKA

Izdelka nikoli ne popravljaj sam, saj se z odpiranjem ali odstranjevanjem pokrova lahko izpostaviš visoki napetosti ali drugim nevarnostim.

Odpravljanje težav

Težava Nasvet

Bluetooth ne deluje:

- Preveri, da 3,5 mm vtič ni priključen v vhod AUDIO IN na zadnji strani zvočnika.
- Preveri ali tvoj telefon, tablica oziroma druga multimedijaska naprava podpira povezavo Bluetooth.
- Preveri ali se je naprava povezala z napravo z imenom

FREKVENS 6x10

- Preveri ali je telefon, tablica oziroma druga multimedijaska naprava seznanjena in ali je Bluetooth vključen.
- Poskrbi, da morebitne druge naprave v prostoru niso seznanjene z zvočnikom in pri vseh izključi povezavo Bluetooth.

Slaba kakovost zvoka pri predvajanju prek povezave Bluetooth:

- Če je Bluetooth povezava šibka, približaj napravo zvočniku ali odstrani morebitne prepreke med napravo in zvočnikom.
- Pomni:** povezava Bluetooth normalno deluje pri razdalji 6–8 m, če med napravama ni preprek. Predmeti, pohištvo ali stene med napravama lahko oslabijo signal povezave

Bluetooth. Če je naprava shranjena v žepu oblačila ali torbe, lahko to poslabša jakost signala Bluetooth.

Slaba kakovost zvoka pri predvajanju preko vhoda AUDIO IN:

- Preveri glasnost predvajanja na telefonu, tablici oziroma drugi multimedijaski napravi in znižaj glasnost predvajanja, če je nastavljena na najvišjo vrednost.

Tehnični podatki

Ime modela:

FREKVENS prenosni zvočnik 6x10

Številka tipa: F1715

Temperatura med

delovanjem: 0 °C do 40 °C

Vlažnost med delovanjem:

0 do 95 % relativne vlažnosti

Delovna

frekvenca: 2.4–2.48 GHz

Izhodna moč

oddajanja: 7 dBm

Proizvajalec:

IKEA of Sweden AB

Naslov:

Box 702, SE-343 81

Älmhult, ŠVEDSKA

IZJAVA O SKLADNOSTI

Podjetje IKEA of Sweden AB izjavlja, da je tip radijske opreme F1715 v skladu z Direktivo 2014/53/EU.

Celotno besedilo izjave EU o skladnosti je objavljeno na spletni strani <http://www.ikea.com>.

- Izberi državo, v kateri se nahajaš.
- V iskalni vrstici poišči izbrani izdelek.
- Klikni na Navodila za montažo in priročniki (prenosi), kjer najdeš PDF datoteko s celotno izjavo o skladnosti.



Besedni znak in logotipi Bluetooth® so registrirane blagovne znamke v lasti družbe Bluetooth SIG, Inc., zato je vsakršna uporaba tovrstnih oznak s strani podjetja IKEA dovoljena z licenco. Vse druge blagovne znamke in trgovska imena so v lasti njihovih lastnikov.



Znak s prečrtanim izvlečnim zabojnikom pomeni, da izdelek ne spada med običajne gospodinjske odpadke. Izdelek je treba zavreči oziroma reciklirati v skladu z lokalnimi okoljevarstvenimi predpisi. Z ločevanjem odpadkov se zmanjša količina odpadkov v sežigalnicah in na smetiščih in s tem morebiten negativen vpliv na človekovo zdravje in okolje. Dodatne informacije so na voljo v najbližji trgovini IKEA.

İÇİNDEKİLER

1. Açma/Kapama/Eşleştirme
2. Ses Kontrol
3. Audio GİRİŞ
4. Mikro USB GİRİŞ
5. Kemer mandalı

Başlarken:

1. Düğmeye (1) uzun bir şekilde bastığınızda hoparlörü açabilirsiniz. Bu sayede beyaz LED yanar. Eşleştirilmiş bir cihaz bulunursa, LED yanıp sönmekten sabit bir şekilde yanar ve hoparlörünüz kullanıma hazır durumdadır.
2. Hiçbir cihaz bulunamazsa, hoparlör LED'i yanıp sönmeye devam eder ve otomatik olarak eşleştirme moduna girer. Mobil cihazınızdaki Bluetooth ayarlarına gidiniz ve FREKVENS 6x10 cihazına bağlanınız. LED artık yanıp

sönmeyi bırakacaktır ve hoparlörünüz kullanıma hazırdır. 20 dakika boyunca müzik çalınmazsa, hoparlör uyku moduna girer.

Ses Ayarı

Ses seviyesini artırmak için düğmeyi (2) sola çeviriniz veya azaltmak için sağa çeviriniz.

Bluetooth cihazlarının eşleşmesi

(Maksimum 8 cihaz)

1. Başka cihazın hoparlör ile eşleşmediğinden ve uzak olduğundan emin olunuz.
2. Mobil cihazınızdaki Bluetooth menüsüne gidiniz ve FREKVENS 6x10'a bağlanınız.
3. Bluetooth bağlantısı kurulduktan sonra, beyaz LED yanıp sönmeyi durdurur.

Bluetooth cihazını devre dışı bırakma

Mobil cihazınızdaki Bluetooth menüsüne gidiniz ve FREKVENS 6x10 eşleştirmesini devre dışı bırakınız.

Harici bir kaynak kullanımı

Harici kaynağı arka paneldeki AUDIO IN (3) yakına bağlayın. Hoparlör harici girişi otomatik olarak algılar ve Bluetooth işlevini devre dışı bırakır. Bu özellik için 3,5 mm 3p ses kablosu kullanın.

Hoparlörü şarj etme

Batarya azaldığında kırmızı LED (1) yanıp sönecektir. Şarj esnasında ise kırmızı LED yanacaktır.

Hoparlörü şarj etmek için (4) MikroUSB kablo kullanarak USB

şarj aletine veya USB adaptör kullanarak prize bağlayın.

Fabrika ayarı

Başlangıçta düğmeye (1) 10 saniye basın. Bu, tüm eşleştirilmiş Bluetooth cihazlarını siler.

Güvenlik ve önemli bilgiler

UYARI:

- Aşırı ısınma tehlikesi! Ürünü kesinlikle kapalı bir yere kurmayınız. Havalandırma için daima ürünün çevresinde en az 5 mm boşluk bırakınız. Perdelerin veya diğer nesnelerin ürünün havalandırma deliklerini kesinlikle kapatmadığından emin olunuz.
- Ürünü veya pilleri, doğrudan güneş ışığı da dahil olmak

üzere açık ateş veya diğer ısı kaynaklarının yakınına yerleştirmeyiniz.

- Bu ürünü sadece kapalı mekanlarda kullanınız. Cihaz, damlamaya veya sıçramaya maruz bırakılmamalı, vazo gibi sıvılarla dolu herhangi bir cisim cihaz üzerine yerleştirilmemelidir.
- Bu ürünü hiçbir zaman diğer elektrikli cihazların üzerine koymayınız.

ÖNEMLİ!

- Hoparlör yalnızca iç mekan kullanımı içindir ve 0°C ile 40°C arasında değişen sıcaklıklarda kullanılabilir.
- Aşırı ısınmasına yol açacağından hoparlörü doğrudan güneş ışığına veya herhangi bir ısı kaynağına yakın bir yerde bırakmayınız.

- Hoparlörü ıslak, nemli veya aşırı tozlu ortamlara maruz bırakmayınız, aksi takdirde hasara neden olabilir.
- Hoparlör ve alıcı arasındaki mesafe açık havada ölçülür.
- Farklı yapı malzemeleri ve ünitelerin yerleştirilmesi, kablosuz bağlantı erişimini etkileyebilir.
- Çok fazla ses işitme duyunuza zarar verebilir.
- Akustik bileşenlere dokunmayınız.
- Ürünü raf veya stand olarak kullanmayınız.

BAKIM TALİMATLARI

Hoparlörü temizlemek için nemli bir bezle siliniz. Hoparlörü kesinlikle suya batırmayınız.

DİKKAT!

Ürüne zarar verebileceğinden

aşındırıcı temizleyiciler veya kimyasal çözücüler gibi ürünler kullanmayınız.

ÜRÜN BAKIMI

Kapakların açılması veya sökülmesi sizi tehlikeli voltaj noktalarına götürebileceğinden veya diğer risklere maruz bırakabileceğinden, bu ürünü kendiniz tamir etmeye çalışmayınız.

Sorun giderme

Sorun ve sorun giderme

Bluetooth kullanılamıyor:

- Arka paneldeki AUDIO IN jakına 3.5 mm konektörün takılı olmadığından emin olunuz.
- Telefonunuzun, tabletinizin veya diğer medya aygıtınının Bluetooth'u desteklediğinden

emin olunuz.

- FREKVENS 6x10 isimli IKEA cihazına bağlandığınızdan emin olunuz.
- Telefonunuzun, tabletinizin veya diğer medya aygıtınının eşleştirildiğinden ve Bluetooth'unun açık olduğundan emin olunuz.
- Odadaki başka hiçbir Bluetooth cihazının eşleştirilmediğinden emin olunuz. Eğer öyleyse, o cihazdaki Bluetooth işlevini kapatınız.

Bluetooth ile çalarken zayıf ses kalitesi:

- Bluetooth alımı zayıfsa, cihazı hoparlöre yaklaştırınız veya cihaz ile hoparlör arasındaki engelleri kaldırınız.

Not: Engelsiz bir alanda normal şartlarda Bluetooth alımı 6-8 m

mesafeye kadar çalışır. Nesnelere, mobilyalar veya duvarlar arada olduğunda, Bluetooth alımı azalacaktır. Cihaz, kıyafet cebinde veya bir çantaya yerleştirildiğinde, Bluetooth alımı azalabilir.

AUDIO IN girişi üzerinden çalarken zayıf ses kalitesi:

- Telefonunuz, tabletiniz veya diğer medya aygıtınının azami ses seviyesinde olmadığından emin olunuz, eğer öyleyse, ses seviyesini azaltınız.

Teknik bilgi

Model Adı:

FREKVENS taşınabilir hoparlör
6x10

Tip Numarası: F1715

Çalıştırma sıcaklıkları:

0°C - 40°C (32°F - 104°F)

Çalıştırma nemi: 0 - 95%RH**Çalıştırma****Frekansı:** 2.4-2.48GHz**Radyo çıkış gücü:** 7 dBm**Üretici:****IKEA of Sweden AB****Adres:****Box 702, 343 81****Älmhult, SWEDEN****UYGUNLUK BEYANI**

IKEA of Sweden AB, radyo ekipman tipinin F1715 2014/53/EU sayılı direktife uygun olduğunu beyan eder.

AB uyum beyanının tam metni <http://www.ikea.com> adresinde bulunabilir.

- Bulunduğunuz ülkeyi seçiniz
- Ürününüzü arama alanından arayınız
- Montaj Talimatlarına ve Kılavuzlara gidiniz (indiriniz), burada bir pdf dosyası bulacaksınız.



Bluetooth® markası ve logoları, Bluetooth SIG, Inc. tarafından tescilli ticari markalardır ve bu markaların IKEA tarafından herhangi bir şekilde kullanılması lisans altındadır. Diğer ticari markalar ve ticari isimler, ilgili sahiplerine aittir.



Üzerinde çarpı işareti bulunan tekerlekli çöp kutusu sembolü, o ürünün ev atıklarından ayrı olarak çöpe atılması gerektiğini belirtir. Ürün, çöpe atılması gerektiğinde geri dönüşüm için yerel çevre düzenlemesi kurallarına uygun olarak çöpe veya toplama noktalarına bırakılmalıdır. Bu sembole sahip ürünlerin doğru bir şekilde çöpe atılması, yakma veya depolanma için gönderilen atık miktarının azalmasına ve insan sağlığı ve çevre üzerindeki olası olumsuz etkilerini en aza indirmeye yardımcı olacaktır. Daha fazla bilgi için, IKEA mağazası ile irtibata geçiniz.

عربي

وعدم وضع أشياء مملوءة بالسوائل عليه مثل المزهريات.
— لا تضع هذا المنتج أبداً على المعدات الكهربائية الأخرى.

مهم!

— صممت السماعة للاستخدام الداخلي فقط، وفي درجات حرارة تتراوح بين 0 درجة مئوية وحتى 40 درجة مئوية.
— ينبغي عدم تعريض السماعة لأشعة الشمس المباشرة أو تركها بالقرب من أي مصدر للحرارة حيث أنها قد تسخن.
— ينبغي عدم تعريض السماعة للرطوبة أو البلل أو الغبار بشكل مفرط، لأن ذلك قد يسبب تلفها.
— يتم قياس المسافة بين السماعة والمستقبل في الهواء الطلق.

إعادة تعيين إعدادات المصنع
اضغط على الزر (1) لمدة 10 ثواني في البداية. هذا يحذف جميع أجهزة البلوتوث المقترنة.

تعليمات مهمة للسلامة
تحذير:

— خطر الحرارة الزائدة! ينبغي عدم تركيب المنتج في منطقة ضيقة. أتركه دائماً مساحة لا تقل عن 5 ملم حول المنتج لغرض التهوية. تأكد من عدم تغطية فتحات التهوية بالستائر أو الأشياء الأخرى.
— لا تضعي المنتج أو البطاريات بالقرب من اللهب المكشوف أو مصادر الحرارة الأخرى، بما في ذلك أشعة الشمس المباشرة.
— للإستخدام الداخلي فقط. ينبغي عدم تعرض الجهاز للمياه أو البلل

— يمكن لمواد البناء المختلفة ومكان وضع الوحدات أن يؤثر على نطاق الاتصال اللاسلكي.
— قد يضر الصوت العالي بالسمع.
— ينبغي عدم لمس المكونات الصوتية.
— لا تستخدم المنتج كرف أو حامل.

تعليمات العناية

لتنظيف السماعة، يرجى مسحها بقطعة قماش رطبة. لا تغمري السماعة في الماء أبداً.

ملاحظة!

ينبغي عدم إستخدام منظفات كاشطة أو مذيبات كيماوية لأن ذلك قد يتلف المنتج.

جدول المحتويات

1. تشغيل/إيقاف التشغيل/إقتران
2. التحكم في مستوى الصوت
3. مدخل الصوت
4. مدخل Micro USB/AC
5. مشبك كابلات

بدء الضبط

1. أضغط طويلاً على المفتاح (1) لتشغيل/إيقاف تشغيل السماعة. أصبحت لمبة LED مضاءة باللون الأبيض الآن. إذا تم العثور على جهاز مقترن، ستضيئ لمبة LED دون أن تومض معلنةً أن السماعة جاهزة للاستخدام.
2. إذا لم يتم العثور على أي جهاز ستستمر لمبة LED بالوميض وستدخل السماعة في وضع الإقتران تلقائياً. انتقل إلى إعدادات البلوتوث على جهازك الجوال وقم بتوصيل FREKVEN 6x10. ستوقف

لمبة LED عن الوميض معلنةً أن السماعة جاهزة للاستخدام. في حال عدم تشغيل الموسيقى لمدة 20 دقيقة، ستدخل السماعة وضع السكون.

ضبط مستوى الصوت

أدر المقبض (2) لليسار لتخفيض مستوى الصوت أو الى اليمين لرفع مستوى الصوت.

إقران جهاز (أجهزة) بلوتوث

- (يمكن تخزين 8 أجهزة كحد أقصى)
1. تأكد من عدم إقتران أي جهاز آخر وأنه في نطاق إلى السماعة.
 2. انتقل إلى إعدادات البلوتوث على جهازك الجوال وقم بتوصيل FREKVEN 6x10.
 3. بمجرد الإقتران بخاصية البلوتوث، ستوقف لمبة LED عن الوميض.

إلغاء إقتران جهاز بلوتوث

انتقل إلى إعدادات البلوتوث على جهازك الجوال وقم بإلغاء توصيل FREKVEN 6x10 من جهازك.

استخدام مصدر خارجي

قم بتوصيل المصدر الخارجي بمقبس الصوت IN رقم (3) الموجود على اللوحة الخلفية. تقوم السماعة تلقائياً باكتشاف الإدخال الخارجي وتعطيل وظيفة البلوتوث. استخدم كابل الصوت 3.5 ملم -3 بول لهذه الميزة.

شحن السماعة

- ستومض لمبة LED باللون الأحمر عندما تكون البطارية منخفضة. ستثبت لمبة LED الحمراء أثناء شحن.

لشحن السماعة رقم (4) وصل كابل MicroUSB بمنفذ USB أو جهاز شحن USB بمنفذ طاقة.



الرمز الذي يُظهر حاوية نفايات مشطوبة يشير إلى أنه يجب التخلص من المنتج بشكل منفصل عن النفايات المنزلية. ينبغي تسليم هذا المنتج لإعادة تدويره وفقاً للأنظمة البيئية المحلية للتخلص من النفايات. من خلال قيامك بفصل منتج يحمل هذه العلامة من النفايات المنزلية، فسوف تساعد على تقليل حجم النفايات التي ترسل إلى المحارق أو تدفن في الأرض وبالتالي تقللي من أي تأثير سلبي محتمل على صحة الإنسان والبيئة. لمزيد من المعلومات، يرجى الاتصال على معرض ايكيا.



شعار وكلمة بلوتوث هي علامات تجارية مسجلة ومملوكة لشركة Bluetooth SIG، وأي استخدام لهذه العلامات من قبل ايكيا تم بترخيص منها. العلامات التجارية والأسماء التجارية الأخرى هي علامات تجارية مملوكة لأصحابها.

شركة المصنعة:
IKEA من السويد AB

العنوان:
Box 702, SE-343 81
Älmhult, SWEDEN

الإقرار بالمطابقة

بموجب هذه الوثيقة، تقر ايكيا السويد AB أن نوع معدات البث F1715 متوافق مع مواصفات EU/2014/53. ويمكن الاطلاع على النص الكامل لإقرار المطابقة الخاص بدول الاتحاد الأوروبي في <http://www.ikea.com>

- اختر البلد الذي أنت فيه
- ابحث عن منتجك في حقل البحث
- اذهب إلى تعليمات التجميع والأدلة (تنزيلات) سوف تجد هنا ملف بصيغة PDF لكامل الوثيقة.

صيانة المنتج

لا تحاول إصلاح هذا المنتج بنفسك، لأن فتح أو إزالة الأغشية قد يعرضك لخطر الصعق الكهربائي أو غيره من المخاطر الأخرى.

استكشاف الأخطاء وإصلاحها

نصائح لحل المشاكل

لا يمكن استخدام البلوتوث:

- تأكد من عدم توصيل سلك الصوت 3.5 ملم بمقيس الصوت الموجود على اللوحة الخلفية.
- تأكد من أن هاتفك أو جهازك اللوحي أو جهاز الوسائط الأخرى يدعم خاصية البلوتوث.
- تأكد من التوصيل بجهاز إيكيا المسمى FREKVEN 6x10.
- تأكد من أن هاتفك أو جهازك اللوحي أو جهاز الوسائط الأخرى مقترن وأن خاصية البلوتوث قيد التشغيل.

- تأكد من عدم اقتران أي أجهزة بلوتوث أخرى في الغرفة. ما إذا كان الأمر كذلك، أوقف تشغيل خاصية البلوتوث في هذا الجهاز.

جودة الصوت منخفضة عند

التشغيل عبر البلوتوث:

- إذا كان استقبال البلوتوث ضعيفا، قربي الجهاز من السماعة أو أزيلها أي عقبات بينها وبين الجهاز.
- ملاحظة:** سوف تعمل خاصية البلوتوث عادة بين مسافة 6 - 8 متر بشرط عدم وجود أي عوائق. سيتم خفض استقبال بلوتوث في حالة وجود عوائق كالآثاث أو الجدران. سيتم خفض استقبال البلوتوث في حال وضع الجهاز في جيوب الملابس أو في الحقائب.

جودة الصوت منخفضة عند

التشغيل عبر قابس الصوت:

- تأكد من أن مستوى الصوت في

هاتفك أو جهازك اللوحي أو جهاز الوسائط الأخرى ليس على الحد الأقصى، إذا كان كذلك، أخفض مستوى الصوت.

البيانات الفنية

اسم الموديل:

FREKVEN 6x10 سماعة نقالة

رقم الصنف: F1715

درجات حرارة التشغيل:

من 0 درجة مئوية إلى 40 درجة مئوية (32 درجة فهرنهايت إلى 104 درجة فهرنهايت)

رطوبة التشغيل: من 0 إلى 95% RH

تردد التشغيل: 2.4-2.48 جيجاهرتز

طاقة الراديو: 7 ديسيبل

