

GENOMFRYSA

UA



Design and Quality
IKEA of Sweden

ВМІСТ

Інформація щодо техніки безпеки	5	Що робити, якщо...	11
Опис виробу	8	Технічні дані	12
Перше використання	8	Екологічні фактори	12
Щоденне використання	9	ГАРАНТІЯ ІКЕА	13

Інформація щодо техніки безпеки

Перед використанням приладу прочитайте ці інструкції з техніки безпеки. Збережіть їх для використання у майбутньому.

У цій інструкції та на самому приладі містяться важливі попередження про небезпеку, які слід прочитати і завжди виконувати. Виробник не несе жодної відповідальності за недотримання цих інструкцій з техніки безпеки, за неналежне використання приладу або неправильне налаштування елементів управління.

ПОПЕРЕДЖЕННЯ ПРО НЕБЕЗПЕКУ

⚠ Не дозволяйте маленьким дітям (від 0 до 3 років) наближатися до приладу. Не дозволяйте маленьким дітям (від 3 до 8 років) підходити надто близько до приладу без постійного нагляду. До користування приладом допускаються діти віком від 8 років, особи з фізичними, сенсорними чи розумовими вадами, а також особи, які мають незначний досвід чи знання щодо використання цього приладу, лише за умови, що такі особи отримали інструкції щодо безпечного використання приладу, розуміють можливий ризик або використовують прилад під наглядом осіб, що відповідають за їх безпеку. Не дозволяйте дітям гратися з приладом. Не дозволяйте дітям виконувати чищення та обслуговування приладу без нагляду дорослих.

Дітям віком від 3 до 8 років дозволяється завантажувати і вивантажувати холодильне обладнання.

ДОЗВОЛЕНЕ ВИКОРИСТАННЯ

⚠ **ОБЕРЕЖНО:** Цей прилад не призначений для експлуатації з зовнішнім пристроєм для перемикання, наприклад, таймером або окремою системою дистанційного керування.

⚠ Цей прилад призначено для використання в побутових і подібних умовах, наприклад таких: у кухонних зонах магазинів, офісів та інших

робочих середовищ; у фермерських господарствах; клієнтами в готелях, мотелях, хостелах й інших житлових приміщеннях.

⚠ Цей пристрій не призначений для професійного використання. Не користуйтеся приладом на вулиці.

⚠ Лампа, що використовується у приладі, розроблена спеціально для побутових електричних приладів, і не підходить для побутового освітлення приміщень (Постанова ЄС 244/2009).

⚠ Прилад призначений для використання у приміщеннях, температура повітря в яких відповідає наведеним нижче діапазнам (відповідно до кліматичного класу, вказаного на табличці з паспортними даними). Прилад може не працювати належним чином, якщо він тривалий час перебуває в середовищі з температурою, що виходить за межі зазначеного діапазону.

Кліматичний клас температури навколишнього середовища (°C)

SN: Від 10 до 32

N: Від 16 до 32

ST: Від 16 до 38

T: Від 16 до 43

⚠ Цей прилад не містить хлорфторвуглеводнів. Контур холодоагента містить R600a (HC). Прилади з ізобутаном (R600a): ізобутан — це природний легкозаймистий газ, який не шкодить навколишньому середовищу. Тому пильнуйте, щоб шланги контуру циркуляції холодоагента не були пошкоджені, особливо під час спустошення контуру холодоагента.

⚠ **ПОПЕРЕДЖЕННЯ!** не пошкодьте шланги контуру циркуляції холодоагента.

⚠ **ПОПЕРЕДЖЕННЯ!** пильнуйте, щоб вентиляційні отвори самого пристрою або конструкції для його вбудовування не були перекриті.

⚠ ПОПЕРЕДЖЕННЯ! не використовуйте жодних механічних, електричних або хімічних засобів, крім рекомендованих виробником, щоб прискорити процес розморожування.

⚠ ПОПЕРЕДЖЕННЯ! не використовуйте та не кладіть усередину відділень приладу електричні пристрої, які не були явно дозволені виробником.

⚠ ПОПЕРЕДЖЕННЯ! льодогенератори та/або водороздатчики не підключені безпосередньо до системи водопостачання, отож їх потрібно наповнювати тільки питною водою.

⚠ ПОПЕРЕДЖЕННЯ! автоматичні пристрої для виготовлення льоду та/або дозатори води необхідно під'єднати до водопроводу, який постачає лише питну воду та тиск у якому становить від 0,17 до 0,81 МПа (1,7 та 8,1 бар).

⚠ Не зберігайте вибухові речовини, такі як банки з аерозолем, і не ставте або не використовуйте бензин або інші займисті матеріали всередині або поблизу приладу.

⚠ Не проковтуйте вміст (нетоксичний) пакетів із льодом (у деяких моделях). Не їжте кубики льоду або фруктовий лід одразу після витягання його з морозильного відділення, оскільки це може призвести до обмороження.

⚠ Якщо для деяких моделей передбачено використання фільтрів, що прикріплюються під кришкою вентилятора, ці фільтри завжди потрібно використовувати, щоб холодильник працював належним чином.

⚠ Не зберігайте в морозильному відділенні скляні контейнери з рідинами, оскільки вони можуть тріснути. Не закривайте вентилятор продуктами (за наявності). Після того, як розташуєте продукти, зачиніть дверцята морозильного відділення належним чином.

⚠ Пошкоджені прокладки слід якнайшвидше замінити.

⚠ Використовуйте морозильне відділення тільки для зберігання заморожених продуктів, заморожування свіжих продуктів та кубиків льоду.

⚠ Уникайте контакту незагорнутих продуктів із внутрішніми стінками морозильного відділення.

⚠ Пентан — це легкозаймистий газ, який використовується в пінопластовій ізоляції як пороутворюючий агент.

Найбільш придатні відсіки, в яких повинні зберігатися певні типи продуктів з урахуванням різного розподілу температури в різних відсіках:

Відсік з 4 зірочками (****) підходить для заморожування продуктів з температурою навколишнього середовища і для зберігання заморожених продуктів, оскільки температура рівномірно розподіляється по всьому відділенню. Придбані заморожені продукти мають термін придатності, зазначений на упаковці. Ця дата враховує тип їжі, і її слід дотримуватися. Свіжі продукти слід зберігати протягом наступного періоду: сир, ракоподібні, морозиво, шинка/сосиски, молоко, свіжі рідини — 1-3 місяці; стейк або котлети (яловичина, баранина, свинина) — 4 місяці; вершкове масло або маргарин, птиця (курка, індичка) — 6 місяців; фрукти (крім цитрусових), печеня (яловичина, свинина, баранина), овочі — 8-12 місяців. Необхідно дотримуватися терміну придатності продуктів, розміщених в зоні з 2 зірочками (вказаний на упаковці).

Щоб уникнути забруднення їжі, дотримуйтеся наступних вказівок:

- Якщо дверцята залишатимуться відкритими протягом тривалого часу, це може призвести до значного підвищення температури у відсіках приладу.
- Регулярно очищуйте поверхні, які можуть контактувати з продуктами і відкритими дренажними системами.
- Якщо резервуари для води не використовувалися протягом 48 годин, їх необхідно очистити; злийте воду з системи водопостачання, підключеної до водопроводу, якщо ви не користувалися водою протягом 5 днів.
- Зберігайте сире м'ясо і рибу в холодильнику у відповідних контейнерах, щоб вони не контактували з іншими продуктами і рідина з них не капала вниз.
- Не заморожуйте свіжі продукти у відсіках з однією, двома або трьома зірочками.
- Якщо ви не плануєте використовувати холодильник протягом тривалого часу, вимкніть його, розморозьте, очистіть, висушіть і залиште дверцята відкритими, щоб запобігти утворенню цвілі всередині приладу.

УСТАНОВЛЕННЯ

⚠ Установлення та обслуговування

приладу мають виконувати принаймні дві особи: існує ризик травмування. Під час розпакування та встановлення приладу використовуйте захисні рукавиці - існує ризик порізів.

⚠ Встановлення, включаючи підключення подачі води (за наявності), виконання електричних з'єднань і ремонт, має виконувати кваліфікований персонал. Не ремонтуйте та не замінюйте жодну частину приладу, якщо в інструкції з експлуатації прямо не вказано, що це необхідно зробити. Не дозволяйте дітям наблизитись до місця установлення. Розпакувавши прилад, перевірте, чи немає на ньому пошкоджень після транспортування. У випадку виникнення проблем зверніться до продавця або найближчого Центру післяпродажного обслуговування. Після установлення, залишки упаковки (пластик, пінополістиролові елементи і т.п.) повинні зберігатися в недоступному для дітей місці - існує небезпека удушення. Перед проведенням будь-яких робіт з установлення приладу слід відключити від електромережі — існує ризик ураження електричним струмом. Під час установлення приладу переконайтеся, що він не перетискає кабель живлення — існує ризик виникнення пожежі або ураження електрострумом. Вмикайте прилад лише після завершення процедури його встановлення.

⚠ Пересувайте прилад обережно, щоб не пошкодити підлогу (наприклад, паркет). Рівно встановіть прилад на підлозі або на опорі, яка здатна витримати його вагу. Розташуйте його в місці, яке відповідає розмірам приладу та не перешкоджатиме його використанню. Переконайтеся, що прилад не перебуває поряд із джерелом тепла та всі чотири ніжки міцно стоять на підлозі, за потреби відрегулюйте їх, а потім за допомогою спиртового рівня перевірте, чи прилад ідеально вирівняний за горизонталлю. Перш ніж вмикати прилад, зачекайте принаймні дві години, доки контур циркуляції холодильного агента досягне максимальної ефективності роботи.

⚠ **ПОПЕРЕДЖЕННЯ:** Під час розміщення приладу переконайтеся, що шнур живлення не затиснений та не пошкоджений.

⚠ **ПОПЕРЕДЖЕННЯ:** щоб уникнути небезпеки через хиткість приладу, його необхідно встановлювати або закріплювати

згідно з інструкціями виробника.

Забороняється розміщувати холодильник таким чином, щоб металевий шланг газової плити, металеві газові й водопровідні труби або електричні кабелі торкалися задньої стінки холодильника (змійовика конденсатора).

⚠ Для забезпечення відповідної вентиляції, для запобігання доступу до гарячих поверхонь відстань між задньою стінкою приладу та стіною позаду неї має становити 50 мм. Якщо відстань буде меншою, збільшиться рівень споживання енергії приладом. Перед підключенням виробу до джерела живлення від'єднайте кабель живлення від гачка конденсатора.

ПОПЕРЕДЖЕННЯ ПРО НЕБЕЗПЕКУ УРАЖЕННЯ ЕЛЕКТРИЧНИМ СТРУМОМ

⚠ Слід забезпечити можливість від'єднання приладу від електромережі шляхом витягування вилки (за наявності) з розетки або за допомогою багатополюсного перемикача, встановленого перед розеткою згідно з нормами прокладання електропроводки, крім того, прилад має бути заземлений відповідно до національних стандартів електробезпеки.

⚠ Не використовуйте подовжувачі, розгалужувачі або перехідники. Після підключення електричні компоненти не мають бути досяжні користувачеві. Не використовуйте прилад, якщо ви мокрі або босоніж. Забороняється користуватися цим приладом у разі пошкодження кабелю живлення або вилки, та у разі неналежної роботи приладу або пошкодження чи падіння.

⚠ Якщо кабель електроживлення пошкоджений, слід звернутися до виробника, його сервісного агента або особи з подібною кваліфікацією з метою заміни пошкодженого кабеля на ідентичний кабель, щоб уникнути можливої небезпеки, а саме ризику ураження електричним струмом.

⚠ **ПОПЕРЕДЖЕННЯ:** Не розташовуйте кілька портативних розеток або портативних джерел живлення на задній панелі приладу.

⚠ Ніжки виробу: недоступно у версії Fs; у вбудованій версії - ніжки нерегульовані, і шафу METHOD потрібно вирівняти за допомогою рівня.

Опис виробу

Перш ніж використовувати прилад, уважно прочитайте інструкції.

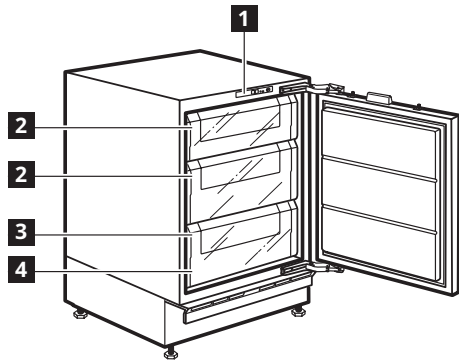

- 1** Панель керування
- 2** Контейнери морозильної камери (заморожування увімкн)
- 3** Морозильне відділення
- 4** Табличка з технічними даними

Морозильне відділення

(позначено символом для зберігання свіжих продуктів, заморожених продуктів та виготовлення кубиків льоду)

Характеристики, технічні дані та зображення можуть відрізнятися залежно від моделі.

Акcesуари

Морозильний блок

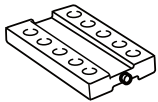

1x

Лоток для льоду

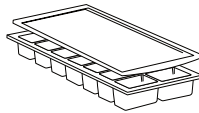

1x

Скребок для льоду

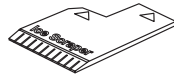

1x

Елементи керування

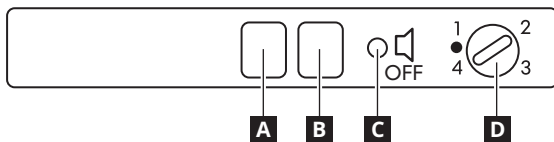

- A** ЧЕРВОНИЙ СВІТЛОДІОД: Позначає, що температура морозильної камери зависока (див. «Що робити, якщо...»)
- B** ЗЕЛЕНИЙ СВІТЛОДІОД: вказує, що прилад увімкнено
- C** Контактний перемикач дверцят
- Ca** Контактний перемикач дверцят для скидання звукового сигналу попередження
- D** Термостат.

Важливо:

Щоб встановити холоднішу температуру, поверніть термостат за годинниковою стрілкою (праворуч).
Щоб вимкнути морозильне відділення, поверніть термостат проти годинникової стрілки (ліворуч).

Термостат встановлено на ●: морозильне відділення вимкнено
Термостат встановлено у положення **1: найвищої** внутрішньої температури
Термостат встановлено у положення **2/3: середньої** внутрішньої температури
Термостат встановлено у положення **4: найнижчої** внутрішньої температури.

Середнє рекомендоване положення термостата — 2/3.

Перше використання

Підключіть прилад до електромережі. Ідеальні температури для зберігання продуктів вже встановлені на заводі (2-3/ MED).

Щоб уникнути утворення харчових відходів, див. рекомендовані налаштування і терміни зберігання, наведені в керівництві з експлуатації.

Примітка: Після увімкнення приладу потрібно зачекати 2-3 години, поки не буде досягнута температура, придатна для стандартного використання.

Щоденне використання

Робота морозильної камери

Морозильну камеру можна використовувати для зберігання вже заморожених продуктів та для заморожування свіжих. Обсяг свіжих продуктів (у кг), які можна заморозити протягом 24 годин, зазначено на табличці з технічними даними приладу. Морозильна камера працює в діапазоні температур навколишнього середовища від +10 °C до +32 °C. Оптимальна продуктивність забезпечується при температурах від +16°C до +32°C.

Перше увімкнення морозильної камери

- Не потрібно налаштовувати температуру морозильної камери на термостаті, оскільки пристрій уже налаштовано з заводу.
- Приєднайте прилад до розетки. Зелений світлодіод (позначає, що пристрій увімкнено) і червоний світлодіод засвітяться, а на окремих моделях також лунатиме звуковий сигнал попередження (якщо є) через прибл. 1 хвилину, що означатиме, що морозильна камера ще не досягла достатньо низької температури для зберігання продуктів.
- Для вимикання звукового сигналу попередження натисніть на перемикач дверцят.

Регулювання термостата

Оберіть температуру морозильного відділення за допомогою ручки термостата:

1 = Мінімальна потужність заморожування

4 = Максимальна потужність заморожування

Температура навколишнього середовища, частота відкриття дверцят і кількість продуктів для заморожування можуть впливати на регулювання температури морозильної камери. Тому рекомендуємо починати з середнього налаштування температури 2 - 3.

Функція світлодіодів

Зелений світлодіод вказує, чи увімкнено пристрій. Червоний світлодіод вказує, що внутрішня температура пристрою не придатна для зберігання продуктів.

Дверна сигналізація

Якщо дверцята залишаться відкритими довше 1 хвилини, пролунає сигнал попередження. Закрийте дверцята або натисніть на кілька секунд кнопку **C**.

Заморожування

Рекомендовану кількість продуктів для заморожування вказано на табличці всередині приладу. Закладайте продукти для заморожування при досягненні відповідної температури, до цього моменту може продовжувати світитися червоний світлодіод.

Розміщуйте свіжі продукти в зоні заморожування, залишаючи достатній простір навколо них для вільної циркуляції повітря. Уникайте прямого контакту свіжих продуктів з замороженими

Поради щодо заморожування та зберігання свіжих продуктів

- Перед заморожуванням свіжих продуктів загортайте їх у такі упаковки: алюмінієва фольга, поліетиленова плівка, харчова плівка, поліетиленові контейнери з кришками та інші контейнери за умови, що вони придатні для заморожування продуктів.
 - Щоб отримати заморожені продукти найвищої якості (за винятком м'яса, див. нижче), слід використовувати свіжі, дозрілі та високоякісні продукти.
 - Щоб зберегти всі харчові властивості, консистенцію, колір і смак свіжих овочів і фруктів, їх потрібно заморожувати якнайшвидше після збирання.
 - Межі завантаження залежать від кошиків, тримачів, ящиків, полиць тощо. Переконайтеся, що ці елементи після завантаження можуть легко закриватися
- Деякі види м'яса, наприклад дичину, перед заморожуванням слід на певний час підвесити, щоб висушити.

Примітка:

- Завжди дайте гарячий їжі вихолонутися, перш ніж покласти її до морозильного відділення.
- Повністю або частково розморожені продукти потрібно негайно спожити. Повторно не заморожуйте розталі неприготовані продукти. Після приготування розталі продукти їх можна знову заморозити.

Заморожування та зберігання свіжих продуктів

- Помістіть продукти для заморожування в два верхні кошики.
- Якщо морозильне відділення використовується без решітки, помістіть пакети з льодом над продуктами, які необхідно заморозити, в передній частині верхнього ящика.

Виймання кошиків

Витягніть кошик до упору, потім злегка підніміть та зніміть. Повністю висуньте нижній ящик, потім злегка відведіть в бік, щоб зняти.

Примітка: Морозильне відділення можна також використовувати без верхніх ящиків, щоб звільнити простір. Для правильної роботи морозильного відділення забороняється знімати нижній ящик. Переконайтеся, що після розміщення продуктів на решітках дверцята морозильного відділення закриваються належним чином.

Заморожування кубиків льоду

Заповніть лоток для льоду водою на 2/3 і поставте в морозильне відділення. У жодному разі не використовуйте гострі предмети для виймання лотка.

Корисні поради

Рекомендації щодо заощадження електроенергії

- Не відкривайте дверцята часто і не залишайте їх відкритими довше, ніж це дійсно необхідно.
- Не встановлюйте температуру нижче, ніж це необхідно.
- Забезпечте достатню циркуляцію та відвід повітря для основи приладу та задньої стінки приладу. Ніколи не закривайте отвори повітряної вентиляції.
- Не кладіть в прилад теплі продукти. Дозвольте теплим продуктам спочатку охолонути.

Поради щодо заморожування

Ось кілька порад, щоб допомогти вам отримати максимум з процесу заморожування:

- Максимальна кількість свіжих продуктів, які можна заморозити протягом 24 годин, указана на таблиці з паспортними даними.
- Процес заморожування триває 24 години. Під час цього періоду в морозильну камеру не слід класти додаткові продукти для заморожування.
- Заморожуйте тільки свіжі та ретельно очищені харчові продукти вищої якості.
- Розділіть продукти на невеликі порції, щоб їх можна було швидко та повністю заморозити, а згодом розморозити лише необхідну кількість.
- Загорніть продукти в алюмінієву фольгу або поліетилен та переконайтесь, що упаковки герметичні.

- Не допускайте, щоб свіжі, незаморожені продукти торкалися вже заморожених продуктів, щоб уникнути підвищення температури останніх.
- Нежирні продукти зберігаються краще і довше жирних; сіль зменшує термін зберігання продуктів.
- Водяний лід, якщо вжити його відразу після вилучення з морозильної камери, може спричинити холодову травму шкіри.
- Бажано вказувати дату заморожування на кожній окремій упаковці, щоб ви могли відстежувати час зберігання.

Вказівки щодо зберігання заморожених продуктів

Щоб забезпечити оптимальне функціонування цього приладу, вам слід:

- Переконайтесь, що роздрібний продавець належним чином зберігав заморожені в промислових умовах харчові продукти.
- Забезпечте якнайшвидше переміщення заморожених харчових продуктів з магазину до морозильної камери.
- Не відкривайте дверцята часто і не залишайте їх відкритими довше, ніж це дійсно необхідно.
- Після розморожування їжа швидко псується і не може бути повторно заморожена.
- Не перевищуйте термін зберігання, зазначений виробником харчових продуктів.

Чищення та обслуговування

Розморожування морозильної камери

Морозильне відділення слід розморожувати один-два рази на рік або в разі утворення надмірного шару інею (товщиною понад 3 мм).

Утворення інею — це нормальне явище. Кількість і швидкість накопичення інею залежать від умов приміщення та частоти відкривання дверцят.

Щоб розморозити прилад, вимкніть морозильне відділення та витягніть з нього всі продукти.

Залиште дверцята відчиненими, щоб іній танув.

Очистіть внутрішні поверхні морозильника. Ретельно промийте та висушіть їх. Увімкніть морозильне відділення і завантажте продукти.

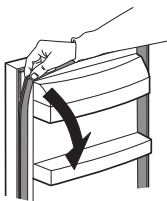

Ущільнювач можна легко очистити, натиснувши на нього і знявши, починаючи з верхнього кута, як показано, а потім встановити ущільнювач на місце, виконавши процедуру у зворотній послідовності.

Якщо прилад не використовуватиметься

Відключіть прилад від електромережі, вийміть усі продукти, розморозьте та почистіть. Залиште дверцята відчиненими настільки, щоб повітря могло циркулювати всередині відсіків. Це запобіжить утворенню плісняви та неприємного запаху.

В разі знеструмлення

Тримайте дверцята приладу закритими. Таким чином продукти, що зберігаються, залишатимуться холодними якомога довше. Не заморожуйте частково розморожену їжу повторно, спожийте її протягом 24 годин.

Що робити, якщо...

Проблема	Можливі причини:	Рішення:
Панель керування вимкнено, прилад не працює	Можливо, виникли проблеми з електропостачанням приладу.	Перевірте, чи: <ul style="list-style-type: none"> • не виник збій електроживлення • штепсельна вилка правильно вставлена в розетку електроживлення, а двополюсний вимикач (за наявності) знаходиться у правильному положенні («увімк»); • пристрої безпеки електричного кола, встановлені в будинку, працюють • шнур живлення не пошкоджено
Температура у відділеннях не достатньо низька.	Причин може бути декілька (див. розділ «Рішення»).	Перевірте, чи: <ul style="list-style-type: none"> • дверцята закриті належним чином • поблизу приладу є джерела тепла • температуру встановлено належним чином • ніщо не перешкоджає циркуляції повітря через вентиляційні отвори, розташовані в нижній частині приладу
На дні морозильного відділення накопичилася вода.	Перевірте, чи прилад підключений та працює належним чином. Переконайтеся, що дверцята зачинені належним чином.	Очистіть та розморозьте прилад (див. розділ «Чищення та обслуговування»).
Передній край приладу біля краю ущільнення дверцят нагрівається.	Це не є несправністю. Це елемент конструкції, що запобігає утворенню конденсату.	Непотрібно нічого змінювати та виправляти.
Тільки якщо ваш виріб має панель управління. Якщо починає світитися червоний сигнал попередження про температуру і лунає звуковий сигнал (залежно від моделі)	Сигнал попередження про температуру морозильного відділення. Сигнал попередження про температуру морозильного відділення вказує на те, що оптимальної температури не досягнуто. Це може статися при першому використанні, після розморожування та/або очищення, при заморожуванні великої кількості продуктів або коли дверцята морозильного відділення не закриваються належним чином.	Щоб відключити звуковий сигнал, натисніть на вимикач дверцят. Коли буде досягнута оптимальна температура, сигнал попередження про температуру автоматично вимкнеться. Якщо сигнал попередження про температуру не згасає, зверніться до сервісного центру.

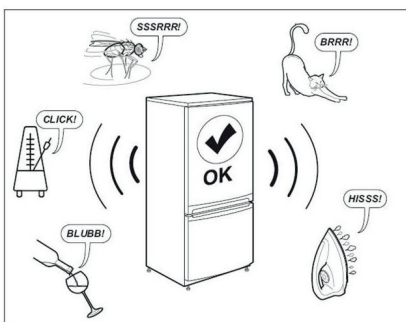

Примітка:

Булькання, шипіння та гудіння, що виникають у системі охолодження, є нормальним явищем.

Перш ніж звертатися до центру післяпродажного обслуговування, виконайте такі дії:

Вимкніть і ввімкніть прилад та перевірте, чи не зникла проблема. Якщо ні, знову вимкніть прилад і повторіть процедуру через годину.

Якщо після виконання вказівок «Посібника з усунення несправностей» і вимкнення та повторного ввімкнення приладу проблема не зникла і прилад не працює належним чином, зверніться до центру післяпродажного обслуговування та опишіть несправність:

- тип несправності;
- модель приладу;

- тип і серійний номер приладу (вказаний на таблиці з паспортними даними);
- сервісний номер (номер після слова СЕРВІСНИЙ на таблиці з паспортними даними всередині приладу).

SERVICE 0000 000 00000



Технічні дані

Розміри	GENOMFRYSA
Висота (мін-макс)	819-899
Ширина	597
Глибина	545
Корисний об'єм (л)	
Холодильник	-
Морозильна камера	91
Система розморожування	
Холодильник	-
Морозильна камера	Ручна функція
Рейтинг в зірках	4
Час підняття (год.)	13
Холодопродуктивність (кг/24 год)	10
Енергоспоживання (кВтгод./24 год.)	0.537
Рівень шуму (дБ)	40
Клас енергоспоживання	F

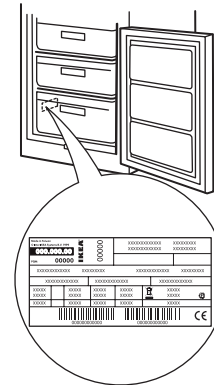

Технічна інформація вказана на паспортній таблиці з внутрішнього боку приладу та на маркуванні енергоефективності

Інформацію про модель можна отримати, скориставшись вказаним на маркуванні енергоефективності QR-кодом. На етикетці також зазначений ідентифікатор моделі, який можна використовувати для перегляду порталу реєстру за адресою <https://eprel.ec.europa.eu>

Екологічні фактори

1. Пакування

Пакувальний матеріал на 100% підлягає вторинній переробці та позначений символом . Утилізація має здійснюватися відповідно до місцевих норм. Тримайте пакувальні матеріали (поліетиленові пакети, полістиролові деталі тощо) в недоступному для дітей місці, оскільки вони можуть бути небезпечними.

2. Утилізація

Прилад виготовлено з використанням матеріалів, які можна повторно використовувати. Цей прилад марковано відповідно до Європейської директиви 2002/96/ЕС щодо відпрацьованого електричного й електронного обладнання (WEEE). Належним чином утилізувавши прилад, ви допоможете уникнути негативного впливу на довкілля та здоров'я людей.

Символ  на приладі або в супровідній документації вказує на те, що з ним не слід поводитись як із побутовими відходами, а натомість необхідно здати на утилізацію у відповідний центр збору відходів для вторинної переробки електричного й електронного обладнання. Перш ніж здавати прилад на утилізацію, зробіть його непридатним до використання, відрізавши кабель живлення та знявши дверцята й полиці, щоб діти не змогли залізти всередину та застрягти там.

Утилізуйте прилад відповідно до місцевих норм щодо утилізації відходів, здавши у спеціальний центр збору; не залишайте прилад без нагляду навіть на кілька днів, оскільки він є потенційним джерелом небезпеки для дітей. Щоб отримати додаткову інформацію про використання, відновлення та вторинну переробку цього приладу, звертайтеся до компетентних місцевих органів, пунктів збору побутових відходів або до магазину, де прилад було придбано.

Декларація про відповідність

- Цей прилад розроблено для зберігання продуктів харчування та виготовлено відповідно до Стандарту (CE) No. 1935/2004.



- Цей прилад розроблено, виготовлено та представлено на ринку відповідно до:
 - положень про безпеку, зазначених у Директиві 2006/95/ЄС щодо низьковольтного обладнання (яка замінює Директиву 73/23/ЄЄ та подальші доповнення);
 - вимог до захисту, викладених у Директиві 2004/108/ЄС щодо електромагнітної сумісності.

ГАРАНТІЯ ІКЕА

Скільки діє гарантія ІКЕА?

Ця гарантія діє п'ять років з дати купівлі вашого приладу в магазині ІКЕА. Оригінал товарного чека потрібний як доказ купівлі. Якщо виконується сервісне обслуговування за гарантією, воно не подовжить гарантійний період для приладу.

Хто виконуватиме сервісне обслуговування?

Виконавець сервісного обслуговування компанія ІКЕА надаватиме сервісне обслуговування через власну службу сервісного обслуговування або авторизовану партнерську сервісну мережу.

Що покриває ця гарантія?

Гарантія покриває несправності приладу, спричинені неправильною конструкцією або дефектними матеріалами, з дати купівлі в магазині ІКЕА. Ця гарантія стосується лише домашнього використання. Винятки зазначені в розділі «Що не покривається цією гарантією?». Протягом гарантійного періоду будуть покриватися витрати на усунення несправності, наприклад, ремонт, деталі, роботу та проїзд, за умови, що прилад є доступним для ремонту без спеціальних витрат. На цих умовах діють рекомендації ЄС (№ 99/44/ЄГ) і відповідні місцеві нормативні документи. Замінені деталі стають власністю компанії ІКЕА.

Що робитиме компанія ІКЕА для усунення проблем?

Призначений компанією ІКЕА провайдер сервісного обслуговування оглядатиме виріб і вирішуватиме на свій власний розсуд, чи покривається несправність цією гарантією. Якщо вважається, що несправність покривається гарантією, провайдер сервісного обслуговування компанії ІКЕА або її авторизований партнер з сервісного обслуговування через власну службу сервісного обслуговування на свій власний розсуд або відремонтує дефектний виріб, або замінить його таким самим або зрівняним виробом.

На що не поширюється ця гарантія?

- Звичайне зношення.
- Зумисне пошкодження або пошкодження через недбалість, пошкодження, спричинені недотриманням інструкцій з експлуатації, неправильним встановленням або підключенням до мережі з неправильною напругою, пошкодження, спричинені хімічною або електрохімічною реакцією, іржею, корозією або водою, включаючи, але не обмежуючись пошкодженням, спричиненим надмірним вмістом вапна у воді, пошкодженням, спричиненим агресивними умовами навколишнього середовища.
- Витратні деталі, включаючи батарейки та лампочки.
- Нефункціональні та декоративні деталі, які не впливають на звичайну експлуатацію приладу, включаючи будь-які подряпини та можливі кольорові відмінності.
- Випадкове пошкодження, спричинені сторонніми предметами або речовинами та чищенням або розблокуванням фільтрів, дренажних систем або дозаторів мила.
- Пошкодження наступних деталей: склокераміка, аксесуари, кошики для посуду та столового приладдя, живильні та дренажні труби, ущільнення, лампочки та ковпаки лампочок, екрани, ручки, кожухи та деталі кожухів. Випадки, коли неможливо довести, що такі пошкодження спричинені дефектами виробництва.
- Випадки, коли неможливо виявити несправність під час приїзду технічного спеціаліста.
- Ремонтні роботи, що виконуються не нашими призначеними сервісними службами та/або авторизованим контрактним партнером з сервісного обслуговування, або випадки використання неоригінальних деталей.
- Ремонтні роботи, причиною яких стало неправильне встановлення або недотримання специфікації.
- Використання приладу не в домашніх умовах, а з професійною метою.
- Пошкодження в процесі транспортування. Якщо клієнт транспортує виріб додому або за іншою адресою, компанія ІКЕА не несе відповідальність за жодне пошкодження, яке може виникнути під час транспортування. Однак, якщо компанія ІКЕА доставляє виріб за адресою доставки клієнта, пошкодження виробу, яке інакше під час доставки, буде покриватися компанією ІКЕА.
- Вартість виконання першого встановлення приладу компанією ІКЕА.
- Однак, якщо призначена компанією ІКЕА сервісна служба або її авторизований партнер з сервісного обслуговування ремонтує або замінює прилад за умовами цієї гарантії, то призначена сервісна служба або її авторизований партнер з сервісного обслуговування повторно встановлять

відремонтований прилад або встановлять заміну у разі необхідності.

- Це не діє на території Ірландії. Клієнту необхідно звернутися в спеціалізовану мережу післяпродажного обслуговування компанії ІКЕА або в сервісну службу за додатковою інформацією.

(лише для Великої Британії)

Ці обмеження не стосуються якості роботи, виконаної кваліфікованим спеціалістом з використанням оригінальних деталей з метою адаптації приладу під вимоги правил техніки безпеки іншої країни ЄС.

Як застосовується законодавство країни

Гарантія компанії ІКЕА надає вам певні юридичні права, які включають або перевищують всі місцеві правові вимоги. Проте ці умови жодним чином не обмежують права клієнта, викладені в місцевому законодавстві.

Територія, на якій діє гарантія

Що стосується приладів, куплених в одній з країн ЄС і перевезених у іншу країну ЄС, сервісне обслуговування надаватиметься в рамках умов гарантії, що діють в новій країні.

Зобов'язання виконувати сервісне обслуговування в рамках гарантії діє, лише якщо прилад відповідає наступним документам та встановлений згідно з їх вимогами:

- технічні характеристики для країни, в якій пред'явлено гарантійну вимогу;
- інструкції з монтажу та керівництво з експлуатації та техніки безпеки.

Спеціалізовані центри післяпродажного обслуговування для приладів компанії ІКЕА

Звертайтеся у призначений компанією ІКЕА авторизований центр сервісного обслуговування:

- залишити заявку щодо гарантійного обслуговування;
 - отримати консультацію щодо встановлення приладу ІКЕА в спеціальних кухонних меблях ІКЕА;
 - отримати пояснення щодо функціонування приладів ІКЕА.
- Перш ніж звертатися до нас і переконатися, що ми надаємо максимальну допомогу, уважно прочитайте «Інструкції зі складання» та/або «Інструкцію користувача».

Як зв'язатися з нами, якщо вам необхідно наше сервісне обслуговування



Дивіться останню сторінку цієї інструкції з повним списком призначених компанією ІКЕА авторизованих сервісних центрів та відповідних національних телефонних номерів.

- Для швидшого обслуговування рекомендуємо використовувати контактні номери телефонів, вказані в цій інструкції. Завжди дзвоніть на номери, вказані в буклеті конкретного приладу, для якого потрібна допомога. Також завжди зазначаєте артикул ІКЕА (8-значний код) і 12-значний сервісний номер, вказаний на паспортній таблиці вашого приладу.

ЗБЕРІГАЙТЕ ТОВАРНИЙ ЧЕК!

Це ваш доказ купівлі й він необхідний для застосування гарантії. У товарному чеку також вказується назва ІКЕА та артикул (8-значний код) для кожного купленого вами приладу.

Потрібна додаткова допомога?

З будь-якими додатковими питаннями, що не стосуються післяпродажного обслуговування ваших приладів, звертайтеся в центр обробки дзвінків найближчого магазину ІКЕА. Перш ніж звертатися до нас, рекомендуємо уважно прочитати документацію на прилад.

