

DK

NO

GRÄNSLÖS



Design and Quality
IKEA of Sweden



DANSK

Se sidste side i denne håndbog for at få en fuldstændig liste over IKEAs udpegede eftersalgsserviceudbydere og de tilhørende nationale telefonnumre.



NORSK

Se den siste siden i denne håndboken for en fullstendig liste over IKEAs serviceleverandører og relevante telefonnumre i de forskjellige landene.

DANSK	4
NORSK	27

Indholdsfortegnelse

Oplysninger om sikkerhed	4	Ekstrafunktioner	15
Sikkerhedsanvisninger	5	Råd og tip	16
Installation	8	Vedligeholdelse og rengøring	18
Produktbeskrivelse	9	Fejlfinding	20
Før ibrugtagning	9	Tekniske data	22
Daglig brug	10	Energieffektiv	22
Urfunktioner	12	MILJØHENSYN	23
Brug af tilbehøret	14	IKEA-GARANTI	24

Ret til ændringer uden varsel forbeholdes.

Oplysninger om sikkerhed

Læs brugsanvisningen grundigt, før apparatet installeres og tages i brug. Producenten kan ikke drages til ansvar, hvis apparatet installeres forkert og anvendelsen forårsager skade. Opbevar altid brugsanvisningen sammen med apparatet til eventuel fremtidig brug.

Sikkerhed for børn og andre udsatte personer

- Apparatet kan bruges af børn fra 8 år og opefter samt af personer med nedsat fysisk, sensorisk eller psykisk funktionsevne, eller som mangler den nødvendige erfaring eller viden, hvis de er under opsyn eller er blevet instrueret i at bruge apparatet på en sikker måde samt forstår de medfølgende farer.
- Børn må ikke lege med apparatet.
- Opbevar al emballage utilgængeligt for børn, og bortskaf det korrekt.
- Lad ikke børn og husdyr komme tæt på apparatet, når det er i drift, eller mens det køler af. De tilgængelige dele er varme.
- Hvis apparatet har en børnesikring, skal denne aktiveres.
- Børn må ikke udføre rengøring og vedligeholdelse på apparatet uden opsyn.

- Børn på 3 år og derunder skal altid holdes væk fra dette apparat, når det er i drift.

Generelt om sikkerhed

- Installation af apparatet og udskiftning af ledningen må kun foretages af en tekniker.
- **ADVARSEL:** Apparatet og de tilgængelige dele bliver meget varme under brug. Pas på ikke at røre varmelegemerne. Børn på under 8 år skal holdes på afstand, med mindre de overvåges konstant.
- Brug altid ovnhandsker til at tage ribber eller ovnfaste fade ud eller sætte dem i.
- Tag stikket ud inden vedligeholdelse.
- Se efter, at der er slukket for apparatet, inden pæren skiftes. Ellers er der risiko for elektrisk stød.
- Undlad at bruge en damprenser til at rengøre apparatet.
- Brug ikke skrappe slibende rengøringsmidler eller skarpe metalskrabere til at rengøre ovnruden. De kan ridse overfladen, med det resultat, at glasset knuses.
- Hvis strømforsyningskablet er beskadiget, skal det af sikkerhedsmæssige grunde udskiftes af producenten, et autoriseret servicecenter eller en tekniker for at undgå elektrisk stød.
- For at fjerne ovnribberne skal du først trække ovnribbens forende og derefter dens bagende væk fra sidevæggene. Montér ovnribberne i omvendt rækkefølge.

Sikkerhedsanvisninger

Installation

-  **ADVARSEL!** Apparatet må kun installeres af en sagkyndig.
- Fjern al emballagen.
- Undlad at installere eller bruge et beskadiget apparat.
- Følg installationsvejledningen, der følger med apparatet.
- Vær altid forsigtig, når du flytter apparatet, da det er tungt. Brug altid sikkerhedshandsker og lukket fodtøj.
- Træk aldrig i apparatet i håndtaget.
- Mindsteafstanden til andre apparater og enheder skal overholdes.

- Sørg for, at apparatet er installeret under og opad stabile køkkenelementer.
- Apparatus sider skal stå ved siden af apparater eller enheder med samme højde.

Tilslutning, el

 **ADVARSEL!** Risiko for brand og elektrisk stød.

- Alle elektriske tilslutninger skal udføres af en kvalificeret elektriker.
- Apparatus skal tilsluttes strøm m/jord, jvf. Stærkstrømsreglementet.
- Sørg for, at de elektriske data på typeskiltet svarer til strømforsyningen. Hvis det ikke er tilfældet, skal du kontakte en elektriker.
- Brug altid en korrekt monteret lovlig stikkontakt.
- Brug ikke multistik-adaptore og forlængerledninger.
- Pas på, du ikke beskadiger netstikket og netledningen. Hvis der bliver behov for at udskifte netledningen, skal det udføres af vores autoriserede servicecenter.
- Netledninger må ikke komme i berøring med eller nær ved apparatus låge, især når lågen er varm.
- Beskyttelsen mod elektrisk stød fra strømførende og isolerede dele skal fastgøres, så den ikke kan fjernes uden værktøj.
- Sæt først netstikket i stikkontakten ved installationens afslutning. Sørg for, at der er adgang til netstikket efter installationen.
- Hvis stikkontakten er løs, må du ikke sætte netstikket i.
- Undgå at slukke for apparatus ved at trække i netledningen. Tag altid selve netstikket ud af kontakten.
- Brug kun korrekte isoleringsenheder: Gruppeafbrydere, sikringer (sikringer med skruegevind skal tages ud af fatningen), fejlstrømsrelæer og kontaktorer.

- Apparatus installation skal udføres med et isolationsudstyr, så forbindelsen til lysnettet kan afbrydes på alle poler. Isolationsudstyret skal have en brydeafstand på mindst 3 mm.
- Apparatus er i overensstemmelse med EU-direktiverne.

Brug

 **ADVARSEL!** Risiko for personskade, forbrændinger og elektrisk stød eller eksplosion.

- Dette apparat er kun til husholdningsbrug.
- Apparatus specifikationer må ikke ændres.
- Sørg for, at ventilationsåbningerne ikke er tildækkede.
- Lad ikke apparatus være uden opsyn, når der er tændt for det.
- Sluk altid apparatus efter brug.
- Vær forsigtig, når du åbner apparatus låge, mens apparatus er i brug. Der kan trænge meget varm luft ud.
- Betjen ikke apparatus med våde hænder, eller når det har kontakt med vand.
- Belast ikke lågen, når den er åben.
- Brug ikke apparatus som arbejds- eller som fræsætningsplads.
- Åbn apparatus låge forsigtigt. Brug af ingredienser med alkohol kan medføre, at der dannes en blanding af alkohol og luft.
- Lad ikke gnister eller åben ild komme i nærheden af apparatus, når du åbner lågen.
- Undlad at bruge brændbare produkter eller ting, der er fugtet med brændbare produkter, i apparatus eller i nærheden af eller på dette.
- Brug ikke mikrobølgefunktionen til at forvarme ovnen.

 **ADVARSEL!** Risiko for beskadigelse af apparatus.

- Sådan undgår du at beskadige eller misfarve emaljen:
 - Stil ikke ovnfaste fade eller andre genstande direkte på apparatets bund.
 - Læg ikke aluminiumfolie direkte på apparatets bund.
 - Hæld aldrig vand direkte ind i det varme apparat.
 - Lad ikke fugtige fade og retter stå i apparatet efter tilberedningen.
 - Vær forsigtig, når du fjerner eller monterer tilbehøret.
- Farveændring af emaljen forringer ikke apparatets ydeevne.
- Brug en dyb bradepande til fugtige kager. Frugtsaft kan lave pletter, som ikke kan fjernes.
- Dette apparat må kun anvendes til tilberedning af fødevarer. Det må ikke anvendes til andre formål, f.eks. rumopvarmning.
- Hold altid ovnlågen lukket under tilberedningen.
- Hvis apparatet installeres bag et panel (f.eks. en låge), skal du sørge for, at døren aldrig lukkes, mens apparatet er tændt. Der kan opbygges varme og fugt bag et lukket panelet og forårsage efterfølgende skade på apparatet, skabet eller gulvet. Luk ikke panelet, før apparatet er kølet helt af efter brug.

Vedligeholdelse og rengøring



ADVARSEL! Risiko for personskade, brand eller skade på apparatet.

- Sluk for apparatet, og tag stikket ud af kontakten inden vedligeholdelse.
- Kontrollér, at apparatet er kølet af. Der er risiko for, at ovnglasset går i stykker.
- Udskift øjeblikkeligt ovnglassets paneler, hvis de er beskadiget. Kontakt det autoriserede servicecenter.
- Vær forsigtig, når du tager lågen af apparatet. Lågen er tung!

- Rengør jævnlige apparatet for at forhindre forringelse af overfladematerialet.
- Fedt- og madrester i apparatet kan forårsage brand og elektrisk kortslutning, når mikroovnen er i gang.
- Hvis du bruger en ovnspray, skal du følge instruktionerne på emballagen.

Indvendig belysning

- Den type pære eller halogenlampe, der bruges til dette apparat, er kun beregnet til husholdningsapparater. Det må ikke bruges til anden belysning.



ADVARSEL! Risiko for elektrisk stød.

- Før pæren skiftes, skal apparatet afbrydes fra lysnettet.
- Brug kun pærer med samme specifikationer.

Bortskaffelse



ADVARSEL! Risiko for personskade eller kvælning.

- Tag stikket ud af kontakten.
- Klip netledningen af tæt ved apparatet og bortskaf den.
- Fjern lågen, så børn og kæledyr ikke kan blive lukket inde i apparatet.
- **Emballage:**
Emballagen er miljøvenlig og kan genbruges. Plastikdele er mærket med internationale forkortelser, f.eks. PE, PS, osv. Aflever emballagen i de rette affaldsbeholdere på kommunens genbrugsplads.

Service

- Kontakt et autoriseret servicecenter for at få repareret apparatet.
- Brug kun originale reservedele.

Installation

⚠ ADVARSEL! Se kapitlerne om sikkerhed.

Montering

i Se Monteringsvejledningen vedr. installation.

Elektrisk installation

⚠ ADVARSEL! Kun en kvalificeret person må foretage den elektriske installation.

i Producenten påtager sig intet ansvar, hvis forholdsreglerne i kapitlerne Om sikkerhed ikke følges.

Apparatet er kun forsynet med en netledning.

Kabel

Tilgængelige tilslutningskabler til installation eller udskiftning:

H07 RN-F, H05 RN-F, H05 RRF, H05 VV-F, H05 V2V2-F (T90), H05 BB-F

Se tilsluttet effekt i alt på typeskiltet for at få oplysninger om kablets tværsnit. Du kan også se i tabellen:

Effekt i alt (W)	Kablets tværsnit (mm ²)
maksimum 1380	3 x 0.75
maksimum 2300	3 x 1
maksimum 3680	3 x 1.5

Jordkablet (grønt/gult kabel) skal være 2 cm længere end fase- og nul kabler (blå og brune kabler).

Produktbeskrivelse

Oversigt over apparatet

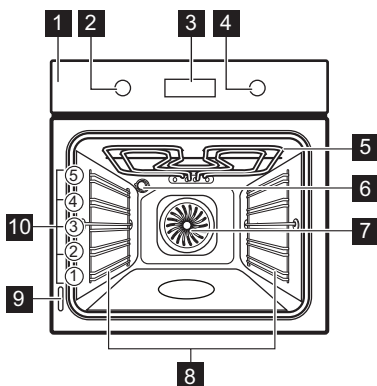

- 1** Betjeningspanel
- 2** Funktionsvælger for ovnfunktioner
- 3** Elektronisk programur
- 4** Termostatknop
- 5** Grill
- 6** Ovn-pære
- 7** Ventilator
- 8** Ovnribber, udtagelige
- 9** Mærkeplade
- 10** Rillepositioner

Tilbehør

- **Grillrist** x 1
Til kogegrej, kageforme, stege.
- **Bageplade** x 1
Til kager og lagkagebunde.
- **Grill / bradepande** x 1

Til bagning og stegning, eller som drypbakke til opsamling af fedt.

- **Teleskopskinner** x 2 sæt
Til riste og plader.

Før ibrugtagning

⚠ ADVARSEL! Se kapitlerne om sikkerhed.

Rengøring før ibrugtagning

Fjern al tilbehøret og de udtagelige ovnribber fra apparatet.

i Se kapitlet "Vedligeholdelse og rengøring".

Gør apparatet og tilbehøret rent, inden du tager det i brug.

Anbring tilbehør og udtagelige ovnribber i deres oprindelige positioner.

Indstilling af tid

Når apparatet tilsluttes til lysnettet den første gang, tændes alle symboler på displayet i nogle sekunder. I de efterfølgende få sekunder vises softwareversionen på displayet.

Når softwareversionen forsvinder, vises **hr** og "12:00" på displayet. "12" blinker.

1. Tryk på **+** eller **-** for at indstille den aktuelle time.
2. Tryk på **⌚** for at bekræfte, eller den indstillede time gemmes automatisk efter 5 sekunder.

Displayet viser **min** og den indstillede time. "00" blinker.

- Tryk på **+** eller **-** for at indstille de aktuelle minutter.
 - Tryk på **⏸** for at bekræfte, eller de indstillede minutter gemmes automatisk efter 5 sekunder.
- Displayet viser den nye tid.

Ændring af tid

Tiden kan kun ændres, når ovnen er i standbytilstand.

Tryk på **⏸** en eller flere gange, indtil symbolet **⏸** blinker i displayet. Se under "Indstilling af tid" for at indstille en ny tid.

Forvarmning

Forvarm det tomme apparat, inden du tager det i brug.

- Vælg funktionen **☐** og maks. temperatur.
- Lad apparatet være tændt i en time.
- Vælg funktionen **☑** og indstil den maksimale temperatur.
- Lad apparatet være tændt i 15 minutter.

Tilbehøret kan blive varmere end normalt. Apparatet kan udsende lugt og røg. Dette er normalt. Sørg for, at der er tilstrækkelig udluftning i rummet.

Brug af den mekaniske børnesikring

Apparatet har børnesikringen monteret og slået til. Den sidder under betjeningspanelet, i højre side.

Når børnesikringen er monteret, åbnes ovenlågen ved at trække op i børnesikringens greb, som vist på billedet.

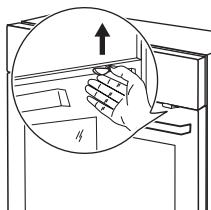

Luk ovenlågen uden at trække i børnesikringen. Børnesikringen fjernes ved at åbne ovenlågen og skrue sikringen af med torx-nøglen. Torx-nøglen ligger i posen med ovenns monteringsdele.

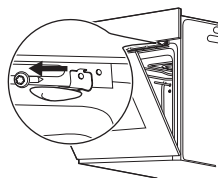

Skrue skruen tilbage i hullet, når du har fjernet børnelåsen.











Daglig brug

⚠ ADVARSEL! Se kapitlerne om sikkerhed.

Aktivering og deaktivering af apparatet

- Drej ovenns funktionsvælger med uret for at vælge en ovnfunktion.
- Drej temperaturvælgeren for at indstille temperaturen. Displayet viser den indstillede temperatur.
- For at deaktivere apparatet skal du dreje knappen for den øverste ovns funktioner til sluk-positionen.

Ovnfunktioner

Ovnfunktion		Egnet til
	Slukposition	Apparatet er slukket.
	Tilberedning med varmluft	Til at bage på 3 ovnriller samtidigt og tørre mad. Når du bruger denne funktion, skal du sætte ovntemperaturen ned med 20 - 40 °C i forhold til de standardtemperaturer, du anvender til tilberedning med den konventionelle funktion (over- undervarme).
	Over- under-varme	Til bagning og stegning på én ristposition.
	Stor Grill	Til grillstegning af store mængder flade madvarer og til toastbrød.
	Undervarme	Til bagning af kager med sprød bund og til henkogning.
	Lille gril med varmluftblæser	Til stegning af større stege eller fjerkræ på én ovnrille. Også til at lave gratiner og til at brune.
	Brød og pizza	Til bagning på én ristposition med kraftigere brunng og sprød bund. Når du bruger denne funktion, skal du sætte ovntemperaturen ned med 20 - 40 °C i forhold til de standardtemperaturer, du anvender til tilberedning med den konventionelle funktion (over- undervarme).
	Optøning	Denne funktion kan anvendes til optøning af frosne madvarer, som f.eks. grøntsager og frugt. Optøningstiden afhænger af de frosne madvarers mængde og omfang.
	Overvarme	Til brunng af brød, kager og bagværk. Til brunng af færdige retter.
	Tilberedning med øko-varmluft	Til at lave bagværk i form på én ovnrille. Til at spare energi under madlavning. Denne funktion skal anvendes i overensstemmelse med tabellen for tilberedning med øko-varmluft i kapitlet om tips og råd for at opnå det ønskede madlavningsresultat. Se kogetabellen for at få flere oplysninger om de anbefalede indstillinger. Denne funktion blev anvendt til at definere energieffektivitetsklassen iht. EN 60350-1.

Ovnfunktion		Egnet til
	Lys	Til at tænde lyset i ovnen, uden at der vælges en ovnfunktion. Kan bruges med restvarmen i sidste fase for at spare energi.

Display

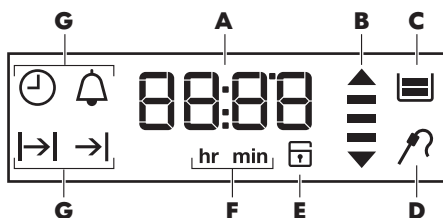

- A. Klokkeslæt eller temperatur
- B. Opvarmnings-/restvarmeindikator
- C. Vandtank (kun udvalgte modeller)
- D. Stegetermometer (kun udvalgte modeller)
- E. Elektronisk lågelås (kun udvalgte modeller)
- F. Timer/minutter
- G. Urfunktioner

Knapper

Knap	Funktion	Forløb
—	MINUS	Til indstilling af tiden.
	UR	Indstilling af en urfunktion.
+	PLUS	Til indstilling af tiden.

Indikator for opvarmning



Hvis du aktiverer en ovnfunktion, tændes bjælkerne i displayet  én ad gangen.

Bjælkerne viser, at ovntemperaturen stiger eller falder.

Urfunktioner

Tablet for urfunktioner



Urfunktionstast	Egnet til	
	AKTUEL TID	Bruges til at indstille, ændre eller kontrollere det aktuelle klokkeslæt. Se under "Indstilling af tid"

Urfunktionstast		Egnet til
	MINUTUR	Bruges til at starte en nedtællingstid (maks. 23 t 59 minutter). Denne funktion påvirker ikke apparatets drift. MINUTURET kan aktiveres på et vilkårligt tidspunkt, og så hvis apparatet er slukket.
	VARIGHED	Til indstilling af hvor længe apparatet skal være tændt. Fungerer kun, når en ovnfunktion er valgt.
	SLUTTID	Til at indstille hvornår apparatet skal slukke. Fungerer kun, når en ovnfunktion er valgt. Du kan bruge Varighed og Sluttid sammen (Udskudt start), hvis apparatet skal tændes og senere slukkes automatisk.



i Tryk på  en eller flere gange for at skifte mellem urfunktionerne.



i Tryk på  for at bekræfte indstillingerne af urfunktionerne, eller vent 5 sekunder for at bekræfte indstillingerne automatisk.



Indstilling af funktionen VARIGHED eller SLUTTID under tilberedningsfunktion

1. Tryk på  en eller flere gange, indtil displayet viser  eller .



 eller  blinker på displayet.

2. Tryk på  eller  for at indstille værdierne, og tryk på  for at bekræfte.





For Varighed  skal du først indstille minutterne og derefter timerne, for Sluttid  skal du først indstille timerne og derefter minutterne.

Der udsendes et lydssignal i 2 minutter, når tiden er gået. Symbolet  eller  og tidsindstillingen blinker på displayet. Ovnen slukkes.

3. Tryk på en vilkårlig knap for at slå lydssignalet fra.

i Hvis du trykker på , når du indstiller timer for VARIGHED , skifter apparatet til indstillingstilstand for funktionen SLUT TID .

Indstilling af MINUTUR

1. Tryk på  en eller flere gange, indtil displayet viser  og "00" blinker på displayet.
2. Tryk på  eller  for at indstille MINUTUR. Indstil først sekunderne, så minutterne og timerne. Først beregnes tiden i minutter og sekunder. Når tiden, du indstiller, er over 60 minutter, vises symbolet **hr** på displayet.

Apparatet beregner nu tiden i timer og minutter.

3. MINUTURET starter automatisk efter 5 sekunder. Når 90% af den indstillede tid er gået, udsendes et lydssignal.
4. Når den indstillede tid er gået, udsendes et lydssignal i to minutter. "00:00" og  blinker på displayet. Tryk

på en vilkårlig knap for at slå lydsignalet fra.

- ⓘ Hvis du indstiller MINUTURET, når VARIGHED \rightarrow eller SLUTTID \rightarrow er aktiveret, tændes symbolet  på displayet.

Optællingstimer

Brug optællingstimeren til at holde øje med, hvor længe ovnen er tændt.

Brug af tilbehøret

-  **ADVARSEL!** Se kapitlerne om sikkerhed.

Isætning af tilbehør

Grillrist:

Skub risten mellem ovnribbens skinner, og sørg for, at fødderne peger nedad.

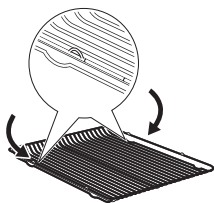

Grill / bradepande:

Skub grill / bradepanden mellem ovnribbens skinner.

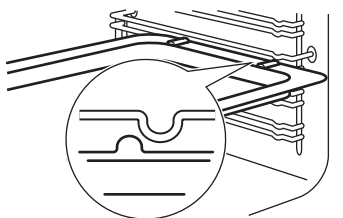

Rist og grill/bradepande sammen:

Tryk på  gentagne gange, indtil displayet viser klokkeslættet uden ursymboler.

- ⓘ Optællingstimeren kan ikke bruges, når funktionen Varighed \rightarrow eller Slut tid \rightarrow er aktiveret.

Skub grill / bradepanden ind mellem ovnribbens skinner og risten på skinnerne ovenover, og sørg for, at fødderne peger ned.

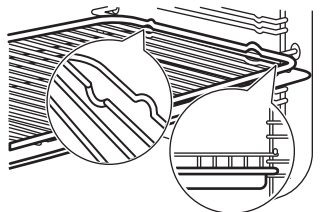

- ⓘ En lille fordybning i toppen øger sikkerheden. Fordybningerne hindrer også væltning. Den høje kant omkring hylden forhindrer kogegrej i at glide.

Brug af teleskopskinnerne

- ⓘ Gem installationsvejledningen til teleskopskinnerne til fremtidig brug.

Med teleskopskinnerne er det nemmere at isætte og fjerne ovnristerne.

- ⚠ Forsigtig!** Teleskopskinnerne må ikke rengøres i opvaskemaskinen. Smør ikke teleskopskinnerne.

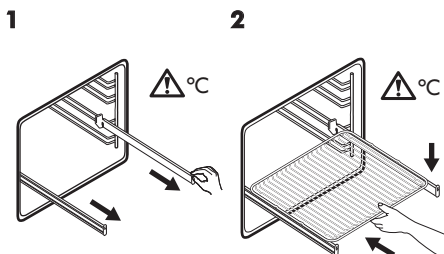

1
Træk højre og venstre teleskopskinner ud.

2
Stil grillristen på teleskopskinnerne, og skub dem forsigtigt ind i apparatet.

Sørg for at skubbe teleskopskinnerne helt ind i apparatet, inden du lukker ovnlågen.

- i** Du kan også bruge teleskopskinnerne med apparatets medfølgende plader eller bradepander.

- ⚠ ADVARSEL!** Se kapitlet "Produktbeskrivelse".

Ekstrafunktioner

Brug af børnesikringen

Når børnesikringen er slået til, kan apparatet ikke tændes utilsigtet.

1. Sørg for, at ovnens funktionsvælger står i sluk-positionen.
2. Tryk og hold **⏻** og **+** nede samtidigt i 2 sekunder.

Der udsendes et lydsignal. SAFE vises i displayet.

Gentag trin 2 for at slå børnesikringen fra.

Automatisk slukning

Af sikkerhedsmæssige årsager slukkes apparatet automatisk efter et stykke tid, hvis en ovnfunktion er i gang, og du ikke ændrer nogen indstillinger.

Temperatur (°C)	Sluktid (t)
30 - 115	12.5
120 - 195	8.5

Temperatur (°C)	Sluktid (t)
200 - 245	5.5
250 - maksimum	1.5

Efter en automatisk slukning skal du slukke helt for apparatet. Derefter kan du tænde for det igen.

- i** Den automatiske slukning virker ikke med funktionerne: Varighed, Sluttid.

Restvarmeindikator

Når du slukker for apparatet, viser displayet restvarmeindikatoren **≡**, hvis temperaturen i ovnen er over 40 °C. Drej temperaturknappen til venstre eller højre for at få vist ovntemperaturen.

Køleblæser

Når apparatet er tændt, aktiveres køleblæseren automatisk for at holde apparatets overflader kølige. Hvis du slukker for apparatet, kører blæseren videre, indtil apparatet er kølet af.

Sikkerhedstermostat

Forkert betjening af apparatet eller defekte komponenter kan medføre farlig

Råd og tip

Generelle oplysninger

- Brug funktionen Varmluft til at opvarme ovnen hurtigst muligt.
- Hver gang den foropvarmes, skal du fjerne grillristene og bakkerne fra ovnrummet for at få den hurtigste ydeevne.
- Apparatet har fem ovnriller. Tæl ribberne fra bunden af apparatet.
- Ovnen har et specielt system, der cirkulerer luften og konstant genbruger dampen. Med dette system er det muligt at bruge damp ved tilberedningen, så maden bliver mør indvendig og sprød på overfladen. Det mindsker tilberedningstiden og energiforbruget.
- Dampen kan sætte sig som fugt i apparatet eller på ovnruderne. Dette er normalt. Stå altid på afstand af apparatet, når du åbner dets låge under tilberedning. Hvis du bemærker fugt i ovnen, skal lågen stå åben i nogle minutter.
- Tør fugt væk, hver gang du har brugt apparatet.
- Stil ikke genstandene direkte på apparatets bund, og dæk ikke nogen af dets dele med alufolie, når du tilbereder mad. Dette kan ændre stege-/ bageresultaterne og beskadige emaljen.

overopvarmning. For at hindre dette er ovnen forsynet med en sikkerhedstermostat, som afbryder strømforsyningen. Når temperaturen er faldet, tændes ovnen automatisk igen.

Bagning af kager

- Ovnlågen må først åbnes, når 3/4 af bagetiden er gået.
- Hvis du bruger to bageplader på samme tid, bør der være en tom rille mellem dem.

Tilberedning af kød og fisk















- Brug en bradepande til mad med meget fedt for at forhindre, at ovnen får pletter, der ikke kan fjernes.
- Lad kødet hvile i ca. 15 minutter inden udkæring, så saften ikke siver ud.
- Tilføj lidt vand i bradepanden for at forhindre for meget røg i ovnen under stegning. Tilføj vand, hver gang det tørrer ud, for at forhindre røgekondensation.

Tilberedningstider

Tilberedningstiderne afhænger af madvarens type, konsistens og volumen.

Hold øje med ydelsen i starten, når du laver lav mad. Find de bedste indstillinger (varmetrin, tilberedningstid, etc.) til dit kogegrej, dine opskrifter og mængderne, når du bruger dette apparat.

Kogetabel

Mængde (kg)	Madvare	Funktion	Ovnrille	Temperatur (°C)	Tid (min.)
1 - 1.5	Svin		2	180	90 - 120
1 - 1.5	Lammekød		2	175	110 - 130
1	Oksekød		2	200	50 - 70
1 - 1.5	Kylling		2	200	70 - 85
1.2	Kanin		2	175	60 - 80
1.5	And		2	220	120 - 150
4	Kalkun		2	180	210 - 240
1	Fisk		2	190	45 - 60
-	Plumkage		2	160	50 - 60
1	Tærter		2	170	80 - 100
-	Lagkagebunde		2 og 4	140 - 150	35 - 40
2	Lasagne		2	180 - 190	25 - 40
1	Franskbrød		1	190	60 - 70
1	Pizza		1	190 - 210	10 - 20

Tabel for tilberedning med øko-varmluft

-  Åbn kun apparatets låge, når det er nødvendigt, under tilberedning.

Madvare	Temperatur (°C)	Tid (min.)	Ovnrille
Kartoffelgratin	180 - 200	60 - 75	2
Moussaka	150 - 170	60 - 75	2
Lasagne	170 - 190	55 - 70	2

Madvare	Temperatur (°C)	Tid (min.)	Ovnrille
Æblekage	150 - 160	45 - 60	2
Franskbrød	180 - 190	45 - 55	2

Vedligeholdelse og rengøring

⚠ ADVARSEL! Se kapitlerne om sikkerhed.

Bemærkninger om rengøring

- Aftør apparatets front med en blød klud opvredet i varmt vand tilsat rengøringsmiddel.
- Metalflader rengøres med et specifikt rengøringsmiddel.
- Rengør altid apparatet indvendigt efter brug. Ophobning af fedt eller andre madrester kan medføre brand. Risikoen er højere for bradepanden.
- Fastsiddende snavs fjernes med et specielt ovenrensningmiddel.
- Rengør alt tilbehør efter hver brug og lad det tørre. Brug en blød klud opvredet i varmt vand tilsat rengøringsmiddel.
- Hvis der anvendes non-stick-tilbehør: Brug ikke skræppe rengøringsmidler, skarpe genstande eller opvaskemaskine til rengøring. Det kan beskadige non-stick-belægningen.

Tilbehør af rustfrit stål eller aluminium

- i** Rengør kun ovnlågen med en fugtig klud eller svamp. Tør efter med en blød klud. Brug aldrig ståluld, syre eller slibende midler. De kan beskadige ovnens udvendige flader. Brug samme fremgangsmåde til at rengøre ovnens betjeningspanel.

Rengør lågepakningen

- Se jævnligt lågepakningen efter. Lågepakningen sidder rundt om ovnrummets ramme. Brug ikke apparatet, hvis lågepakningen er beskadiget. Kontakt servicecentret.
- Brug en blød klud med varmt vand og et rengøringsmiddel til at rengøre lågepakningen.

Udtagning af ovnrubber

For at rengøre ovnen fjernes ovnrubberne.

1

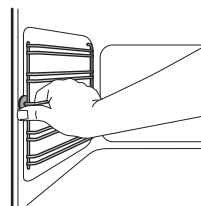

Træk forenden af ribben væk fra sidevæggen.

2

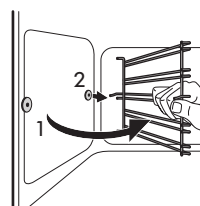

Træk den bageste ende af ovnrubben væk fra sidevæggen, og fjern den.

Monter ovnrubberne i omvendt rækkefølge.

- i** Sørg for, at tappene på teleskopskinnerne vender fremad.

Rengøring af ovnlåge

Ovnlågen har tre ovnglas. Du kan fjerne ovnlågen og det indvendige glas for at rengøre det.

- i** Ovnlågen kan smække i, hvis du prøver at fjerne ovnglassene, mens ovnlågen sidder på.

⚠ Forsigtig! Brug ikke apparatet uden ovnglasset.

1

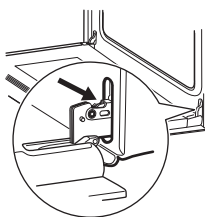

Åbn lågen helt, og hold på de to hængsler.

3

2

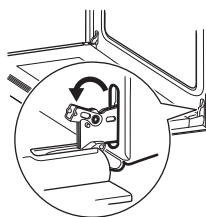

Løft armene på de to hængsler, og vip dem op.

4

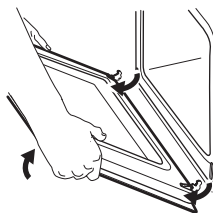

Sæt ovnlågen halvvejs i første åbne position. Træk den så fremad, og tag den ud af lejerne.

Læg døren på et fast underlag, med et blødt stykke stof under.

5

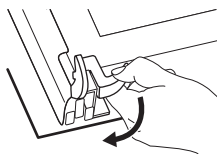

Udløs låsesystemet, så det inderste glas kan tages ud.

7

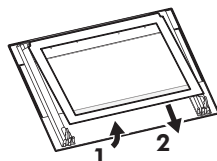

Løft forsigtigt et glas ad gangen og fjern det. Start fra det øverste glas.

Rengør glasset med vand og sæbe. Tør ovnglassene omhyggeligt.

Når rengøringen er udført, skal glasset og ovnlågen monteres. Udfør ovennævnte trin i omvendt rækkefølge.

Sørg for at sætte ovnglassene (A og B) på plads i den rigtige rækkefølge. Det første ovnglas (A) har en dekoreret ramme. Grafikken skal vende mod lågens indvendige zone. Kontrollér efter isætningen, at overfladen af ovnglassets ramme (A) ikke er ru, når du rører ved den.

6

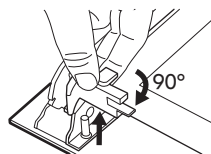

Drej de to holdere 90°, og tag dem ud af deres leje.

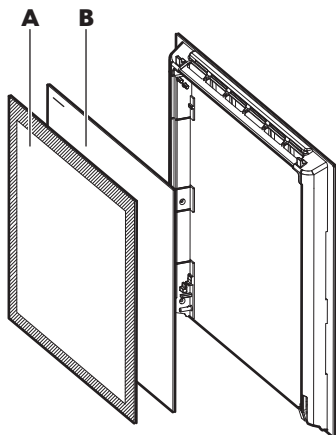

Sørg for at sætte det midterste ovnglas korrekt i lejerne.

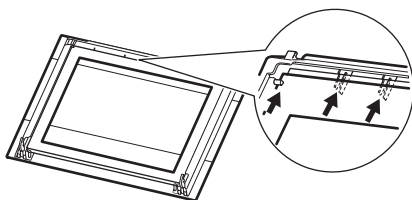

Udskiftning af pæren

Læg en klud i bunden af apparatets rum. Det forhindrer, at glasset og rummet beskadiges.

⚠ ADVARSEL! Fare for dødsfald ved elektrisk stød! Afbryd sikringen, inden du udskifter pæren. Pæren og glasset kan blive varmt.

⚠ Forsigtig! Hold altid halogenpæren med en klud for at forhindre fedtresten i at brænde fast på pæren.

1. Sluk for komfuret.
2. Tag sikringerne ud på el-tavlen, eller sluk på gruppeafbryderen.
3. Drej dækglasset mod uret for at fjerne det.
4. Gør glasset rent.
5. Udskift ovnpæren med en 40 W, 230 V (50 Hz), 350 °C varmefast ovnpære (forbindelsestype: G9).
6. Monter lampeglasset.

Fejlfinding

⚠ ADVARSEL! Se kapitlerne om sikkerhed.

Hvis noget går galt...

Problemer	Mulige årsager	Afhjælpning
Ovnen bliver ikke varm.	Ovnen er slukket.	Tænd for ovnen.
Ovnen bliver ikke varm.	Uret er ikke indstillet.	Indstil uret.

Problemer	Mulige årsager	Afhjælpning
Ovnen bliver ikke varm.	Der er ikke foretaget de nødvendige indstillinger.	Se efter, om indstillingerne er rigtige.
Ovnen bliver ikke varm.	Den automatiske slukning er aktiveret.	Se under "Automatisk slukning".
Ovnen bliver ikke varm.	Børnesikringen er aktiveret.	Se under "Brug af børnesikringen".
Ovnen bliver ikke varm.	Døren er ikke lukket rigtigt.	Luk lågen helt.
Ovnen bliver ikke varm.	Sikringen er sprunget.	Se efter, om fejlen skyldes en defekt sikring. Kontakt en kvalificeret installatør, hvis sikringen springer flere gange i træk.
Pæren ikke lyser.	Pæren er defekt.	Udskift pæren.
Der samler sig damp og kondensvand på maden og i ovnrummet.	Maden har stået for længe i ovnen.	Lad ikke maden stå i ovnen længere end 15-20 minutter efter tilberedningen.
Displayet viser en fejlkode, der ikke står i tabellen.	Der er en elektrisk fejl.	<ul style="list-style-type: none"> Sluk for ovnen med ejendommens/husets sikring, eller slå relæet på tavlen fra, og tænd igen. Kontakt servicecentret, hvis displayet viser fejlkoden igen.

Serviceoplysninger

Hvis du ikke selv kan løse problemet:
Kontakt et autoriseret servicecenter.

De nødvendige oplysninger til
servicecenteret er angivet på typeskiltet.

Typeskiltet er placeret på apparatets
frontramme. Typeskiltet må ikke fjernes fra
ovnrummet.

Det anbefales, at du noterer oplysningerne her:

Model (MOD.)
Produktnummer (PNC)
Serienummer (S.N.)

Tekniske data

Tekniske data

Mål (indvendig)	Bredde Højde Dybde	480 mm 361 mm 416 mm
Bagepladens størrelse	1438 cm ²	
Øverste varmelegeme	2300 W	
Nederste varmeelement	1000 W	
Grillstegning	2300 W	
Kreds	2400 W	
Tilsluttet effekt i alt	2480 W	
Spænding	220 - 240 V	
Frekvens	50 Hz	
Antal funktioner	9	

Energieffektiv

Produktoplysninger i overensstemmelse med EU 66/2014

Identifikation af model	GRÄNSLÖS 203.491.41 GRÄNSLÖS 303.491.45
Energieffektivitetsindeks	81.2
Energiforbrug med en standardmængde, almindelig tilstand	0.93 kWh/cyklus
Energiforbrug med en standardmængde, blæsertvungen tilstand	0.69 kWh/cyklus
Antal ovnrum	1
Varmekilde	Elektricitet
Volumen	72 l
Type ovn	Indbygningsovn

Vægt	GRÄNSLÖS 203.491.41	35.3 kg
	GRÄNSLÖS 303.491.45	35.3 kg

DS/EN 60350-1 - Elkogeapparater til husholdning - Del 1: Komfurer, ovne, dampovne og grillapparater - Metoder til måling af ydeevne.

Spar på energien



Apparatet har funktioner, som hjælper dig med at spare energi ved daglig madlavning.

Generelle råd

Sørg for, at ovnlågen er lukket korrekt, når apparatet er tændt, og hold den lukket så meget som muligt under tilberedningen.

Brug metalfade til at øge energibesparelsen.

Stil om muligt maden i ovnen uden at forvarme den.

Når madlavningen tager over 30 minutter, skal ovntemperaturen reduceres mest muligt 3 - 10 minutter, før tilberedningstiden er gået, afhængigt af madlavningens varighed. Restvarmen i ovnen bliver ved med at tilberede maden.

Brug restvarmen til at opvarme andre retter.

Tilberedning med blæser

Brug om muligt tilberedningsfunktionerne med blæser for at spare energi.

Restvarme

Hvis et program med valget Varighed eller Sluttid er aktiveret, og tilberedningstiden er over 30 minutter, slukkes varmelegemerne automatisk 10 % hurtigere i visse ovnfunktioner.

Blæseren og lampen bliver ved med at være tændt.

Holde mad varm

Vælg den lavest mulige temperaturindstilling for at bruge restvarme og holde et måltid varmt. Displayet viser restvarmelampen eller -temperaturen.

Tilberedning med øko-varmluft

Funktion beregnet til at spare energi under madlavning. Den fungerer på en sådan måde, at temperaturen i ovnrummet varierer fra temperaturen angivet på displayet under tilberedningen, og tilberedningstiderne kan variere fra tilberedningstiderne i andre programmer.

Når du bruger tilberedning med øko-varmluft, slukkes lampen automatisk efter 30 sekunder.

MILJØHENSYN

Genbrug materialer med symbolet .
Anbring emballagematerialet i passende

beholdere til genbrug. Hjælp med at beskytte miljøet og menneskelig sundhed samt at genbruge affald af elektriske og

elektroniske apparater. Kasser ikke apparater, der er mærket med symbolet  sammen med husholdningsaffaldet. Lever

produktet tilbage til din lokale genbrugsplads eller kontakt din kommune.

IKEA-GARANTI

Hvor længe gælder IKEA-garantien?

Garantien gælder i fem (5) år regnet fra levering fra IKEA, med mindre produktet hedder LAGAN, idet det i så fald kun er omfattet af den almindelige reklamationsret. Den originale kvittering kræves som købsbevis.

Hvilke produkter er ikke omfattet af IKEAs fem (5) års garanti?

Den serie produkter, der hedder LAGAN, og alle produkter, der er købt hos IKEA før 1. august 2007.

Hvem udfører servicearbejdet?

IKEA-serviceudbyderen udfører servicearbejdet via sine egne serviceaktiviteter eller et net af autoriserede servicepartnere.

Hvad omfatter denne garanti?

Garantien omfatter fejl ved produktet, der skyldes produktions- eller materialefejl fra den dato, hvor produktet blev leveret fra IKEA. Denne garanti gælder kun for husholdningsbrug. Undtagelserne er anført under overskriften "Hvad omfatter garantien ikke?" I garantiperioden dækkes udgifterne til afhjælpning af fejlen, f.eks. reservedele, arbejds løn og kørselsudgifter, forudsat at produktet er tilgængeligt for reparation uden særlige udgifter, og forudsat at fejlen vedrører produktions- eller materialefejl, der er omfattet af garantien. På disse betingelser gælder EU-retningslinjerne (Nr. 99/44/EF) og de

respektive lokale bestemmelser. Udskiftede dele tilhører IKEA.

Hvad vil IKEA gøre for at afhjælpe problemet?

IKEAs udpegede serviceudbyder undersøger produktet og afgør efter eget skøn, om det er omfattet af denne garanti. Hvis fejlen anses for omfattet af garantien, vil IKEAs serviceudbyder eller dennes autoriserede servicepartnere via sine egne serviceaktiviteter derefter efter eget valg enten reparere det defekte produkt eller udskifte det med det samme eller et tilsvarende produkt. Under den almindelige reklamationsperiode på 2 år fra levering, gælder købelovens almindelige regler for afhjælpningsret.

Hvad er ikke omfattet af denne garanti?

- Normalt slid.
- Bevidst eller uagtsom skade, skader, der skyldes manglende overholdelse af brugsanvisninger, forkert installation eller tilslutning til forkert spænding, skader der skyldes kemisk eller elektrokemisk reaktion, rust, korrosion eller vandskade, herunder men ikke udelukkende skader, der skyldes for meget kalk i vandforsyningen, skader, der skyldes unormale forhold i det miljø, hvori produktet er opstillet.
- Forbrugsdele, herunder batterier og lamper.
- Ikke funktionelle og kosmetiske dele, der ikke påvirker produktets normale brug, herunder eventuelle ridser og mulige farveforskelle.

- Utilsigtet skade, der skyldes fremmedlegemer eller stoffer og rengøring eller rensning af filtre, afløbssystemer eller sæbeskuffer.
- Skader på følgende dele: keramisk glas, tilbehør, porcelæns- og bestikkurve, tilførsels- og afløbsrør, tætninger, lamper og lampeskærme, skærme, greb, kabinetter og dele af kabinetter. Med mindre det kan bevises, at sådanne skader skyldes produktionsfejl.
- Tilfælde, hvor der ikke kunne konstateres fejl ved teknikerbesøg.
- Reparationer, der ikke udføres af vores udpegede serviceudbyder og/eller autoriserede servicepartner, eller hvor der er anvendt uoriginale dele.
- Reparationer, der skyldes installation, der er defekt eller ikke i overensstemmelse med specifikationen.
- Brug af produktet uden for en almindelig husholdning, f.eks. erhvervs-mæssig anvendelse.
- Transportskader. Hvis kunden transporterer varen til sit hjem eller en anden adresse, fratægger IKEA sig ansvaret for de skader, der evt. kan ske under transporten. Hvis IKEA leverer varen på kundens leveringsadresse, vil eventuelle skader på varen under denne levering være dækket af denne garanti.
- Udgifter til at udføre første installation af IKEA-apparatet. Hvis IKEAs serviceudbyder eller dennes autoriserede servicepartner reparerer eller udskifter apparatet som fastsat i vilkårene i denne garanti, vil serviceudbyderen eller dennes autoriserede servicepartner geninstallere det reparerede apparat eller om nødvendigt installere ombytningsapparatet.

Denne begrænsning gælder ikke arbejde, der udføres af en uddannet specialist med vores originale dele for at tilpasse produktet til de tekniske

sikkerhedsspecifikationer i et andet EU-land.

Hvordan gælder de enkelte landes lovgivning

IKEA-garantien giver dig særlige juridiske rettigheder, der dækker eller overstiger alle lokale juridiske krav, der varierer fra land til land.

Gyldighedsområde

For produkter, der købes i ét EU-land og føres til et andet EU-land, ydes serviceydelse inden for rammerne af de garantibetingelser, der er normale i det nye land. Der eksisterer kun en forpligtelse til at udføre servicearbejdet inden for garantiens rammer, hvis:

- produktet efterlever og installeres i henhold til de tekniske specifikationer i det land, hvor garantikravet fremsættes;
- produktet efterlever og installeres i henhold til Montagevejledningen og Brugerhåndbogens sikkerhedsoplysninger;

Den særlige eftersalgsservice for IKEA-apparater:

Kontakt endelig IKEAs eftersalgsservice for at:

1. at fremsætte et krav i henhold til denne garanti;
2. at bede om oplysninger om installation af IKEA-produktet i det særlige IKEA-køkkeninventar. Servicen giver ikke oplysninger vedrørende:
 - den generelle installation af IKEA-køkkener;
 - tilslutning til elektricitet samt til vand og gas, idet disse skal udføres af en autoriseret servicetekniker.
3. afklarende spørgsmål i forhold til brugerhåndbogen og specifikationer for IKEA-produktet.

For at sikre, at vi giver dig den bedste assistance, beder vi dig læse afsnittet

Montagevejledningen og/eller
Brugerhåndbogen i denne brochure, før du
kontakter os.

Sådan kommer du i kontakt med os, hvis



du har brug for vores service

Se sidste side i denne håndbog, hvor du
finder en komplet liste over IKEAs
udpegede kontaktpersoner og deres
nationale telefonnumre.

- i** For at give dig en hurtigere service anbefaler vi, at du anvender de specifikke telefonnumre, der er anført sidst i denne manual. Se altid de numre, der er anført i brochuren for netop det produkt, du har brug for assistance til. Før du kontakter os, skal du sørge for at have IKEAs varenummer (8-cifret kode), modelbetegnelse, produktnummer og serienummer for det produkt, du har brug for assistance til.

- i** **GEM KVITTERINGEN!** Den er dit købsbevis og kræves for at produktet er omfattet af garantien. Bemærk at kvitteringen også indeholder IKEAs varebetegnelse og nummer (8-cifret kode) på hver af de produkter, du har købt.

Har du brug for ekstra hjælp?

Hvis du har yderligere spørgsmål, der ikke vedrører eftersalgsservice på apparater, bedes du kontakte vores nærmeste IKEA-forretnings CallCenter. Vi anbefaler, at du læser apparatets dokumentation grundigt igennem, før du kontakter os.

Innhold

Sikkerhetsinformasjon	27	Tilleggsfunksjoner	38
Sikkerhetsanvisninger	28	Råd og tips	39
Montering	31	Stell og rengjøring	41
Produktbeskrivelse	32	Feilsøking	43
Før første gangs bruk	32	Tekniske data	45
Daglig bruk	33	Energieffektiv	45
Klokkefunksjoner	35	BESKYTTELSE AV MILJØET	47
Bruke tilbehøret	37	IKEA EUROPA GARANTI	47

Med forbehold om endringer.

Sikkerhetsinformasjon

Les instruksjonene nøye før montering og bruk av produktet. Produsenten er ikke ansvarlig for eventuelle skader som skyldes feilaktig montering og bruk. Oppbevar produktets instruksjoner for fremtidig bruk.

Sikkerhet for barn og utsatte personer

- Dette produktet kan brukes av barn fra 8 år og oppover og personer med reduserte fysiske, sensoriske eller mentale evner eller manglende erfaring og kunnskap hvis de har tilsyn eller får instruksjon i sikker bruk av produktet og forstår hvilke farer som kan inntreffe.
- Ikke la barn leke med produktet.
- Oppbevar all emballasje utilgjengelig for barn, og kast den i samsvar med lokale reguleringer.
- Hold barn og kjæledyr borte fra produktet når det brukes eller når den kjøler seg ned. Tilgjengelige deler er varme.
- Hvis produktet har en barnesikring, bør du aktivere denne.
- Rengjøring og vedlikehold av produktet skal ikke utføres av barn med mindre de er under tilsyn.
- Barn i alderen 3 år og under må til enhver tid holdes vekk fra produktet når det er i bruk.

Generelt om sikkerhet

- Bare en kvalifisert person må montere produktet og skifte ut kabelen.
- **ADVARSEL:** Produktet og tilgjengelige deler blir varme under bruk. Pass på at du ikke berører varmeelementene. Barn yngre enn 8 år må holdes på avstand hvis de ikke er under tilsyn hele tiden
- Bruk alltid grillvotter når du tar ut eller putter inn tilbehør eller ovnsutstyr.
- Før vedlikehold kutt strømforsyningen.
- Sørg for at produktet er slått av før du bytter lampen for å unngå fare for elektrisk støt.
- Ikke bruk damprengjøring til å rengjøre produktet.
- Ikke bruk skurende rengjøringsmidler eller skarpe skrapegjenstander av metall for å rengjøre dørglasset i stekeovnen, da dette kan ripe opp glasset og føre til at glasset blir matt.
- Om stikkkontakten er skadet må den erstattes av produsenten, et autorisert servicesenter eller likt kvalifiserte personer for å unngå elektriske farer.
- For å fjerne hyllestøttene, må du først trekk fronten på hyllestøtten og baksiden på hyllestøtten vekk fra sideveggene. Bruk omvendt rekkefølge for å montere hyllestøttene.

Sikkerhetsanvisninger

Installasjon



ADVARSEL! Bare en kvalifisert person må montere dette produktet.

- Fjern all emballasje.
- Ikke monter eller bruk et skadet produkt.
- Følg monteringsanvisningene som følger med produktet.
- Vær alltid forsiktig når du flytter produktet. Det er tungt. Bruk alltid vernebriller og lukket fotteøy.
- Ikke dra eller løft produktet etter håndtaket.
- Overhold minimumsavstanden fra andre produkter og enheter.
- Pass på at produktet er montert under og ved siden av stabile konstruksjoner.

- Sidene på produktet må være på høyde med apparater eller enheter av samme høyde.

Elektrisk tilkopling

 **ADVARSEL!** Fare for brann og elektrisk støt.

- Alle elektriske tilkoblinger skal utføres av en kvalifisert elektriker.
- Produktet må være jordet.
- Kontroller at det er samsvar mellom den elektriske informasjonen på typeskiltet og strømforsyningen i huset. Hvis det ikke er det, må du kontakte en elektriker.
- Bruk alltid en korrekt montert, jordet stikkontakt.
- Ikke bruk doble stikkontakter eller skjøteledninger.
- Pass på at støpselet og strømkabelen ikke blir påført skade. Hvis strømkabelen må erstattes, må dette utføres av vårt Autoriserte servicesenter.
- Ikke la nettkablene berøre eller komme nær produkt døren, spesielt når døren er varm.
- Støtbeskyttelsen til strømførende og isolerte deler må festes på en måte som gjør at den ikke kan fjernes uten verktøy.
- Ikke sett støpselet i stikkontakten før monteringen er fullført. Kontroller at det er tilgang til stikkontakten etter monteringen.
- Hvis stikkontakten er løs, ikke koble til strømpluggen.
- Ikke trekk i kabelen for å koble fra produktet. Trekk alltid i selve støpselet.
- Bruk egnede isoleringsenheter: vernebrytere, sikringer (sikringer av skrutypen skal fjernes fra holderen), jordfeilbrytere og kontaktorer.
- Den elektriske monteringen må ha en isoleringsenhet som lar deg frakoble produktet fra strømmettet ved alle poler. Isoleringsenheten må ha en kontaktåpningsbredde på minst 3 mm.
- Dette produktet er i overensstemmelse med EØS-direktivene.

Bruk

 **ADVARSEL!** Risiko for skade, brannskader og elektrisk støt eller eksplosjon.

- Dette produktet er kun for husholdningsbruk.
 - Produktets spesifikasjoner må ikke endres.
 - Pass på at ventilasjonsåpningene ikke er blokkert.
 - Ikke la produktet være uten tilsyn mens det er i bruk.
 - Slå av produktet etter hver bruk.
 - Vær forsiktig når du åpner døren til produktet når produktet er i bruk. Varm damp kan strømme ut.
 - Ikke bruk produktet med våte hender eller når det er i kontakt med vann.
 - Ikke belast døren når den er åpen.
 - Ikke bruk produktet som arbeids- eller oppbevaringsflate.
 - Åpne døren til produktet forsiktig. Bruk av ingredienser som inneholder alkohol kan føre til en blanding av alkohol og luft.
 - Ikke la gnister eller åpne flammer komme i kontakt med produktet når du åpner døren.
 - Ikke legg brennbare produkter, eller gjenstander som er fuktet med brennbare produkter, inn i eller i nærheten av produktet.
 - Ikke bruk mikrobølge-funksjon til å forvarme ovnen.
-  **ADVARSEL!** Fare for skade på produktet.
- For å unngå skade eller misfarging på emaljen:
 - sett ikke kokekar eller andre gjenstander i produktet direkte på bunnen.
 - legg ikke aluminiumsfolie direkte på bunnen i produktet.
 - ikke tøm vann direkte inn i det varme produktet.

- ikke oppbevar fuktig servise eller mat i produktet når tilberedningen er ferdig.
- vær forsiktig når du fjerner eller monterer tilleggsutstyret.
- Misfarge på produktets emalje har ingen innvirkning på funksjonen.
- Bruk en grill – /stekepanne for bløte kaker. Fruktsaft kan forårsake permanente flekker.
- Dette produktet skal kun brukes til matlaging. Det må ikke brukes til andre formål, f.eks. oppvarming av rommet.
- Ha alltid stekeovnsdøren lukket når ovnen er på.
- Hvis produktet er montert bak et møbelpanel (f.eks. en dør), må du sørge for at døren aldri er lukket når produktet er i drift. Varme og fuktighet kan bygge seg opp bak et lukket møbelpanel og dermed forårsake skade på produktet, dekselenheten eller gulvet. Ikke lukk møbelpanelet før apparatet er helt avkjølt etter bruk.

Stell og rengjøring

 **ADVARSEL!** Risiko for skade, brann eller skade på produktet.

- Slå av produktet og trekk støpselet ut av stikkkontakten før rengjøring og vedlikehold.
- Påse at produktet er kaldt. Det er fare for at dørglassen kan knuse.
- Erstatt umiddelbart panelene til glassdørene om disse har blitt skadet. Kontakt det autoriserte service-senteret.
- Vær forsiktig når du fjerner døren fra produktet. Døren er tung!
- Rengjør produktet med jevne mellomrom for å hindre skade på overflaten.
- Fett og matrester i produktet kan forårsake brann og elektrisk overslag når mikrobølgefunksjonen er i bruk.

- Følg sikkerhetsanvisningene på pakken hvis du bruker ovnspray.

Innvendig belysning

- Typen lyspære eller halogenlampe som brukes i dette produktet er kun for husholdningsprodukter. Ikke bruk det som vanlig belysning.

 **ADVARSEL!** Fare for elektrisk støt.

- Koble strømmen fra produktet før du skifter lyspære.
- Bruk bare lyspærer med tilsvarende spesifikasjon.

Avfallsbehandling

 **ADVARSEL!** Fare for skade og kvelning.

- Koble produktet fra strømmen.
- Kutt av strømkabelen, lukk produktet og kast den.
- Fjern døren for å forhindre at barn og dyr stenger seg inne i produktet.
- **Emballasje:** Emballasjematerialet er miljøvennlig og kan resirkuleres. Deler av kunststoff er merket med internasjonale forkortelser, som f.eks. PE, PS, osv. Kast emballasjen i de riktige innsamlingsbeholderne hos det lokale renholdsverket.

Service

- Kontakt et autorisert servicesenter for å reparere produktet.
- Det skal bare brukes originale reservedeler.

Montering

 **ADVARSEL!** Se etter i Sikkerhetskapitlene.

Montering

 Se etter i monteringsanvisningene for installasjon.

Elektrisk installasjon

 **ADVARSEL!** Kun en kvalifisert person må utføre den elektriske installasjonen.

 Produsenten er ikke ansvarlig om du ikke følger sikkerhetsreglene i kapitlene om sikkerhet.

Dette produktet leveres bare med strømledning.

Ledning

Anvendelige kabeltyper for montering eller utskifting:

H07 RN-F, H05 RN-F, H05 RRF, H05 VV-F, H05 V2V2-F (T90), H05 BB-F

For ledningsavsnittet henvises det til den nominelle effekten på typeskiltet. Du kan også se etter i tabellen:

Nominell effekt (W)	Ledningsavsnittet (mm ²)
maks 1380	3 x 0.75
maks 2300	3 x 1
maks 3680	3 x 1.5

Jordledningen (grønn/gul kabel) må være ca. 2 cm lenger enn den nøytrale- og faseledningen (blå og brune kabler).

Produktbeskrivelse

Generell oversikt

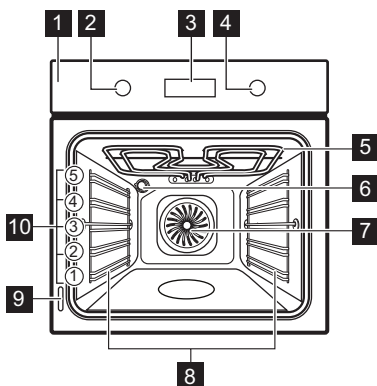

- 1 Betjeningspanel
- 2 Bryter til ovnsfunksjonene
- 3 Elektronisk programmering
- 4 Termostatbryter
- 5 Grill
- 6 Ovnslampe
- 7 Vifte
- 8 Uttakbare brettstiger
- 9 Typeskilt
- 10 Brett plasseringer

Praktisk tilbehør

- **Rist** x 1
Til kokekar, kakeformer, steker.
- **Stekebrett** x 1
Til kaker og kjeks.
- **Grill-/stekepannepanne** x 1

Til baking og steking eller som panne for å samle opp fett.

- **Teleskopiske skinner** x 2 sett
For hyller og skuffer.

Før første gangs bruk

⚠ ADVARSEL! Se etter i Sikkerhetskapitlene.

Første gangs rengjøring

Fjern alt tilbehør og alle uttakbare brettstiger fra produktet.

i Se etter i kapittelet "Stell og rengjøring".

Rengjør produktet og alt tilbehør før første gangs bruk.

Sett tilbehøret og den avtagbare hyllestøtten tilbake i den opprinnelige posisjonen.

Stille inn tiden

Etter første tilkobling til strøm, blir alle symbolene i displayet slått på i noen sekunder. I de påfølgende få sekundene, viser displayet programvareversjonen.

Etter at programvareversjonen slås av, viser displayet **hr** og "**12:00**". "**12**" blinker.

1. Trykk på **+** eller **-** for å stille gjeldende time.
2. Trykk på **⏸** for å bekrefte, ellers blir den angitte timen lagret automatisk etter 5 sekunder.

Displayet viser **min** og innstilt time. "00" blinker.

- Trykk på **+** eller **-** for å stille gjeldende minutter.
 - Trykk på **⌚** for å bekrefte, ellers blir de angitte minuttene lagret automatisk etter 5 sekunder.
- Displayet viser den nye tiden.

Endre tiden

Du kan bare endre klokkeslettet når ovnen er i hvilemodus.

Trykk på **⌚** gjentatte ganger, helt til symbolet **⌚** blinker i displayet. For å stille inn ny tid, se "Stille inn tiden".

Forvarming

Forvarm det tomme produktet før første gangs bruk.

- Velg ovnsfunksjon **☐** og maksimal temperatur.
- La produktet være i bruk i 1 time.
- Velg ovnsfunksjon **☑** og angi maksimal temperatur.
- La produktet være i bruk i 15 minutter. Tilbehør kan bli varmere enn vanlig. Produktet kan avgi lukt og røyk. Dette er normalt. Sørg for tilstrekkelig ventilasjon i rommet.

Bruke den mekaniske barnesikringen

Produktet har barnesikring installert og aktivert. Den er under betjeningspanelet på høyre side.

For å åpne ovnsdøren med barnesikringen installert, dra spaken på barnesikringen oppover som vist på bildet.

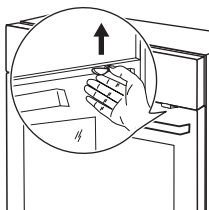

Lukk døren uten å trekke i barnesikringen. For å fjerne barnesikringen, åpne ovnsdøren og fjern barnesikringen med skrunøkkel. Skrunøkkel finnes i monteringsposen.

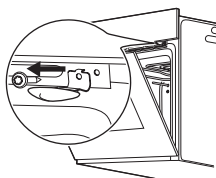

Skrue tilbake skruen i hullet etter at du har fjernet barnesikringen.

Daglig bruk











⚠ ADVARSEL! Se etter i Sikkerhetskapitlene.

Slå produktet på og av

- Drei bryteren for ovnsfunksjoner med klokken til en ovnsfunksjon.

- Drei termostatbryteren for å velge en temperatur. Displayet viser innstilt temperatur.
- For å slå av produktet, drei bryteren for ovnsfunksjoner og termostatbryteren til av-posisjonen.

Ovnfunksjoner

Ovnfunksjon		Bruksområde
	Av-posisjon	Produktet er av.
	Matlaging med luft	For å bake på opptil 3 brett plasseringer samtidig og for å tørke mat. Når du bruker denne funksjonen, må du senke ovnstemperaturen med 20 – 40 °C fra standardtemperaturene du vanligvis bruker med funksjonen Over-/Undervarme.
	Over-/Undervarme	For å bake og steke på én brett plassering.
	Max. Grill	For å grille større mengder flate matvarer og for å riste brød.
	Undervarme	For å bake kaker med sprø bunn og for å hermetisere.
	Grilling med vifte	For å steke store steker eller fjærfe på én brett plassering. Også for å gratinere og brune.
	Baking av brød og pizza	For å steke på 1 brett plassering, slik at du oppnår en mer intens brunng og sprø bunn. Når du bruker denne funksjonen, må du senke ovnstemperaturen med 20 – 40 °C fra standardtemperaturene du vanligvis bruker med funksjonen Over-/Undervarme.
	Tine	Denne funksjonen kan brukes for å tine frossen mat, slik som grønnsaker og frukt. Tiden det tar å tine avhenger av mengden og størrelsen på den frosne maten.
	Overvarme	For å brune brød, kaker og butterdeig. For ettersteking av ferdigretter.
	Øko varmluft	For å bake bakverk i former på én brett plassering. For å spare energi når man lager mat. Denne funksjonen må brukes i samsvar med tilberedningstabellene for Øko varmluft i Tips og triks for å oppnå ønsket resultat. For å få mer informasjon om de anbefalte innstillingene, se tilberedningstabellen. Denne funksjonen brukes til å definere energiklasse mht. EN 60350-1.

Ovnsfunksjon		Bruksområde
	Ovnslys	For å aktivere ovnslampen uten å stille inn på steking. Den kan brukes med restvarmen i avsluttende tilberedningsfase for å spare energi.

Display

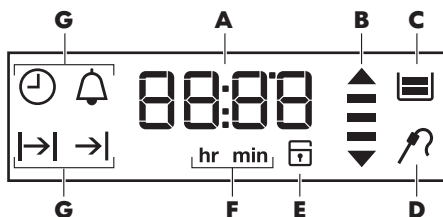

- A. Tid og temperatur
- B. Varme opp og restvarmeindikator
- C. Vanntank (kun på noen modeller)
- D. Steketermometer (kun på noen modeller)
- E. Elektronisk dørlås (kun på noen modeller)
- F. Timer/minutter
- G. Klokkefunksjoner

Knapper

Knapp	Funksjon	Beskrivelse
—	MINUS	For å stille inn tiden.
	KLOKKE	For å stille inn en klokkefunksjon.
+	PLUSS	For å stille inn tiden.

Oppvarmingsindikator



Hvis du aktiverer ovnsfunksjonen, kommer linjene i displayet  på en etter en. Linjene



viser at ovnstemperaturen øker eller reduseres.



Klokkefunksjoner

Tabell over klokkefunksjoner

















Klokkefunksjon	Bruksområde
 KLOKKESLETT	For å stille inn, endre eller sjekke hva klokken er. Se "Stille inn tiden".

Klokkefunksjon		Bruksområde
	VARSELUR	Bruk for å velge en nedtelling (maksimum 23 t 59 min). Denne funksjonen har ingen innvirkning på bruken av produktet. Du kan stille inn VARSELURET når som helst, selv når produktet er slått av.
	STEKETID	For å velge hvor lenge produktet skal være slått på. Brukes kun når ovnsfunksjonen er stilt inn.
	FERDIGTID	For å velge når produktet skal slås av. Brukes kun når ovnsfunksjonen er stilt inn. Du kan bruke Steketid og Ferdigtid samtidig (utsatt start) hvis produktet skal slås automatisk på og av senere.









 Trykk  igjen og igjen for å bytte mellom klokkefunksjoner.

 For å bekrefte innstillingene til klokkefunksjonene, skal du bruke  eller vente i 5 sekunder for automatisk bekreftelse.

Stille inn Steketid eller Ferdigtid-funksjonen under kokingsfunksjon

- Trykk på  gjentatte ganger til displayet viser  eller .  eller  blinker i displayet.
 - Trykk på  eller  for å stille inn verdiene og trykk på  for å bekrefte. For Steketid  angir du først minuttene og deretter timer, for Ferdigtid  angir du først timer og deretter minutter. En lydsignal høres i 2 minutter når tiden utløper.  eller  og tidsinnstilling blinker i displayet. Ovnen slår seg av.
 - Trykk på en vilkårlig knapp for å slå av lydsignalet.
-  Hvis du trykker  knappen når du stiller inn timer for STEKETID , går ovnen til innstillingen av FERDIGTID  funksjon.



Stille inn Varselur

- Trykk på  gjentatte ganger, til  eller "00" blinker i displayet.
 - Trykk på  eller  for å stille inn varseluret. Først velger du sekunder, deretter minutter og så timer. Først beregnes tiden i minutter og sekunder. Når du velger en tid som er lenger enn 60 minutter vil symbolet **hr** vises i displayet. Produktet beregner nå tiden i timer og minutter.
 - Varselur starter automatisk etter fem sekunder. Når 90 % av tiden har gått, høres et lydsignal.
 - Når den valgte tiden er nådd, lyder et signal i to minutter. "00.00" og  blinker i displayet. Trykk på en vilkårlig knapp for å slå av lydsignalet.
-  Hvis du stiller inn Varselur når STEKETID  eller SLUTTID  er i bruk, vises symbolet  i displayet.

Tidsur med optelling

Bruk Tidsur med optelling for å overvåke hvor lang tid ovnen er i bruk.

Trykk på  gjentatte ganger, til displayet viser tidspunktet uten klokkesymbolene.

-  Du kan ikke bruke Tidsur med optelling når funksjonen Steketid  eller Ferdigtid  er i bruk.

Bruke tilbehøret

-  **ADVARSEL!** Se etter i Sikkerhetskapitlene.

Sette på plass tilbehøret

Rist:

Sett ristene inn mellom sporene på brettstigen og pass på at foten peker nedover.

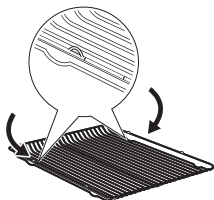

Grill – /stekepanne:

Skyv grill – /stekepannen inn i sporene på brettstigen.

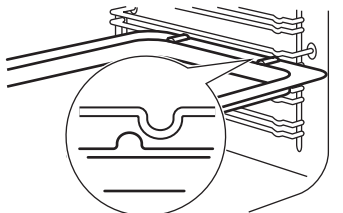

Rist og grill-/stekepanne sammen:

Skyv grill – /stekepannen inn mellom sporene på brettstigen og risten på sporene over og sørg for at føttene peker nedover.

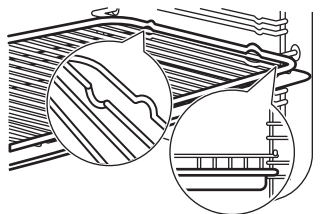

-  Små fordypninger øverst for å øke sikkerheten. Fordypningene hindrer også de i å tippe. Den høye kanten rundt risten forhindrer at kokekar sklir.

Bruke teleskopskinnene

-  Ta vare på installasjonsanvisninger for teleskopskinnene for fremtidig bruk.

Teleskopskinnene gjør det enklere å sette inn og ta ut rister og brett.

-  **FORSIKTIG!** Ikke rengjør teleskopskinnene i oppvaskmaskinen. Ikke smør teleskopskinnene.

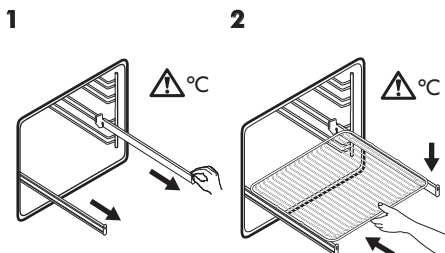

1
Trek ut både de høyre og venstre uttrekkbare ovnsskinnene.

2
Plasser risten på de teleskopskinnene og skyv dem forsiktig inn i produktet.

Sørg for at du trykker teleskopskinnene helt tilbake i produktet før du lukker ovnsdøren.



i Du kan også bruke de teleskopiske skinnene med brettene eller pannen som følger med produktet.

! **ADVARSEL!** Se etter i kapittelet "Produktbeskrivelse".

Tilleggsfunksjoner

Bruke barnesikringen

Produktet kan ikke aktiveres utilsiktet når barnesikringen er aktivert.

1. Sørg for at bryteren for ovnsfunksjoner er i av-posisjonen.
2. Trykk og hold  og  samtidig i 2 sekunder.

Et lydsignal høres. SAFE tennes på displayet.

Gjenta trinn 2 for å deaktivere barnesikringen.

Automatisk utkobling

Av sikkerhetstilsyn slår produktet seg av automatisk etter en tid om en ovnsfunksjon er i drift og du ikke endrer noen innstillinger.

Temperatur (°C)	Utkoblingstid (t)
30 – 115	12,5
120 – 195	8,5
200 – 245	5,5
250 – maksimum	1,5

Slå av produktet helt etter en automatisk nødutkobling. Deretter kan du slå den på igjen.

i Automatisk utkobling virker ikke med funksjonene: Steketid, Ferdigtid.

Restvarmeindikator

Når du slår av produktet, viser displayet restvarmeindikatoren  hvis temperaturen i ovnen er høyere enn 40 °C. Drei termostadbryteren mot venstre eller høyre for å velge en temperatur.

Kjølevifte

Mens produktet er i drift, slår kjøleviften seg på automatisk for å holde produktets overflater kalde. Når du slår av produktet, er kjøleviften aktiv til produktet er kjølt ned.

Sikkerhetstermostat

Feil bruk av produktet eller ødelagte komponenter, kan medføre alvorlig overopphetelse. For å forhindre dette har ovnen en sikkerhetstermostat som avbryter strømforsyningen. Ovnens slår seg

automatisk på igjen når temperaturen faller.

Råd og tips

Generell informasjon

- Bruk funksjonen Matlaging med luft til å forvarme ovnen på raskest mulig måte.
- Ved forvarming må du fjerne trådhyllene og brettene fra hulrommet for å få raskest mulig ytelse.
- Produktet har fem brettthøyder. Tell hylleposisjonene fra bunnen av produktet.
- Produktet har et spesielt system som gjør at luften sirkulerer og hele tiden resirkulerer dampen. Dette systemet gjør det mulig å tilberede maten med damp, slik at den blir myk inni og sprø utenpå. Tilberedningstiden og strømforbruket reduseres til et minimum.
- Fuktighet kan kondensere inne i produktet eller på glasspanelene på døren. Dette er normalt. Hold alltid litt avstand fra produktet når du åpner produktets dør under tilberedning. Hvis du oppdager fuktighet inne i ovnen, hold døren åpen i noen minutter.
- Tørk vekk eventuell fuktighet etter hvert bruk av produktet.
- Ikke sett gjenstander rett på bunnen av produktet, og ikke dekk til komponenter med aluminiumsfolie under tilberedningen. Det kan endre stekeresultatene og skade emaljebelegget.

Steketabell

Mengde (kg)	Matvarer	Funksjon	Skuffplas-sering	Temperatur (°C)	Tid (min)
1 – 1,5	Svinekjøtt		2	180	90 – 120
1 – 1,5	Lammekjøtt		2	175	110 – 130

Bake kaker

- Ikke åpne ovnsdøren før 3/4 av steketiden er gått.
- Hvis du bruker to stekebrett samtidig, må du la et nivå skille dem.













Tilberedning av fisk og kjøtt

- Bruk en grill - /stekepanne som er beregnet på svært fet mat for å forhindre at ovnen får permanente flekker.
- La kjøttet hvile i ca. 15 minutter før du skjærer, slik at kraften ikke siver ut.
- For å unngå for mye røyk i ovnen under steking, tilsetter du litt vann i grill - / stekepannen. For å unngå røykkondens, tilsett vann hver gang vannet tørker opp.

Steketider

Steketider er avhengig av typen mat, konsistens og mengde.

I begynnelsen, må du følge med på maten du tilbereder. Finn de beste innstillingene (varmeinnstilling, tilberedningstid, osv.) for kokekar, oppskriftene og mengdene du bruker sammen med dette produktet.

Mengde (kg)	Matvarer	Funksjon	Skuffplassering	Temperatur (°C)	Tid (min)
1	Storfekjøtt		2	200	50 – 70
1 – 1,5	Kylling		2	200	70 – 85
1,2	Kanin		2	175	60 – 80
1,5	And		2	220	120 – 150
4	Kalkun		2	180	210 – 240
1	Fisk		2	190	45 – 60
-	Plommekake		2	160	50 – 60
1	Paier		2	170	80 – 100
-	Kjeks		2 og 4	140 – 150	35 – 40
2	Lasagne		2	180 – 190	25 – 40
1	Formbrød		1	190	60 – 70
1	Pizza		1	190 – 210	10 – 20

Tilberedningstabell for Øko varmluft

-  Under matlaging, åpne døren til produktet kun når det er nødvendig.

Matvarer	Temperatur (°C)	Tid (min)	Skuffplassering
Potetgrateng	180 – 200	60 – 75	2
Moussaka	150 – 170	60 – 75	2
Lasagne	170 – 190	55 – 70	2
Eplepai	150 – 160	45 – 60	2
Formbrød	180 – 190	45 – 55	2

Stell og rengjøring

⚠ ADVARSEL! Se etter i Sikkerhetskapitlene.

Merknader om rengjøring

- Rengjør produktets forside med en myk klut med varmt vann og vaskemiddel.
- For å rengjøre metalloverflater, bruk et dedikert vaskemiddel.
- Rengjør produktet innvendig etter hvert bruk. Fettopsamling eller andre matrester kan føre til brann. Risikoen er høyere for grillpannen.
- Rengjør hardnakkert smuss med ovnsrens.
- Rengjør alt tilbehør etter hver bruk og la det tørke. Bruk en myk klut med varmt vann og vaskemiddel.
- Hvis du har tilbehør med slippbelegg, må du ikke rengjøre det med slipende vaskemidler, skarpe redskaper eller i oppvaskmaskin. Det kan forårsake skade på slippbelegget.

Produkter i rustfritt stål eller aluminium

- ⓘ Rengjør ovnsdøren kun med en våt klut eller svamp. Tørk den en myk klut.
Du må aldri bruke stålull, syre eller skurende produkter, da de kan skade overflaten. Rengjør ovns betjeningspanel på samme måte.

Rengjøre dørpakningen

- Kontroller dørpakningen med jevne mellomrom. Dørpakningen sitter rundt rammen til ovnsrommet. Ikke bruk produktet hvis dørpakningen er skadet. Kontakt servicesenteret.
- Bruk en myk klut med varmt vann og vaskemiddel for å rengjøre dørpakningen.

Fjerne ovnsstignene

For å rengjøre ovnen fjerner du ovnsstignene.

1

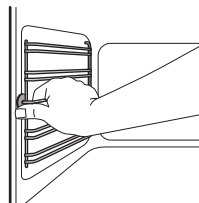

Trekk den fremre delen av brettstiger ut fra sideveggen.

2

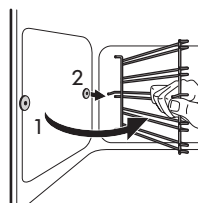

Trekk den bakre delen av brettstignene ut fra veggen og ta den ut.

Bruk omvendt rekkefølge for å montere hyllestøttene.

- ⓘ Holderne på teleskopskinnene må peke forover.

Rengjøring av ovnsdøren

Ovnsdøren har tre glasspaneler. Du kan fjerne ovnsdøren og de indre glasspanelene for rengjøring.

- ⓘ Ovnsdøren kan smelle igjen hvis du prøver å ta ut glasspanelene før du fjerner ovnsdøren.

⚠ FORSIKTIG! Ikke bruk produktet uten glasspanelene.

1

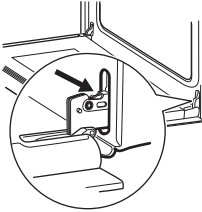

Åpne døren helt, og hold de to dørhengslene.

2

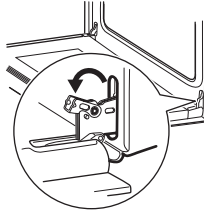

Løft og dreii spakene på de to hengslene.

7

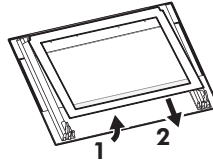

Løft først forsiktig opp og fjern så glasspanelene én etter én. Begynn med det øverste panelet.

Rengjør glasspanelene med vann og såpe. Tørk glasspanelet omhyggelig.

Når rengjøringen er ferdig, monterer du glasspanelene og ovnsdøren igjen. Gjenta trinnene ovenfor i motsatt rekkefølge.

Sørg for at glasspanelene (A og B) settes på plass igjen i riktig rekkefølge. Det første panelet (A) har en pynteramme. Sonen med pynterammene må møte innsiden av døren på begge sider. Kontroller etter monteringen at overflaten av glasspanelrammen (A) med trykk ikke er ru når du tar på den.

3

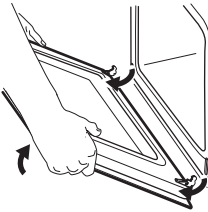

Lukk ovnsdøren til første åpne posisjon. Trekk så døren utover og ta den ut av holderen.

4

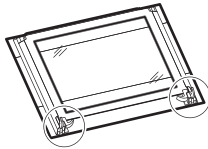

Legg døren på et mykt tøyestykke på et stabilt underlag.

5

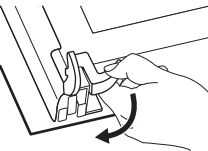

Frigjør låsesystemet for å fjerne de indre glasspanelene.

6

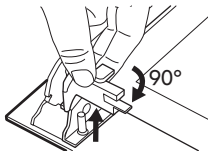

Drei de to festene 90° og ta dem ut av holderne.

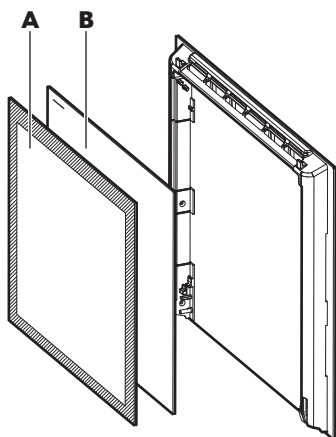

Pass på at du setter det midterste glasspanelet riktig i holderne.

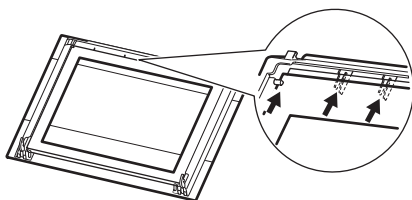

Skifte lyspære

Legg en klut nederst innvendig i produktet. Det hindrer skade på lampedekselet og ovnsrommet.

⚠ ADVARSEL! Fare for elektrisk støt! Ta ut sikringen før du skifter pæren. Ovnslampen og lampens glass kan være veldig varme.

⚠ FORSIKTIG! Bruk alltid en klut når du skal holde halogenlampen, for å forhindre at fettrester brenner seg fast på lampen.

1. Slå av produktet.
2. Ta ut sikringene i sikringskapet eller slå av skillebryteren.
3. Drei glassdekselet mot urviserne for å ta det av.
4. Rengjør lampedekselet.
5. Skift ut ovnslyset med en 40 W, 230 V (50 Hz), 350 °C varmebestandig lyspære (Tilkoblingstype: G9).
6. Monter glassdekselet.

Feilsøking

⚠ ADVARSEL! Se etter i Sikkerhetskapitlene.

Hva må gjøres, hvis ...

Problem	Mulig årsak	Løsning
Ovnen blir ikke varm.	Stekeovnen er slått av.	Slå på stekeovnen.
Ovnen blir ikke varm.	Klokken er ikke stilt.	Still klokken.

Problem	Mulig årsak	Løsning
Ovnen blir ikke varm.	Nødvendige innstillinger er ikke valgt.	Sørg for at innstillingene er riktige.
Ovnen blir ikke varm.	Den automatiske utkoplingsfunksjonen er aktivert.	Se "Automatisk utkopling".
Ovnen blir ikke varm.	Barnesikringen er på.	Se "Bruke barnesikringen".
Ovnen blir ikke varm.	Døren er ikke ordentlig lukket.	Lukk døren helt.
Ovnen blir ikke varm.	Sikringen har gått.	Kontroller at sikringen er årsaken til funksjonssvikten. Hvis sikringene går gjentatte ganger, må du kontakte en elektriker.
Lampen virker ikke.	Pæren er defekt.	Erstatt lyspæren.
Damp og kondens legger seg på maten og i ovnsrommet.	Du har latt retten stå for lenge i ovnen.	Ikke la maten bli stående i ovnen lenger enn 15 – 20 minutter etter at tilberedningen er ferdig.
Displayet viser en feilkode som ikke står i denne tabellen.	Det er en elektrisk feil.	<ul style="list-style-type: none"> Deaktiver ovnen med sikringen eller sikkerhetsbryteren i sikringsboksen og aktiver den igjen. Hvis displayet viser en feilmelding igjen, ta kontakt med et autorisert serviceverksted.

Service data

Hvis du ikke greier å løse problemet selv, kontakter du et autorisert servicesenter.

Nødvendig informasjon som servicesenteret trenger, kan du finne på typeskiltet.

Typeskiltet er plassert på den fremre rammen til produktet. Ikke fjern typeskiltet fra ovnsrommet.

Vi anbefaler at du noterer opplysningene her:

Modell (MOD.)
PNC (produktnummer)

Vi anbefaler at du noterer opplysningene her:

Serienummer (S.N.)
--------------------	-------

Tekniske data

Tekniske data

Mål (innvendig)	Bredde Høyde Dybde	480 mm 361 mm 416 mm
Stekebrettets område	1438 cm ²	
Overelement	2300 W	
Undervarme-elementet	1000 W	
Grill	2300 W	
Ring	2400 W	
Nominell effekt	2480 W	
Energitilførsel	220 - 240 V	
Frekvens	50 Hz	
Antall funksjoner	9	

Energieffektiv

Produktinformasjon i henhold til EU 66/2014

Modellidentifikasjon	GRÄNSLÖS 203.491.41 GRÄNSLÖS 303.491.45
Energieffektivitetsindeks	81.2
Energiforbruk med standard matmengde, over- og undervarme	0.93 kWh/syklus
Energiforbruk med standard matmengde, viftetvunget modus	0.69 kWh/syklus
Antall hulrom	1
Varmekilde	Elektrisitet

Volum	72 l	
Type ovn	Innebygd ovn	
Masse	GRÄNSLÖS 203.491.41	35.3 kg
	GRÄNSLÖS 303.491.45	35.3 kg

EN 60350-1 – Elektriske kjøkkenapparater
– Del 1: Typer, ovner, dampovner og griller
– metoder for måling av ytelse.

Energisparing



Produktet har noen funksjoner som hjelper deg å spare energi under vanlig matlaging.

Generelle tips

Sørg for at ovnsdøren er skikkelig lukket når produktet er i gang og hold den lukket så mye som mulig under tilberedningen.

Bruk metalltallerkener for å forbedre energisparing.

Sett om mulig maten i ovnen uten forvarming.

Sett ned ovnstemperaturen når steketiden er lengre enn 30 minutter, 3-10 minutter før slutten av steketiden, avhengig av hvor lang den er. Restvarmen i ovnen vil fortsette å steke.

Bruk restvarmen til å varme opp andre tallerkener.

Matlaging med vifte

Bruk om mulig tilberedningsfunksjoner med vifte for å spare energi.

Restvarme

Ved noen ovnfunksjoner, hvis programmet med Steketid eller Ferdigtid er aktivert og tilberedningstiden er lengre enn 30 minutter, deaktiveres varmeelementene automatisk 10 % tidligere.

Viften og lampen vil fortsette drift.

Holde maten varm

Hvis du vil bruke restvarmen til å holde måltidet varmt, velg lavest mulig temperaturinnstilling. Displayet viser restvarmeindikatoren eller temperaturen.

Øko varmluft

Funksjonen er laget med tanke på å spare energi når man lager mat. Den fungerer ved at temperaturen i ovnsrommet kan variere fra temperaturen som vises på displayet, og tilberedningstiden kan variere fra tilberedningstidene i andre programmer.

Når du bruker funksjonen Øko varmluft, slås ovnslampen automatisk av etter 30 sekunder.

BESKYTTELSE AV MILJØET

Resirkuler materialer som er merket med symbolet . Legg emballasjen i riktige beholdere for å resirkulere det. Bidrar til å beskytte miljøet, menneskers helse og for å resirkulere avfall av elektriske og elektroniske produkter. Ikke kast produkter

som er merket med symbolet  sammen med husholdningsavfallet. Produktet kan leveres der hvor tilsvarende produkt selges eller på miljøstasjonen i kommunen. Kontakt kommunen for nærmere opplysninger.

IKEA EUROPA GARANTI

Hvor lenge er garantien fra IKEA gyldig?

Denne garantien gjelder i fem (5) år fra datoen apparatet ble opprinnelig kjøpt hos IKEA, med mindre apparatets merke er LAGAN. I så fall gjelder garantien bare i to (2) år. Originalkvitteringen kreves som kjøpsbevis. Dersom reparasjoner utføres i løpet av garantitiden, forlengers ikke garantiperioden for apparatet.

Hvilke apparater dekkes ikke av (5) femårsgarantien fra IKEA?

Apparater med merkenavnet LAGAN, samt alle apparater som ble kjøpt hos IKEA før 1. august 2007.

Hvem utfører servicearbeidet?

Serviceleverandøren til IKEA vil utføre servicearbeidet gjennom sin egen serviceorganisasjon eller et autorisert servicenettverk.

Hva dekker garantien?

Garantien dekker feil ved apparatet som skyldes fabrikkasjons- eller materialfeil fra datoen det ble kjøpt hos IKEA. Garantien gjelder bare for husholdningsbruk. Garantiiunntakene står oppført under overskriften "Det som ikke dekkes av denne garantien" I garantiperioden dekker garantien kostnadene forbundet med å reparere eventuelle feil, dvs. reparasjoner,

deler, arbeids- og reiseutgifter vil dekkes, forutsatt at apparatet står tilgjengelig og kan repareres uten ekstrautgifter og at feilen skyldes fabrikkasjons- eller materialfeil. Europarådets direktiv (99/44/EG) og relevante lokale forskrifter gjelder. Utskiftete deler skal bli IKEA sin eidom.

Det IKEA ikke gjør for å utbedre problemet.

IKEA sin utpakte serviceleverandør vil undersøke produktet og bestemme etter eget skjønn om det dekkes av denne garantien. Dersom problemet er funnet å være dekket av garantien, vil IKEA sin serviceleverandør eller autorisert servicepartner i sitt eget servicenettverk etter eget skjønn, enten reparere det defekte produktet eller erstatte det med det samme eller et tilsvarende produkt.

Det som ikke dekkes av denne garantien

- Slitasje i forbindelse med bruk.
- Forsettelig eller uaktsom skade, skade som følge av at bruksanvisningen ikke ble fulgt, feil installering eller tilkobling til feil spenning, kjemisk eller elektrokjemisk reaksjonsskade, rust, korrosjon eller vannskade, inkludert, men ikke begrenset til, skade som følge av for høyt kalkinnhold i vannet, samt miljøskade.

- Forbruksdeler, inkludert batterier og pærer/dioder.
- Dekorative deler eller deler som ikke fungerer og som ikke har noen virkning på bruken av apparatet, inkludert riper og eventuelle fargeforskjeller.
- Tilfeldig skade påført av fremmede legemer eller substanser og rengjøring eller fjerning av blokkeringer fra filtre, uttømmingssystem eller såpeskuffer.
- Eventuell skade på følgende deler: keramikkglass, tilbehør, servise- og bestikkurver, fylling og uttømningsrør, pakninger, lamper og lampedeksler, skjermer, knotter, kabinett eller deler av kabinett. Med mindre det ikke kan bevises at slik skade skyldes fabrikkasjonsfeil.
- Tilfeller det ikke kan påvises noen feil under et besøk av en servicetekniker.
- Reparasjoner som ikke utføres av våre tilsatte serviceleverandører og/eller en autorisert og kontrahert servicepartner eller dersom ikke-originaldeler er brukt.
- Reparasjoner som skyldes en installasjon som er utført feil eller i strid med spesifikasjonene.
- Apparatbruk i andre miljø enn husholdningsmiljø, dvs. i et fagmessig bruksområde.
- Skader oppstått under transport. Dersom en kunde selv transporterer dette produktet til sitt hjem eller til annen adresse, er ikke IKEA ansvarlig for eventuell skade som kan oppstå under transporten. Dersom imidlertid IKEA leverer dette produktet til kundens leveringsadresse, vil eventuell skade som kan oppstå under denne transporten være dekket av denne garantien.
- Kostnad for utføring av første gangs installasjon av et apparat fra IKEA. Hvis imidlertid en serviceyter fra IKEA eller dennes autoriserte servicepartner reparerer eller erstatter apparatet i samsvar med vilkårene i denne garantien, vil serviceyteren eller hans autoriserte servicepartner gjenninstallere

det reparerte apparatet eller installere det erstattede apparatet, hvis nødvendig.

Disse restriksjonene gjelder ikke for arbeid som utføres av en kvalifisert spesialist som bruker våre originaldeler for å tilpasse apparatet i samsvar med tekniske sikkerhetsspesifikasjoner for et annet EU-land.

Landenes lover gjelder på følgende vis

IKEA-garantien gir deg spesifikke rettigheter som dekker, eller overgår, de lokale juridiske krav som kan variere fra land til land. Garantien vil på ingen måte gi dårligere betingelser enn hva de lokale forbrukerlovgivningen krever.

Gyldighetsområde

Service på apparater som er kjøpt i ett EU-land og brakt til et annet EU-land, vil utføres innenfor rammen til garantibetingelsene som gjelder i det nye landet. Plikten til å utføre servicearbeid innenfor garantirammen er bare tilstede dersom:

- apparatet samsvarer med, og er installert i samsvar med de tekniske spesifikasjonene som gjelder for landet garantikravet er fremsatt,
- apparatet samsvarer med, og er installert i samsvar med de monteringsanvisningen og sikkerhetsinformasjonen i bruksanvisningen.

Godkjent kundeservice for apparater fra IKEA:

Ikke nøl med å ta kontakt med kundeservice hos IKEA for å:

1. fremsette et krav under denne garantien,
2. be om forklaring på installasjonen av IKEA-apparatet i dedikerte kjøkkeninnredninger fra IKEA. Serviceavdelingen kan ikke forklare:

- den generelle installasjonen av et IKEA-kjøkken,
 - tilkobling av elektrisitet (dersom maskinen leveres uten kabel og støpsel), vann eller gass da dette må utføres av en autorisert servicemontør,
3. be om forklaring av innhold og spesifikasjoner i bruksanvisningen til IKEA-apparatet.

For å forsikre deg om at vi kan hjelpe deg på best mulig måte, må du lese monteringsanvisningen og/eller -anvisningene i brukerhåndboken før du kontakter oss

Slik når du oss dersom du trenger service



På siste side av denne håndboken finner du den komplette listen over kontakter som er godkjent av IKEA samt deres nasjonale telefonnumre.

- i** For å oppnå raskere service, anbefaler vi deg at du bruker der spesifikke telefonnumrene som står oppført bakerst i denne håndboken. Referer alltid til numrene oppført i heftet til det aktuelle apparatet du trenger hjelp for. Før du ringer oss, bør du forsikre deg at du har for hånden IKEAS apparatnummer (8-sifret nummer) for apparatet som du trenger hjelp med.

- i** **TA VARE PÅ KVITTERINGEN!**
Den er ditt kjøpsbevis og er nødvendig for at garantien skal gjelde. Merk deg at kvitteringen også viser IKEA-apparatets navn og nummer (8-sifret nummer) for hvert apparat du har kjøpt.

Trenger du mer hjelp?

Hvis du har flere spørsmål som ikke gjelder kundeservice for ditt apparat, kan du kontakte callsenteret for den nærmeste IKEA-butikken. Vi anbefaler at du leser dokumentasjonen til apparatet grundig før du kontakter oss.

Country	Phone number	Call Fee	Opening time
België	070 246016	Binnenlandse gesprekskosten	8 tot 20 Weekdagen
Belgique		Tarif des appels nationaux	8 à 20. En semaine
България	00359888164080 0035924274080	Такса за повикване от страната	От 9 до 18 ч в работни дни
Česká republika	246 019721	Cena za místní hovor	8 až 20 v pracovních dnech
Danmark	70 15 09 09	Landstakst	man. - fre. 09.00 - 20.00 lør. 09.00 - 16.00 1 søndag pr. måned, normalt første søndag i måneden
Deutschland	+49 1806 33 45 32*	* 0,20 €/Verbindung aus dem Festnetz max. 0,60 €/Verbindung aus dem Mobilfunknetz	Werktags von 8.00 bis 20.00
Ελλάδα	211 176 8276	Υπεραστική κλήση	8 έως 20 κατά τις εργάσιμες ημέρες
España	91 1875537	Tarifa de llamadas nacionales	De 8 a 20 en días laborables
France	0170 36 02 05	Tarif des appels nationaux	9 à 21. En semaine
Hrvatska	00385 1 6323 339	Trošak poziva 27 lipa po minuti	radnik danom od ponedjeljka do petka od 08:00 do 16:00
Ireland	0 14845915	National call rate	8 till 20 Weekdays
Ísland	5880503	Innanlandsgjald fyrir síma	9 til 18. Virka daga
Italia	02 00620818	Tariffa applicata alle chiamate nazionali	dalle 8 alle 20 nei giorni feriali
Κυπρος	22 030 529	Υπεραστική κλήση	8 έως 20 κατά τις εργάσιμες ημέρες
Lietuva	5 230 06 99	Nacionalinių pokalbių tarifai	Pr. - Ketv.: 8:00 - 12:00, 12:45 - 17:00 Pntk.: 8:00 - 12:00, 12:45 - 15:45
Magyarország	061 998 0549	Belföldi díjszabás	Hétköznap 8 és 10 óra között
Nederland	0900 235 45 32 en/of 0900 BEL IKEA	15 cent/min., starttarief 4.54 cent en gebruikelijke belkosten	ma - vr 08.00 - 20.00, zat 09.00 - 20.00 (zondag gesloten)
Norge	815 22052	Takst innland	8 til 20 ukedager
Österreich	0810 300486	max. 10 Cent/min.	Mo - Fr 8.00 - 20.00 Uhr
Polska	012 297 8787	Stawka wg taryfy krajowej	Od 8 do 20 w dni robocze
Portugal	211557985	Chamada Nacional	9 às 21. Dias de Semana *excepto feriados
România	021 211 08 88	Tarif apel național	8 - 20 în zilele lucrătoare
Россия	8 495 6662929	Действующие телефонные тарифы	с 8 до 20 по рабочим дням Время московское
Schweiz	031 5500 324	Tarif für Anrufe im Bundesgebiet	8 bis 20 Werktage
Suisse		Tarif des appels nationaux	8 à 20. En semaine
Svizzera		Tariffa applicata alle chiamate nazionali	dalle 8 alle 20 nei giorni feriali
Slovensko	(02) 3300 2554	Cena vnútroštátneho hovoru	8 až 20 v pracovných dňoch
Suomi	030 6005203	Lankapuhelinverkosta 0,0835 €/puhelu + 0,032 €/min Matkapuhelinverkosta 0,192 €/min	arkipäivisin 8.00 - 20.00
Sverige	0775 700 500	lokalsamtal (lokal taxa)	mån-fre 8.30 - 20.00 lör-sön 9.30 - 18.00
Türkiye	212 244 0769	Ulusal arama ücreti	Hafta içi saat 09:00'dan 18:00'a kadar
Україна	044 586 2078	Міжміські дзвінки платні	9 - 21 В робочі дні
United Kingdom	020 3347 0044	National call rate	9 till 21. Weekdays
Slovenija		www.ikea.com	
Србија		www.ikea.com	

