

FR

IT

GRÄNSLÖS



Design and Quality
IKEA of Sweden



FRANÇAIS

Vous trouverez la liste complète des centres de service après-vente choisis par IKEA et leurs numéros de téléphone respectifs à la fin de cette notice.



ITALIANO

Consultare l'elenco completo dei Centri di Assistenza nominati da IKEA e dei relativi numeri di telefono nell'ultima pagina del presente manuale.

FRANÇAIS	4
ITALIANO	37

Table des matières

Informations de sécurité	4	Fonctions supplémentaires	21
Consignes de sécurité	7	Conseils	21
Installation	10	Entretien et nettoyage	24
Description de l'appareil	11	En cas d'anomalie de fonctionnement	26
Avant la première utilisation	11	Caractéristiques techniques	27
Utilisation quotidienne	12	EN MATIÈRE DE PROTECTION DE	28
Mode Micro-ondes	14	L'ENVIRONNEMENT	
Fonctions de l'horloge	18	GARANTIE IKEA GARANTIE IKEA -	28
Utilisation des accessoires	20	FRANCE	

Sous réserve de modifications.

Informations de sécurité

Avant d'installer et d'utiliser cet appareil, lisez soigneusement les instructions fournies. Le fabricant ne peut être tenu pour responsable des dommages et blessures liés à une mauvaise installation ou utilisation. Conservez toujours cette notice avec votre appareil pour vous y référer ultérieurement.

Sécurité des enfants et des personnes vulnérables

- Cet appareil peut être utilisé par des enfants de plus de 8 ans et par des personnes dont les capacités sont réduites, à condition qu'ils soient surveillés ou qu'ils aient reçu des instructions concernant l'utilisation sécurisée de l'appareil et qu'ils comprennent les risques encourus.
- Ne laissez pas les enfants jouer avec l'appareil.
- Ne laissez pas les emballages à la portée des enfants et jetez-les convenablement.
- Tenez les enfants et les animaux éloignés de l'appareil lorsqu'il est en cours de fonctionnement ou lorsqu'il refroidit. Les parties accessibles sont chaudes.
- Si l'appareil est équipé d'un dispositif de sécurité enfants, nous vous recommandons de l'activer.

- Les enfants ne doivent pas nettoyer ni entreprendre une opération de maintenance sur l'appareil sans surveillance.
- Les enfants de moins de 3 ans doivent être tenus éloignés de l'appareil en permanence lorsqu'il est en fonctionnement.

Sécurité générale

- L'appareil doit être installé et le câble remplacé uniquement par un professionnel qualifié.
- **AVERTISSEMENT** : L'appareil et ses parties accessibles deviennent chauds pendant son fonctionnement. Veillez à ne pas toucher les éléments chauffants. Les enfants de moins de 8 ans doivent être tenus à l'écart, à moins d'être surveillés en permanence.
- Utilisez toujours des gants de cuisine pour retirer ou enfourner des accessoires ou des plats allant au four.
- Avant toute opération de maintenance, déconnectez l'alimentation électrique.
- Assurez-vous que l'appareil est éteint et débranché avant de remplacer l'éclairage afin d'éviter tout risque de choc électrique.
- N'utilisez pas de nettoyeur vapeur pour nettoyer l'appareil.
- N'utilisez pas de produits abrasifs ni de racloirs pointus en métal pour nettoyer la porte en verre car ils peuvent rayer sa surface, ce qui peut briser le verre.
- Si le câble d'alimentation est endommagé, il doit être remplacé par le fabricant, un service de maintenance agréé ou un technicien qualifié afin d'éviter tout danger lié à l'électricité.
- N'allumez pas l'appareil lorsqu'il est vide. Les pièces métalliques situées dans la cavité peuvent produire des arcs électriques.
- Si la porte ou les joints de la porte sont endommagés, vous ne devez pas utiliser l'appareil tant qu'il n'a pas été réparé par un professionnel qualifié.

- Toute opération de maintenance ou de réparation nécessitant le retrait de l'un des caches assurant la protection contre les micro-ondes ne doit être confiée qu'à un professionnel qualifié.
- Ne faites pas chauffer de liquides ni d'autres aliments dans des récipients hermétiquement fermés. Ils pourraient exploser.
- Les aliments ou boissons dans des récipients en métal ne doivent jamais être chauffés au micro-ondes. Cet avertissement ne s'applique pas si le fabricant indique la taille et la forme des récipients métalliques adaptés à la cuisson au micro-ondes.
- N'utilisez que des ustensiles adaptés à une utilisation dans un four à micro-ondes.
- Lorsque vous faites chauffer des aliments dans des récipients en plastique ou en papier, surveillez toujours l'appareil car ces matières peuvent s'enflammer.
- Cet appareil est uniquement destiné à chauffer des aliments et des boissons. L'utiliser pour sécher des aliments ou des vêtements, ou pour faire chauffer des compresses chauffantes, des chaussons, des éponges, des tissus humides ou autres pourrait provoquer des blessures ou un incendie.
- En présence de fumée, éteignez ou débranchez l'appareil et laissez la porte fermée pour étouffer les flammes.
- Si vous chauffez des boissons au micro-ondes, celles-ci peuvent entrer en ébullition après être sorties de l'appareil. Soyez prudent lorsque vous manipulez le récipient.
- Mélangez ou remuez le contenu des biberons et des petits pots pour bébés, puis vérifiez la température avant de nourrir votre enfant afin d'éviter les brûlures.
- Les œufs dans leur coquille et les œufs durs entiers ne doivent pas être chauffés dans l'appareil car ils pourraient exploser, même après la fin de la cuisson.

- Nettoyez régulièrement l'appareil et retirez-en les résidus alimentaires.
- Si vous ne nettoyez pas régulièrement l'appareil, sa surface peut se détériorer, ce qui pourrait réduire sa durée de vie et provoquer des situations dangereuses.

Consignes de sécurité

Installation

 **AVERTISSEMENT!** L'appareil doit être installé uniquement par un professionnel qualifié.

- Retirez l'intégralité de l'emballage.
- N'installez pas et ne branchez pas un appareil endommagé.
- Suivez scrupuleusement les instructions d'installation fournies avec l'appareil.
- Soyez toujours vigilants lorsque vous déplacez l'appareil car il est lourd. Utilisez toujours des gants de sécurité et des chaussures fermées.
- Ne tirez jamais l'appareil par la poignée.
- Respectez l'espacement minimal requis par rapport aux autres appareils et éléments.
- Vérifiez que l'appareil est installé sous et à proximité de structures sûres.
- Les côtés de l'appareil doivent rester à côté d'appareils ou d'éléments ayant la même hauteur.

Branchement électrique

 **AVERTISSEMENT!** Risque d'incendie ou d'électrocution.

- L'ensemble des branchements électriques doit être effectué par un technicien qualifié.
- L'appareil doit être relié à la terre.
- Vérifiez que les données électriques figurant sur la plaque signalétique correspondent à celles de votre réseau.

Si ce n'est pas le cas, contactez un électricien.

- Utilisez toujours une prise de courant de sécurité correctement installée.
- N'utilisez pas d'adaptateurs multiprises ni de rallonges.
- Veillez à ne pas endommager la fiche secteur ni le câble d'alimentation. Le remplacement du cordon d'alimentation de l'appareil doit être effectué par notre service après-vente agréé.
- Ne laissez pas les câbles d'alimentation entrer en contact avec la porte de l'appareil, particulièrement lorsque la porte est chaude.
- La protection contre les chocs des parties sous tension et isolées doit être fixée de telle manière qu'elle ne peut pas être enlevée sans outils.
- Ne branchez la fiche d'alimentation à la prise de courant qu'à la fin de l'installation. Assurez-vous que la prise de courant est accessible une fois l'appareil installé.
- Si la prise de courant est lâche, ne branchez pas la fiche d'alimentation secteur.
- Ne tirez jamais sur le câble d'alimentation pour débrancher l'appareil. Tirez toujours sur la fiche.
- N'utilisez que des systèmes d'isolation appropriés : des coupe-circuits, des fusibles (les fusibles à visser doivent être retirés du support), un disjoncteur différentiel et des contacteurs.
- L'installation électrique doit être équipée d'un dispositif d'isolement à coupure omnipolaire. Le dispositif d'isolement

doit présenter une distance d'ouverture des contacts d'au moins 3 mm.

- Cet appareil est conforme aux directives CEE.

Utilisation

 **AVERTISSEMENT!** Risque de blessures, de brûlures, d'électrocution ou d'explosion.

- Cet appareil est exclusivement destiné à une utilisation domestique.
- Ne modifiez pas les caractéristiques de cet appareil.
- Assurez-vous que les orifices de ventilation ne sont pas bouchés.
- Ne laissez jamais l'appareil sans surveillance pendant son fonctionnement.
- Éteignez l'appareil après chaque utilisation.
- Soyez prudent lors de l'ouverture de la porte de l'appareil lorsque celui-ci est en fonctionnement. De l'air brûlant peut s'en échapper.
- N'utilisez jamais cet appareil avec les mains mouillées ou lorsqu'il est en contact avec de l'eau.
- N'exercez jamais de pression sur la porte ouverte.
- N'utilisez jamais l'appareil comme plan de travail ou comme plan de stockage.
- Ouvrez prudemment la porte de l'appareil. Si vous utilisez des ingrédients contenant de l'alcool, un mélange d'alcool et d'air facilement inflammable peut éventuellement se former.
- Ne laissez pas des étincelles ou des flammes nues entrer en contact avec l'appareil lorsque vous ouvrez la porte.
- Ne placez pas de produits inflammables ou d'éléments imbibés de produits inflammables à l'intérieur ou à proximité de l'appareil, ni sur celui-ci.
- N'utilisez pas la fonction micro-ondes pour préchauffer le four.

 **AVERTISSEMENT!** Risque d'endommagement de l'appareil.

- Pour éviter tout endommagement ou décoloration de l'émail :
 - ne placez jamais de feuilles d'aluminium directement sur le fond de l'appareil.
 - ne versez jamais d'eau directement dans l'appareil lorsqu'il est chaud.
 - une fois la cuisson terminée, ne laissez jamais d'aliments ou de plats humides à l'intérieur de l'appareil.
 - faites attention lorsque vous retirez ou remettez en place les accessoires.
- La décoloration de l'émail est sans effet sur les performances de l'appareil.
- Utilisez un plat à rôtir pour obtenir des gâteaux moelleux. Les jus de fruits causent des taches qui peuvent être permanentes.
- Cet appareil est exclusivement destiné à un usage culinaire. Ne l'utilisez pas pour des usages autres que celui pour lequel il a été conçu, à des fins de chauffage par exemple.
- La porte du four doit toujours être fermée pendant la cuisson.
- Si l'appareil est installé derrière la paroi d'un meuble (par ex. une porte), veillez à ce que la porte ne soit jamais fermée lorsque l'appareil est en marche. La chaleur et l'humidité peuvent s'accumuler derrière la porte fermée du meuble et provoquer d'importants dégâts sur l'appareil, le meuble ou le sol. Ne fermez pas la paroi du meuble tant que l'appareil n'a pas complètement refroidi.

Entretien et nettoyage

 **AVERTISSEMENT!** Risque de blessure corporelle, d'incendie ou de dommage matériel à l'appareil.

- Avant toute opération d'entretien, éteignez l'appareil et débranchez la fiche de la prise secteur.
- Vérifiez que l'appareil est froid. Les panneaux de verre pourraient se briser.
- Remplacez immédiatement les vitres de la porte si elles sont endommagées. Contactez le service après-vente agréé.
- Veillez à sécher la cavité et la porte de l'appareil avec un chiffon après chaque utilisation. La vapeur produite durant son fonctionnement se condense sur les parois de la cavité et peuvent entraîner une corrosion.
- Nettoyez régulièrement l'appareil afin de maintenir le revêtement en bon état.
- Les résidus de graisse et d'aliments dans l'appareil peuvent provoquer un incendie et un arc électrique lorsque la fonction micro-ondes est en cours.
- Si vous utilisez un spray pour four, suivez les consignes de sécurité figurant sur l'emballage.

Utilisation du verre

En manipulant vos verres sans une attention particulière, vous pourriez les casser, les écailler, les fissurer ou les rayer :

- Ne versez pas d'eau froide ou un autre liquide sur les plats en verre car vous pourriez entraîner une chute brutale de température qui le brisera immédiatement. Les morceaux de verre sont extrêmement coupants et difficiles à localiser.
- N'utilisez pas de chiffon mouillé pour porter le verre, et ne posez pas de verre chaud sur une surface humide ou froide, directement sur le plan de travail ou sur une surface en métal ou sur un évier.
- N'utilisez pas et ne réparez pas de récipient en verre écaillé, fissuré ou rayé.
- Ne faites pas tomber et ne cognez pas le verre contre un objet dur et ne tapez pas d'ustensile dessus.
- Ne faites pas chauffer de récipient en verre vide ou presque vide au micro-

ondes, et ne surchauffez pas d'huile ou de beurre au micro-ondes (procédez par petites durées de chauffage).

Laissez les récipients en verre chauds refroidir sur une grille, sur un dessous de plat ou sur un chiffon sec. Assurez-vous que le verre est assez froid avant de le laver, de le placer au réfrigérateur ou au congélateur.

Évitez de manipuler des récipients en verre chaud (y compris des plats avec des surfaces antidérapantes en silicone) sans un dessous de plat sec.

Évitez toute mauvaise utilisation du micro-ondes (par ex. faire fonctionner le four à vide ou avec une toute petite quantité d'aliments).

Éclairage intérieur

- Les ampoules classiques ou halogènes utilisées dans cet appareil sont destinées uniquement à un usage avec des appareils ménagers. Ne les utilisez pas pour éclairer votre logement.



AVERTISSEMENT! Risque d'électrocution.

- Avant de changer l'ampoule, débranchez l'appareil de la prise secteur.
- N'utilisez que des ampoules ayant les mêmes spécifications.

Mise au rebut



AVERTISSEMENT! Risque de blessure ou d'asphyxie.

- Débranchez l'appareil de l'alimentation électrique.
- Coupez le câble d'alimentation au ras de l'appareil et mettez-le au rebut.
- Retirez le dispositif de verrouillage de la porte pour empêcher les enfants et les animaux de s'enfermer dans l'appareil.
- **Matériau d'emballage :**

Les matériaux d'emballage sont conçus dans le respect de l'environnement et sont recyclables. Les pièces en plastique sont marquées d'abréviations internationales telles que PE, PS, etc. Jetez les emballages dans les conteneurs de la commune prévus à cet effet.

Maintenance

- Pour réparer l'appareil, contactez un service après-vente agréé.
- Utilisez exclusivement des pièces d'origine.

Installation

⚠ **AVERTISSEMENT!** Reportez-vous aux chapitres concernant la sécurité.

Montage

i Consultez la notice de montage lors de l'installation.

Installation électrique

⚠ **AVERTISSEMENT!** Le branchement électrique doit être confié à un électricien qualifié.

i Le fabricant ne pourra être tenu pour responsable si vous ne respectez pas les précautions de sécurité du chapitre « Consignes de sécurité ».

L'appareil est fourni uniquement avec un câble d'alimentation.

Câble

Types de câbles compatibles pour l'installation ou le remplacement :

H07 RN-F, H05 RN-F, H05 RRF, H05 VV-F, H05 V2V2-F (T90), H05 BB-F

Pour la section du câble, consultez la puissance totale sur la plaque signalétique. Vous pouvez également consulter le tableau :

Puissance totale (W)	Section du câble (mm ²)
maximum 1 380	3 x 0.75
maximum 2 300	3 x 1
maximum 3 680	3 x 1.5

Le fil de masse (fil jaune/vert) doit faire 2 cm de plus que les fils de phase et neutre (fils bleu et marron).

Description de l'appareil

Vue d'ensemble

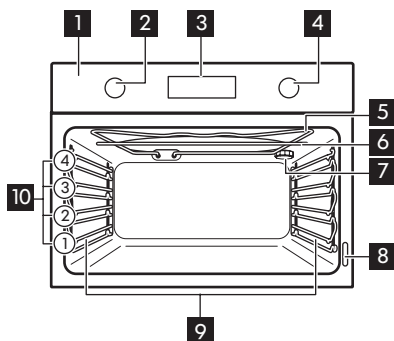

- 1 Bandeau de commande
- 2 Manette de sélection des fonctions du four
- 3 Programmateur électronique
- 4 Manette de température / puissance de micro-ondes
- 5 Gril
- 6 Générateur de micro-ondes
- 7 Éclairage
- 8 Plaque signalétique
- 9 Support de grille amovible
- 10 Position des grilles

Accessoires

- **Grille métallique** x 1
Permet de poser des plats (à rôti, à gratin) et des moules à gâteau/pâtisserie.

- **Plateau en verre du micro-ondes** x 1
Pour utiliser le mode micro-ondes.

Avant la première utilisation

⚠ AVERTISSEMENT! Reportez-vous aux chapitres concernant la sécurité.

Premier nettoyage

Retirez les supports de grille amovibles et tous les accessoires de l'appareil.

i Reportez-vous au chapitre « Entretien et nettoyage ».

Nettoyez l'appareil et les accessoires avant de les utiliser pour la première fois. Remettez les accessoires et les supports de grille en place.

Réglage de l'heure

Après le premier branchement à l'alimentation secteur, tous les symboles de l'affichage apparaissent pendant quelques secondes. Pendant les secondes suivantes, l'affichage montre la version du logiciel utilisée.

Après extinction de la version du logiciel, **hr** et « 12:00 » sont affichés. « 12 » clignote.

1. Tournez la manette de température / puissance de micro-ondes vers la droite ou la gauche pour régler l'heure.
2. Appuyez sur **⏸** pour confirmer, ou l'heure réglée sera enregistrée

automatiquement au bout de 5 secondes.



L'affichage indique **min** et l'heure réglée. "« 00 » clignote.

3. Tournez la manette de température / puissance de micro-ondes vers la droite ou la gauche pour régler les minutes.
4. Appuyez sur  pour confirmer, ou les minutes réglées seront enregistrées automatiquement au bout de 5 secondes.

L'affichage indique la nouvelle heure.

Modification de l'heure

Vous ne pouvez changer l'heure que lorsque l'appareil est en mode veille.

Appuyez sur  à plusieurs reprises jusqu'à ce que le symbole  clignote sur l'affichage.

Pour régler l'heure, reportez-vous au chapitre « Réglage de l'heure ».

Préchauffage

Avant la première utilisation, préchauffez l'appareil en y introduisant uniquement les grilles métalliques. Le plateau en verre du micro-ondes doit être retiré.

1. Sélectionnez la fonction  et la température maximale. N'utilisez pas la fonction micro-ondes.
2. Laissez l'appareil en fonctionnement pendant 1 heure.

Les accessoires peuvent chauffer plus que d'habitude. Une odeur et de la fumée peuvent s'échapper de l'appareil. C'est normal. Assurez-vous que la ventilation dans la pièce est suffisante.

Utilisation du verrouillage mécanique de la porte

La sécurité enfants est installée sur l'appareil et activée. Elle se trouve juste en dessous du bandeau de commande sur le côté droit.

Pour ouvrir la porte du four lorsque la sécurité enfants est activée, tirez la manette vers le haut comme illustré sur la figure.

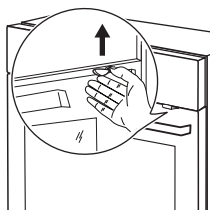

Fermez la porte du four sans tirer la sécurité enfants.

Pour désactiver la sécurité enfants, ouvrez la porte du four et désactivez la sécurité enfants à l'aide de la clé torx. La clé torx est fournie dans le sachet des accessoires du four.





Revisez la vis dans l'orifice après avoir désactivé la sécurité enfants.

Utilisation quotidienne



AVERTISSEMENT! Reportez-vous aux chapitres concernant la sécurité.

Fonctions du micro-ondes

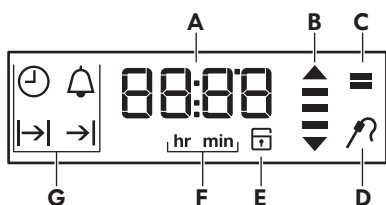

Fonction du four		Utilisation
	Position Arrêt	L'appareil est éteint.
	Micro-ondes	Génère la chaleur directement à l'intérieur des aliments. Utilisez-la pour réchauffer des plats préparés et des boissons, pour décongeler de la viande ou des fruits et pour cuire des légumes et du poisson.
	Gril au micro-ondes	La fonction gril du micro-ondes démarre comme une fonction de gril normale. Lorsque vous ajoutez la fonction micro-ondes, elle est combinée à la fonction gril, à différents moments et niveaux de puissance (reportez-vous au tableau des réglages de puissance). Utilisez le Gril du micro-ondes pour préserver le croquant de certains aliments.
	Eclairage four	Pour allumer l'éclairage même si aucune fonction de cuisson n'est sélectionnée.

Affichage



- A. Heure et température
- B. Voyant de chauffe et de chaleur résiduelle
- C. Fonction Micro-ondes
- D. Sonde à viande (sur certains modèles uniquement)
- E. Verrouillage de la porte (sur certains modèles uniquement)
- F. Heures/minutes
- G. Fonctions de l'horloge

Touches

Touche	Fonction	Description
	MICRO-ONDES	Pour régler la fonction micro-ondes.
	HORLOGE	Pour régler une fonction de l'horloge.
	TEMPÉRATURE	Pour vérifier la température du four ou la température de la sonde à viande (si présente). Ne l'utilisez que si une fonction du four est en cours de fonctionnement.

Indicateur de chauffe

Lorsque vous activez une fonction du four, les segments s'affichent un à un . Les

barres indiquent l'augmentation ou la diminution de la température du four.

Mode Micro-ondes**Micro-ondes****Généralités :**

 **ATTENTION!** Ne faites pas fonctionner l'appareil à vide.

- Après avoir éteint l'appareil, laissez reposer les aliments pendant quelques minutes. Reportez-vous aux tableaux de cuisson au micro-ondes : temps de repos.
- Retirez les emballages en aluminium, les récipients en métal, etc. avant de préparer les aliments.
- Il est déconseillé de faire cuire sur plusieurs niveaux lorsque vous utilisez le mode micro-ondes.
- Si possible, mélangez toujours les aliments avant de les servir.

Cuisson :

- Si possible, cuisinez les aliments en les couvrant avec un ustensile d'une matière adaptée à l'utilisation au micro-ondes. Ne cuisinez les aliments sans les couvrir que si vous souhaitez conserver leur croustillant.
- Ne cuisez pas trop les plats en réglant une puissance ou une durée trop élevées. Les aliments peuvent se dessécher, brûler ou prendre feu.
- N'utilisez pas l'appareil pour cuisiner des œufs dans leur coquille ni des escargots car ils peuvent exploser. Pour les œufs sur le plat, percez d'abord les jaunes.
- Piquez les aliments couverts d'une « peau », comme les pommes de terre, les tomates ou les saucisses, avec une fourchette avant de les cuire afin qu'ils n'exploient pas.
- Pour les aliments congelés ou les plats surgelés, réglez un temps de cuisson plus long.

- Les plats contenant de la sauce doivent être remués de temps en temps.
- Retournez les grosses pièces à la moitié du temps de cuisson.
- Si possible, coupez les légumes en morceaux de même taille.
- Utilisez des plats larges et à fond plat.
- N'utilisez pas d'ustensile de cuisine en porcelaine, en céramique ou en faïence dont le fond n'est pas verni ou avec de petits trous, par exemple sur les poignées. L'humidité s'infiltré dans les trous et peut causer un craquement de l'ustensile de cuisine lorsqu'il chauffe.

Décongélation de viande, volaille, poisson :

- Placez les aliments surgelés déballés sur une petite assiette retournée avec un récipient en-dessous, ou sur une grille de décongélation ou une passoire en plastique afin que l'eau de décongélation puisse s'écouler.
- Retournez les aliments à la moitié du temps de décongélation. Si possible, séparez puis retirez les morceaux ayant commencé à décongeler.

Décongélation de beurre, de morceaux de gâteau, de fromage :

- Ne décongelez pas ces aliments entièrement dans l'appareil mais laissez-les décongeler à température ambiante. Cela vous assure un résultat plus homogène. Retirez tout emballage en métal ou en aluminium avant la décongélation.

Décongélation de fruits et légumes :

- Si les fruits et légumes ne doivent pas être cuits, ne les décongelez pas

entièrement dans l'appareil mais laissez-les décongeler à température ambiante.

- Vous pouvez utiliser une puissance de micro-ondes plus élevée pour cuire les fruits et légumes sans les décongeler.

Plats préparés :

- Les plats préparés avec un emballage en métal ou des plateaux en plastique avec un couvercle en métal ne peuvent

être décongelés ou chauffés dans le micro-ondes que si leur compatibilité avec une utilisation au micro-ondes est clairement indiquée.

- Vous devez suivre les instructions imprimées sur l'emballage (par exemple « Retirez le couvercle en métal et percez le film plastique »).

Ustensiles de cuisine et matériaux compatibles

Ustensile de cuisine/matériaux	Micro-ondes			Gril 
	Décongé- lation	Réchauffa- ge	Cuisson	
Verre et porcelaine allant au four (ne contenant aucun composant métallique, par exemple le Pyrex, le verre résistant à la chaleur)	✓	✓	✓	✓
Verre et porcelaine n'allant pas au four ¹⁾	✓	X	X	X
Grille métallique, verre et vitrocéramique composés d'un matériau allant au four/résistant au gel (par exemple l'Arcoflam)	✓	✓	✓	✓
Céramique ²⁾ , faïence ²⁾	✓	✓	✓	X
Plastique résistant à une chaleur de 200 °C ³⁾	✓	✓	✓	X
Carton, papier	✓	X	X	X
Film étirable	✓	X	X	X
Sachet de cuisson avec fermeture de sûreté pour micro-ondes ³⁾	✓	✓	✓	X
Plats à rôtis composés de métal, par exemple en émail ou en fonte	X	X	X	✓
Moules, laqués noirs ou revêtement en silicone ³⁾	X	X	X	✓

Ustensile de cuisine/matériaux	Micro-ondes			Gril 
	Décongé- lation	Réchauffa- ge	Cuisson	
Grille métallique	X	X	X	✓
Plateau en verre du micro-ondes	✓	✓	✓	X
Ustensiles de cuisine pour dorer, par exemple plat « Crisp » ou plateau « Crunch »	X	✓	✓	X
Plats préparés et emballés ³⁾	✓	✓	✓	✓

1) Sans placage/décoration en argent, or, platine ou métal.

2) Sans composants en quartz ou en métal ou avec un revêtement contenant du métal

3) Vous devez suivre les instructions du fabricant concernant les températures maximales.

Conseils pour le micro-ondes

Résultat	Solution
Vous ne trouvez pas les détails pour la quantité de nourriture préparée.	Trouvez les détails des types de plats similaires. Diminuez ou rallongez le temps de cuisson selon la règle suivante : double quantité = presque le double de temps, moitié de la quantité = moitié du temps.
La nourriture est trop sèche après la cuisson.	Réglez un temps de cuisson plus court ou une puissance de micro-ondes plus basse et couvrez le plat avec un matériau adapté au micro-ondes.
Les aliments ne sont toujours pas décongelés, chauds ou cuits une fois le temps de cuisson écoulé.	Rallongez le temps de cuisson ou sélectionnez une puissance de micro-ondes plus élevée. Veuillez noter que les plats de grande taille ont besoin de plus de temps pour cuire. Remuez ou retournez les aliments en cours de cuisson.
Une fois la durée de cuisson écoulée, les aliments sont trop cuits sur les bords mais ne sont pas prêts au centre.	La prochaine fois, diminuez la puissance et allongez le temps. Remuez les liquides, par exemple la soupe, à la moitié du temps.

Autres points à prendre en compte...

- Les aliments ont des formes et caractéristiques différentes. Ils sont préparés en différentes quantités. Pour cette raison, la durée et la puissance

nécessaires pour décongeler, réchauffer et cuire peuvent varier. Valeurs indicatives : **double quantité = doublez presque la durée.**

- Le micro-ondes crée la chaleur directement à l'intérieur des aliments. Pour cette raison, ils ne peuvent pas être chauffés partout en même temps. Vous devez remuer ou retourner les plats chauffés, particulièrement lorsque vous préparez de grosses quantités d'aliments.
- Le **temps de repos** est indiqué dans les tableaux. Laissez reposer la nourriture dans ou hors de l'appareil, de façon à ce que la chaleur soit mieux répartie.
- Ajustez la puissance en fonction de la quantité d'aliments. Si vous réglez une puissance élevée pour une petite quantité d'aliments, ils peuvent brûler ou générer un arc électrique si vous utilisez les accessoires.
- Vous obtenez de meilleurs résultats pour le riz si vous utilisez un plat peu profond et large.

Réglage de la fonction Micro-ondes



i Selon le modèle de votre appareil, s'il dispose de symboles, d'indicateurs ou de voyants de manette :

- L'indicateur s'allume lorsque le four monte en température.
- Le voyant s'allume lorsque l'appareil est en marche.
- Le symbole indique si la manette contrôle l'une des zones de cuisson, les fonctions du four ou la température.

1. Tournez la manette des fonctions du four pour sélectionner une fonction de micro-ondes .

L'affichage indique une puissance de micro-ondes par défaut, puis une valeur par défaut pour la Durée.

L'appareil se met automatiquement en fonctionnement au bout de quelques secondes, sans votre intervention.



2. Pour modifier la puissance de micro-ondes, tournez la manette de température / de puissance de micro-ondes. Les réglages de puissance s'effectuent par paliers de 100 W.
3. Appuyez sur  tournez la manette pour la température / puissance de micro-ondes vers la droite ou la gauche pour modifier les réglages de la Durée. L'appareil démarre automatiquement au bout de quelques secondes, ou dès que vous appuyez sur . Lorsque la durée définie est écoulée, un signal sonore retentit et la fonction de Micro-ondes se désactive automatiquement.
4. Tournez la manette de sélection des fonctions du four sur la position Arrêt. Lorsque la fonction Micro-ondes est en cours, vous pouvez :

- changer les réglages de puissance.
- vérifier les réglages de puissance.

Appuyez sur .

- i** Si vous ouvrez la porte du four, la fonction s'arrête. Pour la redémarrer, appuyez sur .

Réglage du Gril au micro-ondes

1. Tournez la manette des fonctions pour choisir la fonction du four . La température par défaut s'affiche.
2. Modifiez la température sélectionnée.
3. Appuyez sur . Reportez-vous au chapitre « Réglage de la fonction Micro-ondes » et commencez à partir de l'étape 2. Veuillez noter que la fonction micro-ondes démarre dès que la température réglée est atteinte.

- i** Lorsque vous utilisez la fonction Micro-ondes avec la fonction Durée pendant plus de 7 minutes, ainsi qu'en mode Combi, la puissance du micro-ondes est limitée à 600 W.

Environ 5 degrés avant d'atteindre la température réglée, un signal sonore retentit. Lorsque la durée définie s'est écoulée, un signal sonore retentit à nouveau et la fonction du four ainsi que la fonction Micro-ondes se désactivent automatiquement.

4. Tournez la manette de fonctions sur la position Arrêt.

Exemples d'utilisations de cuissons pour les réglages de puissance



Les données du tableau sont fournies à titre indicatif uniquement.



Réglage de puissance	Utilisation
<ul style="list-style-type: none"> • 1 000 W • 900 W • 800 W • 700 W 	Chauffer des liquides Saisir au début de la cuisson Cuire des légumes Faire fondre de la gélatine ou du beurre
<ul style="list-style-type: none"> • 600 W • 500 W 	Décongeler et réchauffer des plats surgelés Chauffer des plats uniques Faire frémir des ragoûts Cuire des plats à base d'œufs
<ul style="list-style-type: none"> • 400 W • 300 W • 200 W 	Continuer la cuisson de plats Cuire des aliments délicats Chauffer de la nourriture pour bébé Faire frémir du riz Réchauffer des aliments délicats Faire fondre du fromage
<ul style="list-style-type: none"> • 100 W 	Décongeler de la viande, du poisson, du pain Décongeler du fromage, de la crème, du beurre Décongeler des fruits et des gâteaux Lever une pâte à base de levure Réchauffer des plats et des boissons froids



Fonctions de l'horloge

Tableau des fonctions de l'horloge







Fonction de l'horloge	Utilisation
 HEURE	Pour régler, modifier ou vérifier l'heure. Reportez-vous au chapitre « Réglage de l'heure ».



Fonction de l'horloge		Utilisation
	MINUTEUR	Utilisez cette fonction pour régler un compte à rebours (max. 23 heures 59 minutes). Cette fonction est sans effet sur le fonctionnement de l'appareil. Vous pouvez régler le MINUTEUR à tout moment, même lorsque l'appareil est éteint.
	DURÉE	Pour régler la durée de fonctionnement de l'appareil. Ne l'utilisez que si une fonction du four est réglée.
	FIN	Pour régler l'heure à laquelle l'appareil s'éteint. Ne l'utilisez que si une fonction du four est réglée. Vous pouvez utiliser les fonctions Durée et Fin simultanément (Départ différé) si vous souhaitez que l'appareil s'allume et s'éteigne automatiquement plus tard.



 Appuyez sur  à plusieurs reprises pour passer d'une fonction de l'horloge à une autre.

 Pour confirmer les réglages des fonctions de l'horloge, appuyez sur  ou attendez 5 secondes pour une confirmation automatique.





Réglage des fonctions DURÉE et FIN pendant la cuisson

1. Appuyez sur  à plusieurs reprises jusqu'à ce que l'affichage indique  ou .
-  ou  clignote sur l'affichage.
2. Tournez la manette de température / puissance de micro-ondes vers la droite ou la gauche pour définir les valeurs, puis appuyez sur  pour confirmer.



Pour la Durée  réglez d'abord les minutes puis les heures ; pour la Fin  réglez d'abord les heures puis les minutes.

Un signal sonore retentit pendant 2 minutes une fois la durée définie écoulée. Le symbole  ou  et le réglage de l'heure clignotent sur l'affichage. Le four s'arrête.

3. Appuyez sur n'importe quelle touche ou ouvrez la porte du four pour arrêter le signal sonore.

 Si vous appuyez sur  pendant le réglage des heures de la DURÉE , l'appareil passe au réglage de la fonction FIN .

Réglage du MINUTEUR

1. Appuyez sur  à plusieurs reprises jusqu'à ce que  et « 00 » clignotent sur l'affichage.
2. Tournez la manette de température / puissance de micro-ondes vers la droite ou la gauche pour régler le minuteur. Réglez d'abord les secondes, puis les minutes et enfin les heures. Au départ, le temps est calculé en minutes et en secondes. Lorsque vous réglez une durée supérieure à 60 minutes, le symbole **hr** s'affiche. L'appareil calcule la durée en heures et minutes.

3. Le MINUTEUR démarre automatiquement au bout de 5 secondes.
Au bout de 90 % du temps défini, un signal sonore retentit.
 4. Lorsque la durée réglée s'est écoulée, un signal sonore retentit pendant deux minutes. "« 00:00 » et 🔔 clignotent sur l'affichage. Appuyez sur une touche pour arrêter le signal sonore.
- ⓘ Si vous réglez le MINUTEUR alors que la fonction DURÉE |→| ou FIN →| est activée, le symbole 🔔 s'affiche.

Minuteur de durée de fonctionnement

Utilisez le minuteur de durée de fonctionnement pour contrôler la durée de fonctionnement du four.

Appuyez sur ⏸ à plusieurs reprises jusqu'à ce que l'affichage indique l'heure sans les symboles de l'horloge.

- ⓘ Vous ne pouvez pas utiliser le minuteur de durée de fonctionnement lorsque les fonctions Durée |→| ou Fin →| sont activées.

Utilisation des accessoires

- ⚠ **AVERTISSEMENT!** Reportez-vous aux chapitres concernant la sécurité.

Installation des accessoires

Grille métallique :

Poussez la grille entre les barres de guidage des supports de grille et assurez-vous que les pieds sont orientés vers le bas.

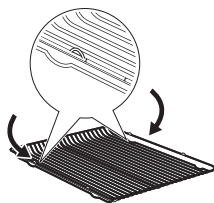

Plateau en verre :

- ⚠ **ATTENTION!** N'utilisez le plateau en verre du micro-ondes qu'avec la fonction micro-ondes. Retirez cet accessoire lorsque vous utilisez une autre fonction, par ex. le gril ou le gril + micro-ondes.

Placez cet accessoire en bas de la cavité. Placez les aliments sur le plateau en verre du micro-ondes.

Utilisez toujours le plateau en verre du micro-ondes lorsque la fonction micro-ondes est activée. Il est indispensable pour faire chauffer des aliments ou des liquides.

- ⚠ **AVERTISSEMENT!** Le plateau en verre du micro-ondes peut devenir chaud lorsque l'appareil est en cours d'utilisation.

Fonctions supplémentaires

Utilisation de la Sécurité enfants

Lorsque la sécurité enfants est activée, l'appareil ne peut être allumé accidentellement.

1. Assurez-vous que la manette de sélection des fonctions du four est sur la position Arrêt.
2. Appuyez sur  tout en tournant la manette des températures / de puissance du micro-ondes vers la droite.

Un signal sonore retentit. SAFE s'affiche. Pour désactiver la Sécurité enfants, répétez l'étape 2.

Arrêt automatique

Pour des raisons de sécurité, l'appareil s'éteint automatiquement au bout d'un certain temps si une fonction du four est en cours et que vous ne modifiez aucun réglage.

Température (°C)	Arrêt automatique au bout de (h)
30 - 115	12.5
120 - 195	8.5
200 - 230	5.5

Après un arrêt automatique, éteignez complètement le four. Vous pouvez ensuite le rallumer.



L'arrêt automatique ne fonctionne pas avec les fonctions : Durée, Fin.

Voyant de chaleur résiduelle

Lorsque que vous éteignez l'appareil, le voyant de chaleur résiduelle  s'allume si la température à l'intérieur du four est supérieure à 40 °C. Tournez la manette du thermostat vers la gauche ou la droite pour que la température du four s'affiche.

Ventilateur de refroidissement

Lorsque le four fonctionne, le ventilateur de refroidissement se met automatiquement en marche pour refroidir les surfaces de l'appareil. Si vous éteignez l'appareil, le ventilateur de refroidissement continue à fonctionner jusqu'à ce que l'appareil refroidisse.

Thermostat de sécurité

Un mauvais fonctionnement de l'appareil ou des composants défectueux peuvent causer une surchauffe dangereuse. Pour éviter cela, le four dispose d'un thermostat de sécurité interrompant l'alimentation électrique. Le four se remet automatiquement en fonctionnement lorsque la température baisse.

Conseils

Informations générales

- L'appareil dispose de quatre niveaux de grille. Comptez les niveaux de grille à partir du bas de l'appareil.
- De l'humidité peut se déposer dans l'enceinte du four ou sur les vitres de la porte. C'est normal. Veillez à reculer un peu lorsque vous ouvrez la porte de l'appareil en fonctionnement. Si vous remarquez de l'humidité à l'intérieur du four, laissez la porte ouverte pendant quelques minutes.
- Essuyez la vapeur après chaque utilisation de l'appareil.

- Ne placez jamais d'aluminium ou tout autre ustensile, plat et accessoire directement en contact avec la sole de votre four (lorsque vous utilisez une fonction du four sans micro-ondes). Cela entraînerait une détérioration de l'émail et modifierait les résultats de cuisson.

Cuisson de viande et de poisson

- Pour les aliments très gras, utilisez un plat à rôtir pour éviter de salir le four de manière irréversible.
- Avant de couper la viande, laissez-la reposer pendant environ 15 minutes afin d'éviter que le jus ne s'écoule.
- Pour éviter qu'une trop grande quantité de fumée ne se forme dans le four,

ajoutez de l'eau dans le plat à rôtir. Pour éviter que la fumée ne se condense, ajoutez à nouveau de l'eau dans le plat à rôtir à chaque fois qu'il n'en contient plus.

Temps de cuisson

Le temps de cuisson varie selon le type d'aliment, sa consistance et son volume.

Au départ, surveillez la cuisson lorsque vous cuisinez. Ainsi, vous trouverez les meilleurs réglages (fonction, temps de cuisson, etc.) pour vos ustensiles, vos recettes et les quantités lorsque vous utiliserez l'appareil.

Gril

Plat	Température (°C)	Durée (min)		Positions des grilles
		1re face	2e face	
Filet de bœuf, à point	230	20 - 30	20 - 30	1
Rôti de boeuf (à point), échine de porc, rôti/filet de veau	210 - 230	30 - 40	30 - 40	1
Échine d'agneau	210 - 230	25 - 35	20 - 35	1
Poisson entier, 500 - 1 000 g	210 - 230	15 - 30	15 - 30	1

Tableau de cuisson au micro-ondes

Déposez les aliments sur une assiette ou dans un récipient au fond de la cavité si rien de différent n'est spécifié.

Plat	Puissance (W)	Quantité	Durée (min)	Temps de repos (min)	Commentaires
Poisson entier > 1kg	500	500 g	8 - 10	-	Faites chauffer en couvrant et tournez le récipient plusieurs fois durant la cuisson.

Plat	Puissance (W)	Quantité	Durée (min)	Temps de repos (min)	Commentaires
Filets de poisson	500	500 g	6 - 8	-	Faites chauffer en couvrant et tournez le récipient plusieurs fois durant la cuisson.
Légumes frais ¹⁾	600	500 g	12 - 16	-	Ajoutez environ 50 ml d'eau, faites chauffer en couvrant, remuez à la moitié du temps.
Légumes surgelés ¹⁾	600	500 g	14 - 18	-	Ajoutez environ 50 ml d'eau, faites chauffer en couvrant, remuez à la moitié du temps.
P. de t. en robe des champs	1000	800 g + 600 ml	5 - 7	300 W / 15 - 20	Faites chauffer en couvrant, remuez à la moitié du temps.
Riz	1000	300 g + 600 ml	4 - 6	-	Faites chauffer en couvrant, remuez à la moitié du temps.
Pop-corn	1000	-	3 - 4	-	Placez le pop-corn dans une assiette, au niveau le plus bas.

1) Faites chauffer tous les légumes en couvrant le récipient.

Gril du micro-ondes

Plat	Puissance (W)	Température (°C)	Durée (min)	Positions des grilles	Commentaires
2 moitiés de poulet (2 x 600 g)	300	220	40	2	Retournez au bout de 20 minutes, temps de repos de 5 minutes.
Gratin de pommes de terre (1 kg)	300	200	40	2	temps de repos 10 minutes.
Rôti de porc, collet (1 100 g)	300	200	70	1	Retournez à la moitié du temps, temps de repos 10 minutes.

Tableau de décongélation

Plat	Puissance (W)	Quantité (g)	Durée (min)	Temps de repos (min)	Commentaires
Morceaux de viande entiers	200	500	10 - 12	10 - 15	Retournez à la moitié du temps.
Viande hachée	200	500	10 - 15	10 - 15	Retournez à la moitié du temps ; retirez les parties décongelées.
Poulet	200	1000	25 - 30	10 - 20	Retournez à la moitié du temps ; couvrez les parties décongelées de papier aluminium.
Poisson entier > 1 kg	100	500	10 - 15	15 - 20	Retournez à la moitié du temps.
Gâteau au fromage	100	1 morceau	2 - 4	15 - 20	Retournez à la moitié du temps.
Pain	100	1 000 g	15 - 20	10 - 15	Retournez à la moitié du temps.
Prunes, cerises, framboises, cassis, abricots	100	250	8 - 10	10 - 15	Décongelez en couvrant, remuez à la moitié du temps.

Entretien et nettoyage

⚠ Avertissement! Reportez-vous aux chapitres concernant la sécurité.

Remarques concernant l'entretien

- Nettoyez la façade du four à l'aide d'une éponge humide additionnée d'eau savonneuse tiède.
- Utilisez un produit courant destiné au nettoyage des surfaces en métal.
- Nettoyez l'intérieur de l'appareil après chaque utilisation. L'accumulation de graisses ou d'autres résidus alimentaires peut provoquer un incendie.
- Nettoyez soigneusement la voûte de l'appareil pour éliminer la graisse et les résidus alimentaires.
- En cas de salissures importantes, nettoyez à l'aide de produits spécifiques pour four.
- Après chaque utilisation, lavez tous les accessoires et séchez-les. Utilisez un chiffon doux additionné d'eau chaude savonneuse.
- Si vous avez des accessoires anti-adhérents, ne les nettoyez pas avec des

produits agressifs, des objets pointus ni au lave-vaisselle. Cela risque d'endommager le revêtement anti-adhésif.

Appareils en acier inoxydable ou en aluminium

- i** Nettoyez la porte uniquement avec une éponge ou un chiffon humides. Séchez-la avec un chiffon doux. N'utilisez jamais de produits abrasifs ou acides ni d'éponges métalliques car ils peuvent endommager la surface du four. Nettoyez le bandeau de commande du four en observant ces mêmes recommandations.

Nettoyage du joint d'étanchéité de la porte

- Vérifiez régulièrement le joint d'étanchéité de la porte. Le joint d'étanchéité de la porte est posé sur l'encadrement de la cavité du four. N'utilisez pas l'appareil si le joint d'étanchéité de la porte est endommagé. Contactez le service de maintenance.
- Utilisez un chiffon doux imbibé d'eau tiède additionnée d'un détergent pour nettoyer le joint d'étanchéité de la porte.

Retrait des supports de grille

Avant toute opération d'entretien, assurez-vous que l'appareil est froid. Risque de brûlure !

Pour nettoyer l'appareil, retirez les supports de grille.

1. Tirez avec précaution les supports vers le haut et sortez-les de la prise avant.

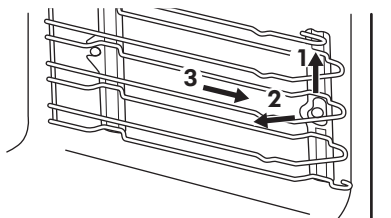

2. Écartez l'avant du support de grille de la paroi latérale.
3. Sortez les supports de la prise arrière. Installez les supports de grille selon la même procédure, mais dans l'ordre inverse.

Remplacement de l'éclairage

Placez un chiffon au fond de la cavité de l'appareil. Cela évitera d'endommager le diffuseur de l'éclairage et la paroi du four.

- ⚠ Avertissement!** Risque d'électrocution ! Déconnectez le fusible avant de remplacer l'ampoule. L'éclairage et le diffuseur en verre peuvent être très chauds.

- ⚠ Attention!** Prenez toujours l'ampoule halogène avec un chiffon pour éviter que des résidus de graisse sur l'ampoule ne prennent feu.

1. Éteignez l'appareil.
2. Retirez les fusibles de la boîte à fusibles ou coupez le disjoncteur.
3. Retirez le diffuseur en verre de l'ampoule en le tournant vers la gauche.
4. Nettoyez-le.
5. Remplacez l'ampoule du four par une ampoule de 25 W, 230 V (50 Hz), résistant à une température de 300 °C (type de connexion : G9).
6. Remplacez le diffuseur en verre.

En cas d'anomalie de fonctionnement

 **AVERTISSEMENT!** Reportez-vous aux chapitres concernant la sécurité.

En cas d'anomalie de fonctionnement

Problème	Cause probable	Solution
Le four ne chauffe pas.	Le four est éteint.	Mettez le four en marche.
Le four ne chauffe pas.	L'horloge n'est pas réglée.	Réglez l'horloge.
Le four ne chauffe pas.	Les réglages nécessaires n'ont pas été effectués.	Vérifiez que les réglages sont corrects.
Le four ne chauffe pas.	La fonction d'arrêt automatique est activée.	Reportez-vous à « Arrêt automatique ».
Le four ne chauffe pas.	La sécurité enfants est activée.	Reportez-vous à la section « Utilisation de la sécurité enfants ».
Le four ne chauffe pas.	La porte n'est pas fermée correctement.	Fermez complètement la porte.
Le four ne chauffe pas.	Le fusible a disjoncté.	Vérifiez que le fusible est bien la cause de l'anomalie. Si les fusibles disjonctent de manière répétée, faites appel à un électricien qualifié.
L'éclairage ne fonctionne pas.	L'éclairage est défectueux.	Remplacez l'ampoule.
De la vapeur et de la condensation se forment sur les aliments et dans la cavité du four.	Le plat est resté trop longtemps dans le four.	Ne laissez pas les plats dans le four pendant plus de 15 à 20 minutes après la fin de la cuisson.
L'affichage indique ---°C	Vous souhaitez régler la fonction micro-ondes mais la porte est ouverte, ou la fonction micro-ondes est réglée sur 0 Watt.	Fermez la porte si elle est encore ouverte, revenez sur la position Arrêt et réglez de nouveau la fonction micro-ondes.

Problème	Cause probable	Solution
Un code d'erreur ne figurant pas dans ce tableau s'affiche.	Une anomalie électrique est survenue.	<ul style="list-style-type: none"> Éteignez le four à l'aide du fusible de l'habitation ou du disjoncteur situé dans la boîte à fusibles, puis allumez-le de nouveau. Si le code d'erreur s'affiche à nouveau, contactez un service après-vente agréé.

Données de maintenance

Si vous ne trouvez pas de solution au problème, veuillez contacter un service après-vente agréé.

Les informations à fournir au service après-vente figurent sur la plaque signalétique. La

plaque signalétique se trouve sur le cadre avant de la cavité de l'appareil. Ne retirez pas la plaque signalétique de l'appareil.

Nous vous recommandons de noter ces informations ici :

Modèle (MOD.)
Référence du produit (PNC)
Numéro de série (S.N.)

Caractéristiques techniques

Caractéristiques techniques

Dimensions (internes)	Largeur Hauteur Profondeur	480 mm 217 mm 442 mm
Volume utile	46 l	
Surface du plateau de cuisson	1424 cm ²	
Gril	1900 W	
Puissance totale	2000 W	
Tension	220 - 240 V	

Fréquence	50 Hz
Nombre de fonctions	2

EN MATIÈRE DE PROTECTION DE L'ENVIRONNEMENT

Recyclez les matériaux portant le symbole . Déposez les emballages dans les conteneurs prévus à cet effet. Contribuez à la protection de l'environnement et à votre sécurité, recyclez vos produits électriques et électroniques. Ne jetez pas les appareils

portant le symbole  avec les ordures ménagères. Emmenez un tel produit dans votre centre local de recyclage ou contactez vos services municipaux.

GARANTIE IKEA

Pendant combien de temps la garantie IKEA est-elle valable ?

Cette garantie est valable cinq (5) ans à compter de la date d'achat de votre appareil chez IKEA, à moins qu'il ne s'agisse d'un appareil LAGAN, auquel cas la garantie ne dure que deux (2) ans. Le ticket de caisse original est nécessaire et constitue la preuve d'achat. Les réparations effectuées sous couvert de la garantie ne prolongent pas la durée de garantie, ni pour l'appareil ni pour les pièces échangées.

Quels appareils ne sont pas couverts par cette garantie IKEA de cinq (5) ans ?

La gamme d'appareils LAGAN et tous les appareils achetés chez IKEA avant le 1^{er} août 2007.

Qui se chargera du service après vente ?

Le service après-vente IKEA se chargera du service par le biais de ses propres services ou du réseau de partenaires autorisés.

Que couvre cette garantie ?

Cette garantie couvre les dommages dus à des composants défectueux ou des défauts de fabrication survenant après la date d'achat chez IKEA. Cette garantie est valable uniquement lorsque l'appareil est utilisé pour un usage domestique. Les exceptions sont indiquées dans le paragraphe "Qu'est-ce qui n'est pas couvert par la garantie ?" Pendant la durée de la garantie, les coûts des réparations, des pièces de rechange, de la main-d'œuvre et du déplacement seront pris en charge à condition que l'appareil soit disponible pour réparation sans occasionner de dépenses spéciales et que le dommage soit lié à une défectuosité d'un composant ou à un défaut de fabrication couvert par la garantie. Dans ces conditions, la directive européenne (99/44/CE) et les réglementations locales doivent être appliquées. Les pièces remplacées deviennent la propriété d'IKEA.

Que fait IKEA en cas de problème ?

Le service après-vente choisi par IKEA examine le produit et décide, à sa seule discrétion, si la défectuosité est couverte

par la garantie. Si tel est le cas, le service après-vente IKEA par le biais de ses propres services ou d'un partenaire autorisé, procède alors, à sa seule discrétion, à la réparation du produit défectueux ou à son remplacement par un produit équivalent.

Qu'est-ce qui n'est pas couvert par la garantie ?

- L'usure normale.
- Les dommages causés délibérément ou par négligence, les dommages résultant du non-respect des instructions d'utilisation, d'une installation incorrecte ou d'un branchement non conforme de l'appareil, les dommages causés par une réaction chimique ou électrochimique, l'oxydation, la corrosion ou un dégât des eaux, incluant sans s'y limiter, les dommages causés par une quantité excessive de calcaire au niveau du raccordement à l'eau, les dégâts résultant de conditions environnementales anormales.
- Les consommables tels que les piles et ampoules.
- Les pièces non fonctionnelles et décoratives, qui n'ont pas d'incidence sur l'utilisation normale de l'appareil, de même que les rayures et éventuelles variations de couleur.
- Les dégâts accidentels causés par une substance ou un corps étranger, le nettoyage ou débouchage de filtres, systèmes d'évacuation ou compartiments de produits de lavage.
- Les dommages constatés sur les éléments suivants : vitrocéramique, accessoires, paniers à vaisselle et à couverts, tuyaux d'alimentation et de vidange, joints, ampoules et diffuseurs, écrans, manettes et touches carrosserie et éléments de la carrosserie. Sauf s'il est possible de prouver que ces dommages ont été causés par des défauts de fabrication.
- Les cas où aucune défectuosité n'a été constatée par le technicien.
- Les réparations qui n'ont pas été effectuées par des techniciens de service après-vente désignés et/ou un partenaire contractuel autorisé ni celles où l'on n'a pas utilisé des pièces d'origine.
- Les dommages résultant d'une installation incorrecte ou non respectueuse des spécifications d'installation.
- L'utilisation de l'appareil dans un environnement non domestique (par exemple pour un usage professionnel).
- Dommages dus au transport. Si le client transporte le produit chez lui ou à une autre adresse, IKEA ne pourra en aucun cas être tenu responsable des dommages survenant pendant le transport. En revanche, si IKEA livre le produit à l'adresse de livraison du client, tout endommagement du produit survenant en cours de transport sera couvert par la présente garantie.
- Frais d'installation initiale de l'appareil IKEA. En revanche, si un fournisseur de service après-vente IKEA ou son partenaire autorisé répare ou remplace l'appareil aux termes de la présente garantie, le fournisseur de service après-vente ou son partenaire autorisé réinstallera l'appareil réparé ou installera l'appareil de remplacement, selon le cas.

Cette restriction ne concerne pas les cas où un service après vente qualifié a travaillé sans faire d'erreur et en utilisant les pièces d'origine afin d'adapter l'appareil aux normes de sécurité techniques d'un autre pays de l'Union européenne.

Application de la garantie légale

La garantie IKEA vous donne des droits spécifiques, qui couvrent ou dépassent toutes les exigences légales locales qui peuvent varier d'un pays à l'autre.

Zone de validité

Pour les appareils achetés dans un pays de l'Union européenne et transportés dans un autre pays de l'Union européenne, les services seront fournis dans le cadre des conditions de garantie valables dans ce dernier. L'obligation de fournir des services dans le cadre de la garantie n'existe que si :

- l'appareil est conforme et installé conformément aux spécifications techniques du pays dans lequel la demande de garantie est effectuée ;
- l'appareil est conforme et installé conformément aux instructions de montage et consignes de sécurité indiquées dans la notice d'utilisation ;

Service après-vente dédié aux appareils IKEA :

N'hésitez pas à contacter le Service après-vente IKEA pour :

1. effectuer une réclamation dans le cadre de cette garantie ;
2. demander une précision pour installer votre appareil IKEA dans des meubles de cuisine IKEA. Le service après-vente ne fournira pas de précision en ce qui concerne :
 - l'installation d'ensemble de la cuisine IKEA ;
 - les raccordements électriques (si l'appareil est fourni sans prise et sans câble), à l'eau et au gaz car ils doivent être effectués par un professionnel qualifié.
3. la demande de précisions sur le contenu de la notice d'utilisation et les caractéristiques de l'appareil IKEA.

Pour que nous puissions vous fournir la meilleure assistance, lisez attentivement les instructions de montage et/ou le chapitre concerné de la présente notice d'utilisation avant de nous contacter.

Comment nous contacter en cas de besoin ?



Vous trouverez la liste complète des contacts de service après-vente choisis par IKEA et leurs numéros de téléphone respectifs à la fin de cette notice.

- i** Pour que nous puissions vous fournir un service rapide et compétent, nous vous conseillons d'utiliser les numéros de téléphone spécifiques indiqués à la fin de cette notice. Vous trouverez tous les numéros de téléphone utiles dans la notice d'utilisation correspondant à votre appareil. Avant de nous appeler, cherchez et conservez à portée de main le numéro de l'article IKEA (code à 8 chiffres) correspondant à l'appareil pour lequel vous avez besoin d'assistance.

i CONSERVEZ VOTRE TICKET DE CAISSE !

C'est votre preuve d'achat ; il vous sera demandé pour tout appel sous garantie. Veuillez noter que le ticket de caisse contient aussi le nom et le numéro de l'article IKEA (code à 8 chiffres) de chaque appareil acheté.

Avez-vous besoin d'aide supplémentaire ?

Pour toute question supplémentaire non liée au Service après-vente de vos appareils, veuillez contacter votre magasin IKEA le

plus proche. Nous vous recommandons de lire attentivement la notice d'utilisation de l'appareil avant de nous contacter.

GARANTIE IKEA - FRANCE

CONTRAT DE GARANTIE ET DE SERVICE APRES-VENTE IKEA

Décret n° 87-1045 relatif à la présentation des écrits constatant les contrats de garantie et de service après-vente (J.O.R.F. du 29 décembre 1987) Préalablement à la signature du bon de commande, le vendeur indiquera à l'acheteur les installations nécessaires pour assurer le branchement de l'appareil selon les règles de l'art.

Numéros de modèle et de série (Reporter ici le numéro d'identification porté sur l'étiquette code barre du produit)

Modèle :

N° de série :

Date d'achat (Reporter ici la date d'achat portée sur votre ticket de caisse) :

Le vendeur est tenu de fournir une marchandise conforme à la commande.

Livraison et mise en service

Livraison à domicile : oui, si demandée par le client (selon modalités définies et mentionnées sur la facture d'achat ou le bon de commande).

Gratuite : non (tarif et modalités disponibles en magasin et fournis au client au moment de la commande ou de l'achat). Mise en service : non.

En cas de défauts apparents ou d'absence de notice d'emploi et d'entretien, l'acheteur a intérêt à les faire constater par écrit par le vendeur ou le livreur lors de l'enlèvement de la livraison ou de la mise en service.

Garantie Légale (sans supplément de prix)

A la condition que l'acheteur fasse la preuve du défaut caché, le vendeur doit légalement en réparer toutes les conséquences (art.1641 et suivants du Code Civil). Si l'acheteur s'adresse aux tribunaux, il doit le faire dans un délai de deux ans à compter de la découverte du défaut caché (art.1648 du Code Civil).

Nota - En cas de recherche de solutions amiables préalablement à toute action en justice, il est rappelé qu'elles n'interrompent pas le délai de prescription.

La réparation des conséquences du défaut caché, lorsqu'il a été prouvé, comporte, selon la jurisprudence :

- soit la réparation totalement gratuite de l'appareil, y compris les frais de main-d'œuvre et de déplacement au lieu de la mise en service ;
- soit son remplacement ou le remboursement total ou partiel de son prix au cas où l'appareil serait totalement ou partiellement inutilisable ;
- et l'indemnisation du dommage éventuellement causé aux personnes ou aux biens par le défaut de l'appareil. La garantie légale due par le vendeur n'exclut en rien la garantie légale due par le constructeur.

Litiges éventuels

En cas de difficulté vous avez la possibilité, avant toute action en justice, de rechercher une solution amiable, notamment avec l'aide :

- d'une association de consommateurs ;

- ou d'une organisation professionnelle de la branche ;
- ou de tout autre conseil de votre choix.

Il est rappelé que la recherche d'une solution amiable n'interrompt pas le délai de deux ans de l'art.1648 du Code Civil. Il est aussi rappelé qu'en règle générale et sous réserve de l'appréciation des tribunaux, le respect des dispositions de la présente garantie contractuelle suppose :

- Que l'acheteur honore ses engagements financiers envers le vendeur ;
- Que l'acheteur utilise l'appareil de façon normale (Voir la notice d'emploi et d'entretien et les conditions d'application de la garantie contractuelle) ;
- Que pour les opérations nécessitant une haute technicité aucun tiers non agréé par le vendeur ou le constructeur n'intervienne pour réparation sur l'appareil (sauf cas de force majeure ou carence prolongée du vendeur).

Garantie contractuelle IKEA

PRIX : rien à payer en sus. DUREE : 5 (cinq) ans. POINT DE DEPART : à compter de la date d'achat chez IKEA. RÉPARATION DE L'APPAREIL :

- remplacement des pièces, main-d'œuvre, déplacement, transport des pièces ou de l'appareil : oui
- garantie des pièces remplacées : non
- délai d'intervention : fonction du type de réparation et porté à la connaissance de l'acheteur avant intervention.

REMPACEMENT OU REMBOURSEMENT DE L'APPAREIL (en cas d'impossibilité de réparation reconnue par le vendeur et le constructeur) : oui

Pour mettre en œuvre le service après-vente en cas de panne couverte par la garantie contractuelle, ou pour obtenir des informations techniques pour la mise en service ou le bon fonctionnement de l'appareil, contacter IKEA au numéro de

téléphone respectif, suivant le pays, indiqué à la fin de cette notice et correspondant à votre appareil.

Conservez votre preuve d'achat avec le document de garantie, ils vous seront nécessaires pour la mise en œuvre de la garantie.

CONDITIONS DE GARANTIE CONTRACTUELLE IKEA

Quelle est la durée de validité de la garantie ?

La présente garantie est valable cinq (5) ans à compter de la date d'achat chez IKEA d'un appareil électroménager de l'assortiment cuisines, à l'exception des appareils LAGAN qui sont garantis pour une durée de deux (2) ans. L'original du ticket de caisse, de la facture ou du bon de livraison en cas de vente à distance sera exigé comme preuve de l'achat. Conservez-le dans un endroit sûr.

La réparation ou le remplacement du produit défectueux n'a pas pour conséquence de prolonger la durée initiale de garantie. Toutefois, conformément à l'art. L.211-16 du Code de la Consommation, toute période d'immobilisation du produit, pour une remise en état couverte par la garantie, d'au moins sept jours vient s'ajouter à la durée de la garantie qui restait à courir à la date de la demande d'intervention du consommateur ou de la mise à disposition pour réparation du bien en cause, si cette mise à disposition est postérieure à la demande d'intervention.

Quels sont les appareils électroménagers couverts par la garantie ?

La garantie IKEA de cinq (5) ans couvre tous les appareils électroménagers de l'assortiment cuisines, hors appareils de la

série LAGAN qui sont garantis pour une durée de deux (2) ans, achetés chez IKEA à compter du 1er août 2007.

Qui est couvert par la garantie ?

La présente garantie concerne l'acheteur agissant en qualité de consommateur à compter de la date d'achat du produit.

Qui exécutera les prestations dans le cadre de la garantie ?

Le prestataire de services désigné par IKEA fournira l'assistance de son réseau de réparateurs agréés pour vous servir dans le cadre de cette garantie. Pour la mise en œuvre, veuillez vous reporter à la rubrique « Comment nous joindre ».

Que couvre cette garantie ?

La présente garantie IKEA couvre les défauts de construction et de fabrication susceptibles de nuire à une utilisation normale, à compter de la date d'achat chez IKEA par le client. Elle ne s'applique que dans le cadre d'un usage domestique.

Les exclusions sont reprises dans la section "Qu'est-ce qui n'est pas couvert dans le cadre de cette garantie ?" Les présentes conditions de garantie couvrent les frais de réparation, de pièces de rechange, de main d'œuvre et de déplacement du personnel à domicile pendant une période de cinq (5) ans, ramenée à deux (2) ans sur la série LAGAN, à compter de la date d'achat chez IKEA, sous réserve que les défauts soient couverts et à condition que l'appareil soit disponible pour réparation sans occasionner de dépenses spéciales. Voir aussi "Rappel des dispositions légales". Les pièces remplacées deviennent la propriété de IKEA. Ces dispositions ne s'appliquent pas aux réparations effectuées sans autorisation du prestataire de services IKEA.

Que ferons-nous pour remédier au problème ?

Dans le cadre de cette garantie, le prestataire de service désigné par IKEA, examinera le produit. Si après vérification, et hormis mise en œuvre de la garantie légale, il est reconnu que votre réclamation est couverte par la présente garantie contractuelle, il sera procédé à la réparation du produit défectueux, ou en cas d'impossibilité de réparation, à son remplacement par le même article ou par un article de qualité et de technicité comparable. Compte tenu des évolutions technologiques, l'article de remplacement de qualité équivalente peut être d'un prix inférieur au modèle acheté. Si aucun article équivalent n'est disponible, et en cas d'impossibilité totale ou partielle de réparation reconnue par le prestataire de IKEA ou son représentant agréé, sous réserve que les conditions d'application de la garantie soient remplies, IKEA procèdera au remboursement total ou partiel de l'appareil reconnu défectueux. Le prestataire de service désigné par IKEA s'engage à tout mettre en œuvre pour apporter une solution rapide et satisfaisante dans le cadre de cette garantie mais ni IKEA, ni le prestataire ne sauraient être tenus pour responsables des cas de forces majeurs, tels que définis par la jurisprudence, susceptibles d'empêcher l'application correcte de la garantie.

Qu'est-ce qui n'est pas couvert dans le cadre de la présente garantie ?

- L'usure normale et graduelle inhérente aux appareils électroménagers, compte tenu de la durée de vie et du comportement communément admis pour des produits semblables.
- Les dommages engageant la responsabilité d'un tiers ou résultant d'une faute intentionnelle ou dolosive.

- Les dommages résultant du non respect des consignes d'utilisation, d'une mauvaise installation non conforme aux instructions du fabricant et/ou aux règles de l'art, notamment en matière de raccordement au réseau électrique, ou aux arrivées d'eau ou de gaz qui requièrent l'intervention d'un professionnel qualifié.
 - Les dommages tels que, entre autres, le vol, la chute ou le choc d'un objet, l'incendie, la décoloration à la lumière, les brûlures, l'humidité ou la chaleur sèche excessive ou toute autre condition environnementale anormale, les coupures, les éraflures, toute imprégnation par un liquide, les réactions chimiques ou électrochimiques, la rouille, la corrosion, ou un dégât des eaux résultant entre autres, d'un taux de calcaire trop élevé dans l'eau d'approvisionnement.
 - Les pièces d'usure normale dites pièces consommables, comme par exemple les piles, les ampoules, les filtres, les joints, tuyaux de vidange, etc. qui nécessitent un remplacement régulier pour le fonctionnement normal de l'appareil.
 - Les dommages aux éléments non fonctionnels et décoratifs qui n'affectent pas l'usage normal de l'appareil, notamment les rayures, coupures, éraflures, décoloration.
 - Les dommages accidentels causés par des corps ou substances étrangers et par le nettoyage et déblocage des filtres, systèmes d'évacuation ou compartiments pour détergent.
 - Les dommages causés aux pièces suivantes : verre céramique, accessoires, paniers à vaisselle et à couverts, tuyaux d'alimentation et d'évacuation, joints, lampes et protections de lampes, écrans, boutons et poignées, châssis et parties de châssis.
 - Les frais de transport de l'appareil, de déplacement du réparateur et de main-d'oeuvre relatif à un dommage non garanti ou non constaté par le réparateur agréé.
 - Les réparations effectuées par un prestataire de service et /ou un partenaire non agréés, ou en cas d'utilisation de pièces autres que des pièces d'origine, toute réparation de fortune ou provisoire restant à la charge du client qui supporterait en outre, les conséquences de l'aggravation éventuelle du dommage en résultant.
 - L'utilisation en environnement non domestique, par exemple usage professionnel ou collectif, ou dans un lieu public.
 - Les dommages liés au transport lorsque l'appareil est emporté par le client lui-même ou un prestataire de transport qu'il a lui-même désigné. Lorsque l'appareil est livré par IKEA, les dommages résultant du transport seront pris en charge par IKEA. Le client doit vérifier ses colis et porter **IMPÉRATIVEMENT** sur le bon de livraison des **RESERVES PRÉCISES** : indication du nombre de colis manquants et/ou endommagés, et description détaillée du dommage éventuel (emballage ouvert ou déchiré, produit détérioré ou manquant, etc.)
 - Les coûts d'installation initiaux. Toutefois, si le prestataire de service ou son partenaire agréé procède à une réparation ou un remplacement d'appareil selon les termes de la présente garantie, le prestataire de service ou son partenaire agréé ré-installeront le cas échéant l'appareil réparé ou remplacé.
- La garantie reste toutefois applicable aux appareils ayant fait l'objet d'une adaptation dans le respect des règles de l'art par un spécialiste qualifié avec des pièces d'origine du fabricant pour une mise en conformité de l'appareil aux spécifications techniques d'un autre pays membre de l'Union Européenne.

Rappel des dispositions légales :

Le fabricant s'engage à garantir la conformité des biens au contrat ainsi que les éventuels vices cachés, conformément aux dispositions légales figurant ci-après, sans que cela ne fasse obstacle à la mise en œuvre de la garantie commerciale ci-dessus consentie lorsque celle-ci est plus étendue que la garantie légale.

« Garantie légale de conformité » (extrait du code de la consommation)

- Art. L. 211-4. « Le vendeur est tenu de livrer un bien conforme au contrat et répond des défauts de conformité existant lors de la délivrance. Il répond également des défauts de conformité résultant de l'emballage, des instructions de montage ou de l'installation lorsque celle-ci a été mise à sa charge par le contrat ou a été réalisée sous sa responsabilité. »
- Art. L. 211-12. « L'action résultant du défaut de conformité se prescrit par deux ans à compter de la délivrance du bien. »
- Art. L. 211-5. « Pour être conforme au contrat, le bien doit :
1° Etre propre à l'usage habituellement attendu d'un bien semblable et, le cas échéant :

- correspondre à la description donnée par le vendeur et posséder les qualités que celui-ci a présentées à l'acheteur sous forme d'échantillon ou de modèle ;
 - présenter les qualités qu'un acheteur peut légitimement attendre eu égard aux déclarations publiques faites par le vendeur, par le producteur ou par son représentant, notamment dans la publicité ou l'étiquetage ;
- 2° Ou présenter les caractéristiques définies d'un commun accord par les parties ou être propre à tout usage spécial recherché par l'acheteur, porté à la connaissance du vendeur et que ce dernier a accepté. »

« De la garantie des défauts de la chose vendue » (extrait du code civil)

- Art. 1641. « Le vendeur est tenu de la garantie à raison des défauts cachés de la chose vendue qui la rendent impropre à l'usage auquel on la destine, ou qui diminuent tellement cet usage, que l'acheteur ne l'aurait pas acquise, ou n'en aurait donné qu'un moindre prix, s'il les avait connus. »
- Art. 1648 (1er alinéa). « L'action résultant des vices rédhibitoires doit être intentée par l'acquéreur dans un délai de deux ans à compter de la découverte du vice. »

Où s'applique la présente garantie ?

Sous réserve de conformité aux spécifications techniques et réglementations applicables et propres à chaque pays le cas échéant, les garanties pourront être exercées auprès de l'organisation IKEA locale du pays où le produit est utilisé sur tout le territoire de l'Union Européenne (hors DOM et TOM). Les conditions de garantie, étendues et limites, sont celles applicables sur le marché local. Il est recommandé de se les procurer auprès de l'organisation IKEA locale.

Le Service Après-Vente applicable à vos appareils électroménagers IKEA:

N'hésitez pas à contacter le Service Après-Vente IKEA pour :

1. requérir la mise en oeuvre du service dans le cadre de cette garantie contractuelle ;
2. obtenir des conseils pour l'installation de l'appareil IKEA dans un meuble de cuisine IKEA prévu à cet effet. Le service n'inclut toutefois pas les informations relatives :
 - au montage et à l'installation d'une cuisine complète IKEA;
 - au raccordement au réseau électrique (lorsque l'appareil est fourni sans prise ni câble) et aux

arrivées d'eau et de gaz, qui requièrent l'intervention d'un professionnel qualifié

3. obtenir des informations relatives au contenu du manuel utilisateur et aux spécifications de l'appareil IKEA pour un bon fonctionnement de celui-ci.

Pour pouvoir vous apporter la meilleure assistance, assurez-vous d'avoir lu attentivement les instructions de montage et/ou le manuel de l'utilisateur avant de nous contacter.

Comment nous joindre pour la mise en oeuvre de la présente garantie ?



Consultez la dernière page de ce livret pour la liste complète des numéros de téléphone respectifs par pays des contacts désignés par IKEA.

- i** Dans le but de vous fournir un service rapide, veuillez utiliser uniquement le numéro de téléphone spécifique à votre pays, donné dans la liste en dernière page de ce livret de garantie. Pour la mise en oeuvre de la garantie, il faut toujours se reporter à la liste des numéros de téléphone repris dans le livret fourni avec l'appareil IKEA correspondant. Avant de nous appeler, assurez vous de disposer à portée de main la référence IKEA (code à 8 chiffres) correspondant à l'appareil pour lequel vous avez besoin d'assistance.

i **CONSERVEZ IMPERATIVEMENT L'ORIGINAL DE VOTRE TICKET DE CAISSE, FACTURE OU BON DE LIVRAISON AVEC LE LIVRET DE GARANTIE !**

Ils vous seront nécessaires comme preuve de l'achat pour vous permettre de bénéficier de la présente garantie, et pour retrouver facilement la désignation et la référence IKEA (code à 8 chiffres) de chaque appareil acheté.

Besoin d'aide supplémentaire ?

Si vous avez des questions supplémentaires sur les conditions d'application des garanties IKEA (étendues et limites, produits couverts), adressez-vous à votre magasin IKEA le plus proche. Adresse et horaires sur le site www.IKEA.fr, dans le catalogue IKEA ou par téléphone au 0825 10 3000 (0,15€/mn).

Indice

Informazioni di sicurezza	37	Utilizzo degli accessori	53
Istruzioni di sicurezza	40	Funzioni aggiuntive	53
Installazione	43	Consigli e suggerimenti utili	54
Descrizione del prodotto	44	Pulizia e cura	57
Preparazione al primo utilizzo	44	Risoluzione dei problemi	59
Utilizzo quotidiano	45	Dati tecnici	60
Modalità microonde	47	CONSIDERAZIONI SULL'AMBIENTE	61
Funzioni del timer	51	GARANZIA IKEA	61

Con riserva di modifiche.

Informazioni di sicurezza

Leggere attentamente le istruzioni fornite prima di installare e utilizzare l'apparecchiatura. Il produttore non è responsabile se un'installazione ed un uso non corretto dell'apparecchiatura provocano lesioni e danni. Tenere sempre le istruzioni a portata di mano come riferimento futuro.

Sicurezza dei bambini e delle persone vulnerabili

- L'apparecchiatura può essere usata da bambini di età 8 anni e oltre e da persone con capacità ridotte, a condizione che siano stati debitamente istruiti e/o supervisionati in merito all'uso sicuro dell'apparecchiatura e a condizione che comprendano i potenziali pericoli previsti.
- Non consentire ai bambini di giocare con l'apparecchiatura.
- Tenere gli imballaggi lontano dai bambini e smaltirli in modo adeguato.
- Tenere i bambini e gli animali domestici lontano dall'apparecchiatura durante il funzionamento o raffreddamento. Le parti accessibili sono incandescenti.
- Se l'apparecchiatura ha un dispositivo di sicurezza per i bambini sarà opportuno attivarlo.

- I bambini non devono eseguire interventi di pulizia e manutenzione sull'apparecchiatura senza essere supervisionati.
- I bambini di 3 anni e di età inferiore vanno tenuti alla larga dall'apparecchiatura quando è in funzione, in ogni momento.

Avvertenze di sicurezza generali

- L'installazione dell'apparecchiatura e la sostituzione dei cavi deve essere svolta unicamente da personale qualificato.
- **AVVERTENZA:** L'apparecchiatura e le parti accessibili si riscaldano molto durante l'uso. Abbiate cura di non toccare gli elementi riscaldanti. Tenere lontani i bambini al di sotto dei 8 anni se non costantemente supervisionati.
- Servirsi sempre degli appositi guanti da forno per estrarre o inserire accessori o pentole resistenti al calore.
- Prima di eseguire qualsiasi intervento di manutenzione, scollegare l'apparecchiatura dalla rete elettrica.
- Assicurarci che l'apparecchiatura sia spenta prima di sostituire la lampadina per evitare la possibilità di scosse elettriche.
- Non usare una pulitrice a vapore per pulire l'apparecchiatura.
- Non utilizzare detergenti abrasivi o raschietti di metallo per pulire il vetro della porta per non rigare la superficie e causare la rottura del vetro.
- Se il cavo di alimentazione è danneggiato, deve essere sostituito dal produttore, da un tecnico autorizzato o da una persona qualificata per evitare situazioni di pericolo.
- Non azionare l'apparecchiatura quando è vuota. Le parti metalliche all'interno della cavità possono provocare un arco elettrico.
- Se la porta o le guarnizioni della porta sono danneggiate, l'apparecchiatura non deve essere messa in funzione finché non è stata riparata da una persona competente.

- Qualsiasi intervento di manutenzione o riparazione che preveda lo smontaggio di un coperchio previsto per proteggere dall'esposizione all'energia a microonde va eseguito esclusivamente da una persona competente.
- Non si devono riscaldare liquidi o altri alimenti in contenitori sigillati. Potrebbero esplodere.
- I contenitori metallici per cibi e bevande non sono ammessi durante la cottura a microonde. Questo requisito non è applicabile se il produttore specifica dimensioni e forma dei contenitori metallici adatti per la cottura a microonde.
- Usare solo utensili adatti all'uso in forno a microonde.
- Quando si riscaldano o cuociono alimenti in recipienti di plastica, carta, controllare il forno per evitare il rischio di incendio.
- L'apparecchiatura è destinata alla cottura di alimenti e bevande. L'asciugatura di alimenti e capi di vestiario e il riscaldamento di compresse riscaldanti, pantofole, spugne, panni umidi e simili può comportare il rischio di lesione o incendio.
- Se viene emesso del fumo, spegnere l'apparecchiatura o disinserire la spina del cavo di alimentazione e tenere la porta chiusa per soffocare le eventuali fiamme.
- Il riscaldamento a microonde di bevande può provocare un'ebollizione ritardata con fuoriuscita della bevanda. Fare quindi attenzione quando si manipola il contenitore.
- Agitare o scuotere il contenuto dei biberon e dei vasetti di alimenti per bambini e controllarne la temperatura prima del consumo per evitare scottature.
- Non riscaldare nell'apparecchiatura le uova con il guscio e le uova sode intere in quanto potrebbero esplodere, anche successivamente alla fase di riscaldamento con il forno a microonde.
- Pulire l'apparecchiatura regolarmente e togliere eventuali residui di cibo.

- La scarsa pulizia dell'apparecchiatura può provocare il deterioramento della superficie, pregiudicare la durata dell'apparecchiatura e creare situazioni di pericolo.

Istruzioni di sicurezza

Installazione

⚠ AVVERTENZA! L'installazione dell'apparecchiatura deve essere eseguita da personale qualificato.

- Rimuovere tutti i materiali di imballaggio.
- Non installare o utilizzare l'apparecchiatura se è danneggiata.
- Attenersi alle istruzioni fornite insieme all'apparecchiatura.
- Prestare sempre attenzione in fase di spostamento dell'apparecchiatura, dato che è pesante. Usare sempre i guanti di sicurezza e le calzature adeguate.
- Non tirare l'apparecchiatura per la maniglia.
- È necessario rispettare la distanza minima dalle altre apparecchiature.
- Assicurarsi che l'apparecchiatura sia installata sotto e vicino a parti adeguatamente ancorate a una struttura fissa.
- I lati dell'apparecchiatura devono restare adiacenti ad apparecchiature o unità con la stessa altezza.

Collegamento elettrico

⚠ AVVERTENZA! Rischio di incendio e scossa elettrica.

- Tutti i collegamenti elettrici devono essere realizzati da un elettricista qualificato.
- L'apparecchiatura deve disporre di una messa a terra.
- Verificare che i dati elettrici riportati sulla targhetta dei dati corrispondano a quelli

dell'impianto. In caso contrario, contattare un elettricista.

- Utilizzare sempre una presa elettrica con contatto di protezione correttamente installata.
- Non utilizzare prese multiple e prolunghe.
- Accertarsi di non danneggiare la spina e il cavo. Qualora il cavo elettrico debba essere sostituito, l'intervento dovrà essere effettuato dal nostro Centro di Assistenza autorizzato.
- Evitare che i cavi entrino a contatto o si trovino vicino alla porta dell'apparecchiatura, in particolare quando la porta è calda.
- I dispositivi di protezione da scosse elettriche devono essere fissati in modo tale da non poter essere disattivati senza l'uso di attrezzi.
- Inserire la spina di alimentazione nella presa solo al termine dell'installazione. Verificare che la spina di alimentazione rimanga accessibile dopo l'installazione.
- Nel caso in cui la spina di corrente sia allentata, non collegarla alla presa.
- Non tirare il cavo di alimentazione per scollegare l'apparecchiatura. Tirare solo la spina.
- Servirsi unicamente di dispositivi di isolamento adeguati: interruttori automatici, fusibili (quelli a tappo devono essere rimossi dal portafusibile), sganciatori per correnti di guasto a terra e relé.
- L'impianto elettrico deve essere dotato di un dispositivo di isolamento che consenta di scollegare l'apparecchiatura dalla presa di corrente a tutti i poli. Il dispositivo di isolamento deve avere una

larghezza dell'apertura di contatto non inferiore ai 3 mm.

- Questa apparecchiatura è conforme alle direttive CEE.

Utilizzo

 **AVVERTENZA!** Rischio di lesioni, ustioni, scosse elettriche o esplosioni.

- Questa apparecchiatura è stata prevista unicamente per un uso domestico.
- Non modificare le specifiche tecniche dell'apparecchiatura.
- Accertarsi che le fessure di ventilazione non siano ostruite.
- Non lasciare mai l'apparecchiatura incustodita durante il funzionamento.
- Spegnerne l'apparecchiatura dopo ogni utilizzo.
- Prestare attenzione in fase di apertura della porta dell'apparecchiatura quando quest'ultima è in funzione. Può fuoriuscire aria calda.
- Non mettere in funzione l'apparecchiatura con le mani umide o quando c'è un contatto con l'acqua.
- Non esercitare pressione sulla porta aperta.
- Non utilizzare l'apparecchiatura come superficie di lavoro o come piano di appoggio.
- Aprire la porta dell'apparecchiatura con cautela. L'uso di ingredienti contenenti alcol può causare una miscela di alcol e aria.
- Evitare la presenza di scintille o fiamme aperte vicino all'apparecchiatura quando si apre la porta.
- Non appoggiare o tenere liquidi o materiali infiammabili, né oggetti facilmente incendiabili sull'apparecchiatura, al suo interno o nelle immediate vicinanze.
- Non usare la funzione microonde per pre-riscaldare il forno.

 **AVVERTENZA!** Vi è il rischio di danneggiare l'apparecchiatura.

- Per evitare danni o scolorimento dello smalto:
 - Non appoggiare la pellicola di alluminio direttamente sulla superficie inferiore dell'apparecchiatura.
 - Non mettere direttamente acqua all'interno dell'apparecchiatura calda.
 - Non tenere piatti umidi e cibo all'interno dell'apparecchiatura dopo aver terminato la fase di cottura.
 - Prestare attenzione quando si tolgono o inseriscono gli accessori.
- Lo scolorimento dello smalto non influisce sulle prestazioni dell'apparecchiatura.
- Per le torte molto umide, usare una leccarda. I succhi di frutta provocano macchie che possono essere permanenti.
- L'apparecchiatura è destinata solo alla cottura. Non deve essere utilizzata per altri scopi, come per esempio il riscaldamento di un ambiente.
- La cottura deve sempre essere eseguita con la porta del forno chiusa.
- Se l'apparecchiatura si trova dietro a un pannello anteriore (ad es. una porta), assicurarsi che questo non sia mai chiuso quando l'apparecchiatura è in funzione. Calore e umidità possono accumularsi sul retro di un pannello chiuso causando danni all'apparecchiatura, all'alloggiamento o al pavimento. Non chiudere il pannello dell'armadio finché l'apparecchiatura non si è completamente raffreddata dopo l'uso.

Pulizia e cura

 **AVVERTENZA!** Vi è il rischio di lesioni, incendio o danni all'apparecchiatura.

- Prima di eseguire qualunque intervento di manutenzione, spegnere

l'apparecchiatura ed estrarre la spina dalla presa.

- Controllare che l'apparecchiatura sia fredda. Vi è il rischio che i pannelli in vetro si rompano.
- Sostituire immediatamente i pannelli in vetro della porta nel caso in cui siano danneggiati. Contattare il Centro di Assistenza Autorizzato.
- Assicurarsi che la cavità e la porta siano asciutte dopo ogni utilizzo. Il vapore prodotto durante il funzionamento dell'apparecchiatura crea una condensa sulle pareti della cavità e potrebbe causarne la corrosione.
- Pulire regolarmente l'apparecchiatura per evitare il deterioramento dei materiali che compongono la superficie.
- Il grasso e gli alimenti che restano nell'apparecchiatura possono causare incendio e ustione quando viene attivata la funzione microonde.
- Se si utilizza uno spray per il forno, seguire attentamente le istruzioni di sicurezza sulla confezione.

Uso di articoli in vetro

Maneggiare gli articoli in vetro senza l'attenzione adeguata potrebbe causare rotture, crepe, scheggiamento o importanti graffi:

- Non versare acqua fredda o altri liquidi sugli articoli in vetro, dato che un calo improvviso di temperatura potrebbe causare una rottura immediata del vetro. I pezzi di vetro rotti potrebbero essere estremamente appuntiti e difficili da localizzare.
- Non mettere articoli in vetro su superfici umide o bagnate, direttamente su un piano di lavoro o una superficie metallica; non maneggiare articoli in vetro caldi con panni umidi.
- Non usare o riparare articoli in vetro scheggiati, rotti o con importanti graffi.

- Non far cadere o colpire articoli in vetro contro oggetti rigidi e non colpirli con utensili.
- Non riscaldare articoli in vetro vuoti o quasi vuoti in microonde, o surriscaldare olio o burro in microonde (usare il tempo minimo di cottura).

Consentire agli articoli in vetro caldi di raffreddarsi sull'apposito rack di raffreddamento, sul supporto pentole o con un panno asciutto. Verificare che gli articoli in vetro siano abbastanza freschi prima di lavarli, raffreddarli o congelarli.

Evitare di maneggiare articoli in vetro caldi (compresi prodotti con superfici di impugnatura in silicone) senza supporti per pentole asciutti.

Evitare un cattivo uso del microonde (ad esempio: far funzionare il forno senza carico o con piccoli carichi).

Luce interna

- Le lampadine utilizzate in questa apparecchiatura sono lampade speciali per elettrodomestici. Non usarle per l'illuminazione di casa.



AVVERTENZA! Rischio di scosse elettriche.

- Prima di sostituire la lampadina, scollegare l'apparecchiatura dalla rete elettrica.
- Servirsi unicamente di lampadine con le stesse specifiche tecniche.

Smaltimento



AVVERTENZA! Rischio di lesioni o soffocamento.

- Staccare la spina dall'alimentazione elettrica.
- Tagliare il cavo elettrico dell'apparecchiatura e smaltirlo.

- Rimuovere la porta per evitare che bambini e animali domestici rimangano chiusi all'interno dell'apparecchiatura.
- **Materiale di imballaggio:**
I materiali utilizzati sono ecologici e riciclabili. I componenti in plastica sono identificati mediante marchi quali PE, PS ecc. Smaltire il materiale di imballaggio negli appositi contenitori presso le strutture locali per lo smaltimento dei rifiuti.

Assistenza Tecnica

- Per riparare l'apparecchiatura contattare il Centro di Assistenza Autorizzato.
- Utilizzare esclusivamente ricambi originali.

Installazione

 **AVVERTENZA!** Fare riferimento ai capitoli sulla sicurezza.

Montaggio

 Consultare le istruzioni di montaggio per l'installazione.

Installazione dell'impianto elettrico

 **AVVERTENZA!** L'installazione dell'apparecchiatura deve essere eseguita da personale qualificato.

 Il produttore non è responsabile qualora non vengano applicate le precauzioni del capitolo "Informazioni per la sicurezza".

L'apparecchiatura è provvista solo di cavo di collegamento alla rete.

Cavo

Tipi di cavi disponibili per l'installazione o la sostituzione:

H07 RN-F, H05 RN-F, H05 RRF, H05 VV-F, H05 V2V2-F (T90), H05 BB-F

Per la sezione del cavo, fare riferimento alla potenza totale riportata sulla targhetta dei dati. E' anche possibile consultare la tabella:

Potenza totale (W)	Sezione del cavo (mm ²)
massimo 1.380	3 x 0.75
massimo 2.300	3 x 1
massimo 3.680	3 x 1.5

Il cavo di terra (verde/giallo) deve essere 2 cm più lungo dei cavi di fase e neutro (rispettivamente blu e marrone).

Descrizione del prodotto

Panoramica

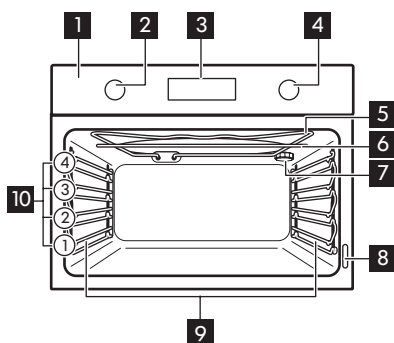

- 1 Pannello comandi
- 2 Manopola delle funzioni forno
- 3 Programmatore elettronico
- 4 Manopola della temperatura/potenza microonde
- 5 Grill
- 6 Generatore microonde
- 7 Luce
- 8 Targhetta dei dati
- 9 Supporto ripiano, smontabile
- 10 Posizioni dei ripiani

Accessori

- **Ripiano a filo x 1**
Per pentole, torte in stampo, arrostiti.

- **Piatto in vetro inferiore del microonde x 1**
Per supportare la modalità microonde.

Preparazione al primo utilizzo

⚠ AVVERTENZA! Fare riferimento ai capitoli sulla sicurezza.

Prima pulizia

Togliere gli accessori e i supporti ripiano amovibili dall'apparecchiatura.

i Fare riferimento al capitolo "Pulizia e cura".

Pulire il forno e gli accessori prima di utilizzarlo per la prima volta. Sistemare gli accessori e i supporti ripiano rimovibili nella posizione iniziale.

Impostazione dell'ora

Dopo il primo collegamento alla rete elettrica, tutti i simboli sul display si accendono per alcuni secondi. Per i secondi

successivi il display mostra la versione del software.

Dopo che le informazioni sulla versione del software non sono più visualizzate, il display visualizza **hr** e "**12:00**". "**12**" lampeggia.

1. Ruotare la manopola della temperatura/della potenza del microonde verso destra o sinistra per impostare l'ora corrente.
2. Premere **⏻** per confermare oppure l'ora impostata verrà salvata automaticamente dopo 5 secondi.



Il display visualizza **min** e l'orario impostato. "**00**" lampeggia.

3. Ruotare la manopola della temperatura/della potenza del microonde verso destra o sinistra per impostare i minuti.

4. Premere  per confermare oppure i minuti impostati verranno salvati automaticamente dopo 5 secondi. Sul display compare l'ora aggiornata.

Modifica dell'ora

È possibile modificare l'ora solo se il forno è in modalità standby.

Premere ripetutamente  fino a quando sul display non lampeggia il simbolo . Per impostare un'ora diversa, fare riferimento alla sezione "Impostazione dell'ora".

Preriscaldamento

Prima di iniziare a usare il dispositivo, preriscaldare solo con ripiani a filo all'interno. Il piatto in vetro inferiore del forno a microonde deve essere rimosso.

1. Impostare la funzione  e la temperatura massima. Non aggiungere la funzione microonde.
2. Lasciare in funzione l'apparecchiatura per un'ora.

Gli accessori possono riscaldarsi più del solito. Il forno può produrre un odore sgradevole e fumo. Non si tratta di

un'anomalia. Accertarsi che il flusso d'aria all'interno della stanza sia sufficiente.

Utilizzo del dispositivo di sicurezza bambini meccanico

L'apparecchiatura è dotata di un blocco di sicurezza bambini attivo. Si trova al di sotto del pannello dei comandi, sul lato destro.

Per aprire la porta del forno con il blocco di sicurezza inserito, sollevare l'impugnatura del blocco di sicurezza come illustrato nella figura.

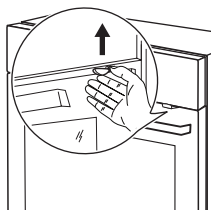

Non far leva sul blocco di sicurezza per chiudere la porta del forno. Per rimuovere il blocco di sicurezza, aprire la porta del forno ed estrarlo utilizzando una chiave scanalata Torx. La chiave scanalata Torx si trova nel sacchetto degli accessori del forno.



Riavvitare la vite nel foro dopo aver rimosso la sicurezza bambini.

Utilizzo quotidiano

 **AVVERTENZA!** Fare riferimento ai capitoli sulla sicurezza.

Funzioni microonde

Funzione forno		Applicazione
	Posizione di spegnimento	L'apparecchiatura è spenta.

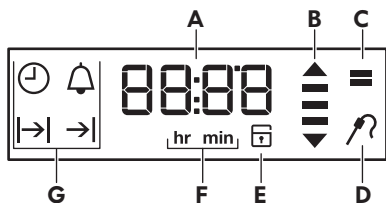

Funzione forno		Applicazione
	Microonde	Crea il calore direttamente all'interno degli alimenti. Da usare per il riscaldamento di alimenti precotti e bevande, lo scongelamento di carne o frutta e la preparazione di verdure e pesce.
	Microonde e grill	Il grill a microonde viene avviato come normale funzione grill. Quando si aggiunge la funzione microonde, questa combina le funzioni di entrambi i sistemi in tempi e livelli di potenza differenti (fare riferimento alla tabella dei livelli di potenza). Utilizzare la cottura al grill del microonde per mantenere la croccantezza di alcuni alimenti.
	Spia	Per accendere la lampadina senza una funzione di cottura.

Display



- A. Ora e temperatura
- B. Indicatore di riscaldamento e di calore residuo
- C. Funzione microonde
- D. Termosonda (solo modelli selezionati)
- E. Chiusura porta (solo modelli selezionati)
- F. Ore/minuti
- G. Funzioni dell'orologio

Tasti

Tasto	Funzione	Descrizione
	MICROONDE	Per impostare la funzione Microonde.
	OROLOGIO	Per impostare una funzione orologio.
	TEMPERATURA	Per controllare la temperatura del forno o della termosonda (ove prevista). Utilizzare solo quando è attiva una funzione del forno.

Indicatore riscaldamento

Se si attiva una funzione del forno, le barre sul display  si accendono una dopo

l'altra. Le barre visualizzano la riduzione o l'aumento della temperatura del forno.

Modalità microonde**Microonde****Informazioni generali:**

 **ATTENZIONE!** Non lasciare l'apparecchiatura in funzione senza cibo all'interno.

- Dopo aver spento l'apparecchiatura, lasciare la pietanza in forno per alcuni minuti. Fare riferimento alle tabelle di cottura a microonde: tempo di riposo.
- Togliere il foglio di alluminio di imballaggio, i contenitori di metallo, ecc. prima di preparare il cibo.
- Si sconsiglia di utilizzare più di un livello in modalità microonde.
- Ove possibile, mescolare sempre gli alimenti prima di servire.

Cottura:

- Se possibile, cuocere gli alimenti coperti con del materiale adatto all'uso nel microonde. Cuocere senza coperchio solo se si vuole che si formi una crosta.
- Non cuocere eccessivamente le pietanze impostando potenza e tempi troppo elevati. Il cibo potrebbe seccarsi, scoppiare o rapprendersi in alcuni punti.
- Non usare l'apparecchiatura per cuocere uova nel loro guscio e lumache, poiché potrebbero scoppiare. Per le uova fritte, forare prima il tuorlo.
- Forare con una forchetta diverse volte la buccia di patate, pomodori e salsicce o tipi di alimento simili, prima di cuocerli, per evitare che scoppino.
- I cibi freddi o congelati necessitano di tempi di cottura più lunghi.
- Mescolare di tanto in tanto i piatti contenenti salse.
- Girare i pezzi più grandi a circa metà tempo di cottura.

- Se possibile, tagliare le verdure a pezzi di dimensioni simili.
- Utilizzare piatti piani e larghi.
- Non utilizzare pentole di porcellana, ceramica o terracotta con piccoli fori, per esempio sui manici o con fondi smaltati. L'umidità che penetra nei fori può provocare la rottura delle pentole durante il riscaldamento.

Scongelo di carne, pollame, pesce:

- Sistemare gli alimenti congelati e senza involucro su un piccolo piatto capovolto posto sopra un contenitore o una griglia di scongelamento o un colino in plastica, cosicché il liquido di scongelamento possa scorrere via.
- Girare il cibo a metà tempo di scongelamento. Se possibile, dividere e successivamente rimuovere i pezzi che hanno iniziato a scongelarsi.

Scongelo di burro, fette di torta, quark:

- Non scongelare completamente nell'apparecchiatura, ma lasciare che si scongelino a temperatura ambiente. Il risultato sarà più uniforme. Prima dello scongelamento, rimuovere gli involucri in metallo o alluminio.

Scongelo frutta, verdura:

- Qualora frutta e verdura restino crude, non scongelarle completamente nel dispositivo, ma lasciarli scongelare completamente a temperatura ambiente.
- Si può usare una maggior potenza del microonde per cuocere frutta e verdura senza doverle scongelare prima.

Pietanze pronte:

- Le pietanze pronte contenute in recipienti metallici o in recipienti di plastica con coperchio metallico possono essere scongelate o riscaldate nel microonde solo se tali recipienti sono espressamente contrassegnati come idonei alle microonde.
- È necessario seguire le istruzioni del produttore stampate sulla confezione (ad es. togliere la copertura di metallo e forare la pellicola di plastica).

Pentole e materiali adatti

Pentole/Materiale	Microonde			Grill 
	Scongela-mento	Per riscal-dare	Cuocere	
Vetro e porcellana termoresistente (senza componenti metallici, ad es. Pyrex, vetro a prova di calore)	✓	✓	✓	✓
Vetro e porcellana non resistente al fuoco ¹⁾	✓	X	X	X
Ripiano griglia, vetro e vetroceramica fatto di materiale termoresistente/ resistente al gelo (ad es. Aracoflam)	✓	✓	✓	✓
Ceramica ²⁾ , terracotta ²⁾	✓	✓	✓	X
Plastica termoresistente fino a 200°C ³⁾	✓	✓	✓	X
Cartone, carta	✓	X	X	X
Pellicola per alimenti	✓	X	X	X
Sacchetti di cottura con chiusura adatta alle microonde ³⁾	✓	✓	✓	X
Piatti per arrostitire fatti di metallo, ad es. smalto, ghisa	X	X	X	✓
Teglie laccate in nero o rivestite in silicene ³⁾	X	X	X	✓
Ripiano a filo	X	X	X	✓
Piatto inferiore in vetro del microonde	✓	✓	✓	X

Pentole/Materiale	Microonde			Grill 
	Scongela-mento	Per riscaldare	Cuocere	
Pentole per rosolare, ad es. piatto crisp o crunch	X	✓	✓	X
Piatti pronti confezionati ³⁾	✓	✓	✓	✓

1) Senza placcatura in argento, oro, platino o metallo/decorazioni

2) Senza componenti in quarzo o metallo o smalti contenenti metalli

3) Seguire le istruzioni del produttore per le temperature massime.

Consigli per il microonde

Risultato	Soluzione
Non è possibile trovare dettagli per la quantità di cibo preparato.	Scoprite i dettagli per tipologie di cibo simili. Aumentare o ridurre la durata dei tempi di cottura in base alla seguente regola: quantità doppia = quasi il doppio del tempo, metà quantità = metà tempo.
Il cibo dopo la cottura è troppo secco.	Impostare un tempo di cottura più breve o selezionare una potenza microonde più bassa, quindi coprire con materiale adeguato da usare in microonde.
Gli alimenti non sono ancora scongelati, caldi o cotti alla fine del tempo di cottura.	Impostare un tempo di cottura più lungo o selezionare una potenza più elevata. Si prega di notare che piatti grandi richiedono di norma un tempo di cottura più lungo. Mescolare o girare gli alimenti in fase di cottura.
Dopo la fine del tempo di cottura, il cibo si surriscalda ai bordi ma non è ancora pronto al centro.	La volta successiva, selezionare una potenza inferiore e un tempo più lungo. Girare i liquidi a metà cottura, ad es. la zuppa.

Altre cose su cui riflettere...

- I cibi hanno forme e qualità differenti. Sono preparati in quantità diverse. Perciò il tempo e la potenza necessari per scongelare, riscaldare e cuocere possono variare. Guida generale: **una quantità doppia - equivale a circa il doppio del tempo.**
- Le microonde producono calore direttamente all'interno del cibo. Per

questo motivo non è possibile un riscaldamento uniforme. Sarà necessario mescolare o girare le pietanze riscaldate, specialmente se si tratta di grandi quantità di alimenti.

- Le tabelle riportano il **tempo di riposo**. Lasciar riposare le pietanze dentro o fuori dall'apparecchiatura, in modo da distribuire il calore in modo più uniforme.

- Regolare conformemente il livello di potenza a seconda della quantità di cibo. L'uso di un elevato livello di potenza con poco cibo può bruciare gli alimenti o causare ustioni quando si usano gli accessori.
- Per ottenere risultati ottimali con il riso usare piatti piani e larghi.

Impostazione della funzione microonde

i La presenza di simboli sulle manopole, spie o indicatori dipende dal modello dell'apparecchiatura:

- L'indicatore si accende al riscaldamento del forno.
- La spia si accende quando l'apparecchiatura entra in funzione.
- Il simbolo mostra se la manopola controlla una delle zone di cottura, le funzioni o la temperatura del forno.

1. Ruotare la manopola delle funzioni del forno per selezionare la funzione Microonde .

Il display mostra un livello di potenza microonde predefinito e un valore predefinito della funzione Durata.

L'apparecchiatura si avvia automaticamente dopo qualche secondo senza l'interazione dell'utente.

2. Per modificare le impostazioni di potenza del microonde, ruotare la manopola della temperatura/della potenza del microonde. Le impostazioni della potenza variano ad intervalli di 100 watt.
3. Premere , quindi ruotare la manopola della temperatura/della potenza del microonde verso destra o sinistra per modificare le impostazioni della Durata.

L'apparecchiatura si avvia automaticamente dopo qualche secondo o

quando si preme . Quando è trascorso il tempo impostato, viene emesso un segnale acustico e la funzione Microonde si disattiva automaticamente.

4. Ruotare la manopola delle funzioni del forno sulla posizione di spento.

Quando è in corso la funzione Microonde è possibile:

- modificare le impostazioni di potenza.
- controllare le impostazioni di potenza.

Premere .

- i** Se si apre la porta del forno, la funzione si blocca. Per riavviare, premere .

Impostazione Microonde e grill

1. Ruotare la manopola delle funzioni per selezionare la funzione del forno .

Sul display appare la temperatura predefinita.

2. Modificare la temperatura.

3. Premere . Rimandiamo a "Impostazione della funzione microonde" e partire dal passaggio 2. Si prega di notare che la funzione microonde si avvierà non appena viene raggiunta la temperatura impostata.

- i** Quando si usa la funzione Microonde con la funzione Durata per più di 7 minuti e in modalità combinata, la potenza del microonde non può essere più di 600 W.

- 5 gradi prima del raggiungimento della temperatura impostata viene emesso un segnale acustico. Trascorso il tempo impostato, viene nuovamente emesso un segnale acustico e la funzione Microonde del forno si disattiva automaticamente.
4. Ruotare la manopola delle funzioni sulla posizione di spegnimento.



Esempi di applicazioni per la cottura per impostazioni di potenza

I dati riportati in tabella sono puramente indicativi.

Impostazione di potenza	Utilizzo
<ul style="list-style-type: none"> • 1.000 Watt • 900 Watt • 800 Watt • 700 Watt 	Riscaldamento di liquidi Rosolatura all'inizio del processo di cottura Cottura verdure Fusione di gelatina e burro
<ul style="list-style-type: none"> • 600 Watt • 500 Watt 	Scongelamento e riscaldamento di pasti congelati Riscaldamento di piatti unici Bollitura lenta di stufati Cottura di pietanze a base di uova
<ul style="list-style-type: none"> • 400 Watt • 300 Watt • 200 Watt 	Proseguimento della cottura di pietanze Cottura di alimenti delicati Riscaldamento di alimenti per bambini Bollitura lenta del riso Riscaldamento di alimenti delicati Fusione di formaggio
<ul style="list-style-type: none"> • 100 Watt 	Scongelamento di carne, pesce, pane Scongelamento di formaggio, panna, burro Scongelamento di frutta e torte Ingrossamento della pasta lievitata Riscaldamento di pietanze e bevande freddi

Funzioni del timer

Tabella funzioni orologio

Funzione orologio		Applicazione
	IMPOSTA ORA	Permette di modificare o controllare l'ora. Fare riferimento a "Impostazione dell'ora".
	CONTAMINUTI	Utilizzare per impostare un conto alla rovescia (massimo 23:59 minuti). Questa funzione non ha alcun effetto sul funzionamento dell'apparecchiatura. Sarà possibile impostare il CONTAMINUTI in qualsiasi momento, anche se l'apparecchiatura è spenta.

Funzione orologio		Applicazione
→	DURATA	Per impostare il tempo di funzionamento dell'apparecchiatura. Da utilizzare solo quando la funzione del forno è impostata.
→	ORARIO FINE	Per impostare il momento in cui l'apparecchiatura si disattiva. Da utilizzare solo quando la funzione del forno è impostata. Sarà possibile utilizzare contemporaneamente Durata Cottura e Fine Cottura (partenza ritardata) nel caso in cui l'apparecchiatura debba essere attivata e disattivata automaticamente in seguito.

i Premere  ripetutamente per scorrere le funzioni dell'orologio.

i Per confermare le impostazioni delle funzioni dell'orologio, premere  o attendere la conferma automatica per 5 secondi.

Impostare la funzione DURATA o FINE quando è in corso la funzione cottura

1. Premere  ripetutamente fino a quando sul display non compare |→| o →|.

|→| o →| lampeggia sul display.

2. Ruotare la manopola della temperatura/della potenza del microonde verso destra o sinistra sui valori impostati e premere  per confermare.



Per la Durata |→| impostare prima i minuti e dopo le ore, per la Fine →| impostare prima le ore e dopo i minuti.

Allo scadere del tempo viene emesso un segnale acustico per 2 minuti. Il simbolo |→| o →| e l'impostazione dell'ora lampeggiano sul display. Il funzionamento del forno si interrompe.

3. Premere qualsiasi tasto o aprire la porta del forno per interrompere il segnale.

i Se si preme il tasto  durante l'impostazione dell'ora per la DURATA |→|, l'apparecchiatura passa all'impostazione della funzione FINE →|.

Impostazione del CONTAMINUTI

1. Premere  ripetutamente fino a che  e "00" non lampeggiano sul display.

2. Ruotare la manopola della temperatura/della potenza del microonde verso destra o sinistra per impostare il CONTAMINUTI. Impostare come prima cosa i secondi, poi i minuti e le ore. All'inizio l'intervallo viene calcolato in minuti e secondi. Se il tempo impostato supera i 60 minuti, il simbolo **hr** compare sul display.

A partire da questo momento l'apparecchiatura calcola il tempo in ore e minuti.

3. Il CONTAMINUTI si avvia in modo automatico dopo cinque secondi. Una volta trascorso il 90% del tempo impostato, viene emesso un segnale acustico.

4. Una volta trascorso il tempo impostato, un segnale acustico si attiva per due

minuti. "00:00" e 🔔 lampeggiano sul display. Premere un tasto qualsiasi per disattivare il segnale acustico.

- ❗ Se si imposta il CONTAMINUTI quando la funzione DURATA |→| o FINE →| è attiva, sul display appare il simbolo 🔔.

Timer per il Conto alla rovescia

Il Timer per il Conto alla rovescia consente di monitorare la durata d'uso del forno.

Premere ripetutamente ⌚ finché il display non mostra l'ora senza i simboli dell'orologio.

- ❗ Non è possibile usare il Timer per il Conto alla rovescia quando sono in corso le funzioni Durata |→| o Fine →|.

Utilizzo degli accessori

- ⚠ **AVVERTENZA!** Fare riferimento ai capitoli sulla sicurezza.

Inserimento degli accessori

Ripiano a filo:

Spingere il ripiano fra le guide di estrazione e verificare che i piedini siano rivolti verso il basso.

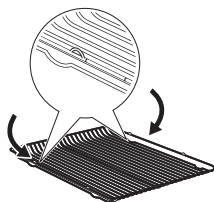

Piatto inferiore in vetro:

- ⚠ **ATTENZIONE!** Usare il piatto inferiore del microonde solo con la funzione microonde. Togliere l'accessorio quando si passa a un'altra funzione, ad esempio grigliatura a microonde o grigliatura normale.

Appoggiare l'accessorio sul fondo della cavità. Mettere gli alimenti sul piatto in vetro inferiore del microonde.

Usare sempre il piatto inferiore del microonde quando la funzione microonde è attiva. È necessario per riscaldare alimenti o liquidi.

- ⚠ **AVVERTENZA!** Il piatto in vetro inferiore del microonde si può surriscaldare quando il dispositivo è in funzione.

Funzioni aggiuntive

Utilizzo della Sicurezza bambini

Quando la Sicurezza bambini è attiva non è possibile attivare l'apparecchiatura accidentalmente.

1. Assicurarsi che la manopola delle funzioni del forno sia sulla posizione di spento.
2. Premere **°C** e contemporaneamente ruotare la manopola della

temperatura/potenza microonde verso destra.

Viene emesso un segnale acustico. SAFE compare sul display.

Per disattivare la Sicurezza bambini, ripetere il passaggio 2.

Spegnimento automatico

Per ragioni di sicurezza, l'apparecchiatura si disattiva automaticamente dopo un determinato periodo di tempo se è attiva una funzione forno e non si modificano le impostazioni.

Temperatura (°C)	Spegnimento (ore)
30 - 115	12.5
120 - 195	8.5
200 - 230	5.5

Dopo uno spegnimento automatico, disattivare completamente l'apparecchiatura. Quindi è nuovamente possibile accenderla.

 Lo spegnimento automatico non funziona con le funzioni: Durata, Fine.

Spia del calore residuo

Quando si disattiva l'apparecchiatura, il display mostra l'indicatore di calore

Consigli e suggerimenti utili

Informazioni generali

- L'apparecchiatura presenta quattro posizioni della griglia. Contare le posizioni della griglia dal basso dell'apparecchiatura.
- L'umidità può condensarsi all'interno dell'apparecchiatura o sui pannelli in vetro della porta. Non si tratta di un'anomalia. Quando si apre la porta

riesiduo  se la temperatura del forno supera i 40°C. Ruotare la manopola della temperatura sinistra o destra per visualizzare la temperatura del forno.

Ventola di raffreddamento

Quando il forno è in funzione, la ventola di raffreddamento si attiva in modo automatico per tenere fresche le superfici del forno. Dopo aver spento il forno, la ventola di raffreddamento continua a funzionare fino a che il forno non si è raffreddato.

Termostato di sicurezza

Un utilizzo inappropriato dell'apparecchiatura o componenti difettosi possono provocare un surriscaldamento pericoloso. Per evitare che questo accada, il forno è dotato di un termostato di sicurezza che interrompe l'alimentazione della corrente elettrica. All'abbassamento della temperatura, il forno si riaccende automaticamente.

- durante la cottura, tenersi sempre a distanza dall'apparecchiatura. Se si nota dell'umidità all'interno del forno, tenere la porta aperta per un paio di minuti.
- Quando si è terminato di usare l'apparecchiatura, eliminare l'umidità.
- Non posizionare oggetti direttamente sul ripiano dell'apparecchiatura e non ricoprire i componenti con pellicola d'alluminio durante la cottura (quando si

usa una funzione forno non relativa al microonde). Così facendo si possono alterare i risultati di cottura e danneggiare lo smalto.

arrosto, aggiungere dell'acqua nella leccarda. Per evitare la condensa di fumo, aggiungere acqua ogni volta che finisce.

Cottura di carni e pesce

- Usare una leccarda per alimenti ad alto contenuto di grassi, onde evitare che nel forno si formino macchie che non possono più essere rimosse.
- Lasciare riposare la carne per circa 15 minuti prima di tagliarla, in modo da non perdere il sughetto.
- Per evitare la formazione di fumo eccessivo nel forno durante la cottura

Tempi di cottura

I tempi di cottura dipendono dal tipo, dalla consistenza e dal volume del cibo.

Inizialmente, monitorare i risultati della cottura. Trovare le impostazioni migliori (livello di potenza, tempo di cottura, ecc.) per le proprie pentole, ricette e quantità quando si usa il forno.

Grill

Alimenti	Temperatura (°C)	Tempo (min.)		Posizione della griglia
		1° lato	2° lato	
Filetto di manzo, cott. media	230	20 - 30	20 - 30	1
Roastbeef, cott. media, lombo di maiale o lombo di vitello	210 - 230	30 - 40	30 - 40	1
Lombo di agnello	210 - 230	25 - 35	20 - 35	1
Pesce intero, 500 -1.000 g	210 - 230	15 - 30	15 - 30	1

Tabella cottura microonde

Sistemare il cibo sul fondo della cavità su una piastra o in un contenitore se non diversamente indicato.

Alimenti	Potenza (watt)	Quantità	Tempo (min.)	Tempo di riposo (min.)	Commenti
Pesce intero fino ad 1 kg	500	500 g	8 - 10	-	Cuocere coperto, girare il contenitore diverse volte, durante la cottura.

Alimenti	Potenza (watt)	Quantità	Tempo (min.)	Tempo di riposo (min.)	Commenti
Filetti di pesce	500	500 g	6 - 8	-	Cuocere coperti, girare il contenitore diverse volte, durante la cottura.
Verdure fresche ¹⁾	600	500 g	12 - 16	-	Aggiungere 50 ml circa di acqua, cuocere coperte, mescolare a metà tempo.
Verdure surgelate ¹⁾	600	500 g	14 - 18	-	Aggiungere 50 ml circa di acqua, cuocere coperte, mescolare a metà tempo.
Patate al cartoccio	1000	800 g + 600 ml	5 - 7	300 W/15 - 20	Cuocere coperte, mescolare a metà tempo.
Riso	1000	300 g + 600 ml	4 - 6	-	Cuocere coperto, mescolare a metà tempo.
Popcorn	1000	-	3 - 4	-	Mettere il popcorn su un piatto sul livello inferiore.

1) Cuocere tutte le verdure con un coperchio sul contenitore.

Cottura al grill del microonde

Alimenti	Potenza (watt)	Temperatura (°C)	Tempo (min.)	Posizione della griglia	Commenti
2 mezzi polli, 2 x 600 g	300	220	40	2	Girare dopo 20 min., tempo di riposo 5 min.
patate gratinate, 1 kg	300	200	40	2	Tempo di riposo 10 min.
Arrosto di maiale collo, 1.100 g	300	200	70	1	Girare a metà tempo, tempo di riposo 10 min.

Tabella scongelamento

Alimenti	Potenza (watt)	Quantità (g)	Tempo (min.)	Tempo di riposo (min.)	Commenti
Tagli di carne interi	200	500	10 - 12	10 - 15	Girare a metà tempo.
Carne tritata mista	200	500	10 - 15	10 - 15	Girare a metà tempo; togliere le parti scongelate.
Pollo	200	1000	25 - 30	10 - 20	Girare a metà tempo; coprire le parti scongelate con un foglio in alluminio.
Pesce intero fino a 1 KG	100	500	10 - 15	15 - 20	Girare a metà tempo.
Torta al formaggio	100	1 pezzo	2 - 4	15 - 20	Girare il piatto a metà tempo.
Pane	100	1.000 g	15 - 20	10 - 15	Girare a metà tempo.
Prugne, ciliegie, lamponi, ribes neri, albicocche	100	250	8 - 10	10 - 15	Scongelare coperte, mescolare a metà tempo.

Pulizia e cura

⚠ AVVERTENZA! Fare riferimento ai capitoli sulla sicurezza.

Note sulla pulizia

- Pulire la parte anteriore dell'apparecchiatura con un panno morbido inumidito con acqua tiepida saponata.
- Per pulire le superfici metalliche, utilizzare un detergente dedicato.
- Pulire l'interno dell'apparecchiatura dopo ogni utilizzo. Grasso o altri residui di cibo possono causare un incendio.
- Pulire attentamente la cavità del forno da residui di cibo e grassi.
- Rimuovere lo sporco tenace con detersivi speciali per forno.
- Dopo ogni utilizzo, pulire gli accessori e farli asciugare accuratamente. Utilizzare un panno morbido inumidito con acqua tiepida saponata.
- Non pulire gli accessori antiaderenti con detersivi aggressivi, oggetti appuntiti o in lavastoviglie. Potrebbe danneggiare il rivestimento antiaderente.

Apparecchiature in acciaio inox o in alluminio

- i Pulire la porta del forno esclusivamente con un panno umido. Asciugarla con un panno morbido. Evitare l'uso di lane di acciaio, acidi o prodotti abrasivi, che potrebbero danneggiare la superficie del forno. Pulire il pannello dei comandi del forno, prendendo le stesse precauzioni.

Pulizia della guarnizione della porta

- Controllare regolarmente la guarnizione della porta. La guarnizione della porta si trova attorno al telaio della cavità del forno. Non utilizzare l'apparecchiatura se la guarnizione della porta è danneggiata. Contattare il Centro di Assistenza.
- Per pulire la guarnizione della porta, utilizzare un panno morbido immerso in acqua tiepida e detergente.

Rimozione dei supporti ripiano

Prima di eseguire interventi di manutenzione, accertarsi che l'apparecchiatura si sia raffreddata. Vi è il rischio di scottature.

Per pulire l'apparecchiatura, rimuovere i supporti ripiano.

1. Estrarre i supporti, tirando con delicatezza verso l'alto.

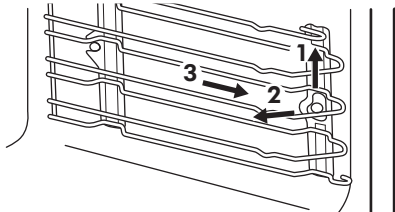

2. Sfilare l'estremità anteriore del supporto ripiano dalla parete laterale tirandola in avanti.
3. Sganciare i supporti dal sostegno posteriore.

Installare i supporti griglia seguendo al contrario la procedura indicata.

Sostituzione della lampadina

Mettere un panno sulla parte inferiore interna dell'apparecchiatura. Evita di danneggiare la calotta di vetro della lampadina e la cavità.

- ⚠ **AVVERTENZA!** Rischio di scosse elettriche! Scollegare il fusibile prima di sostituire la lampadina. La lampadina e la calotta di vetro della lampadina possono essere calde.

- ⚠ **ATTENZIONE!** Tenere sempre la lampadina alogena con uno straccio, per evitare che dei residui di grasso vi brucino sopra.

1. Disattivare l'apparecchiatura.
2. Togliere i fusibili dal quadro elettrico o spegnere l'interruttore principale.
3. Ruotare la calotta di vetro in senso antiorario per rimuoverla.
4. Pulire la calotta di vetro.
5. Sostituire la lampadina del forno con una da 25 W, 230 V (50 Hz), con resistenza a temperature fino a 300°C (tipo connessione: G9).
6. Installare la calotta di vetro.

Risoluzione dei problemi

 **AVVERTENZA!** Fare riferimento ai capitoli sulla sicurezza.

Cosa fare se...

Problema	Causa possibile	Solution
Il forno non si scalda.	Il forno è spento.	Accendere il forno.
Il forno non si scalda.	L'ora non è impostata.	Impostare l'ora.
Il forno non si scalda.	Non sono state effettuate le impostazioni necessarie.	Accertarsi che le impostazioni siano corrette.
Il forno non si scalda.	Lo spegnimento automatico è attivo.	Consultare "Spegnimento automatico".
Il forno non si scalda.	La Sicurezza bambini è attiva.	Fare riferimento al capitolo "Utilizzo della Sicurezza bambini".
Il forno non si scalda.	La porta non è chiusa correttamente.	Chiudere completamente la porta.
Il forno non si scalda.	È scattato il fusibile.	Verificare se l'anomalia di funzionamento è dovuta al fusibile. Nel caso in cui il fusibile continui a scattare, rivolgersi ad un elettricista qualificato.
La lampada non si accende.	La lampada è guasta.	Sostituire la lampada.
Vapore e acqua di condensa si depositano sugli alimenti e nella cavità del forno.	Le pietanze sono state lasciate nel forno troppo a lungo.	Non lasciare le pietanze nel forno per più di 15 - 20 minuti dal termine del processo di cottura.
Il display mostra ---°C	Si desidera impostare la funzione microonde ma la porta è aperta o la funzione microonde è stata impostata con 0 Watt.	Chiudere la porta se ancora aperta, tornare alla posizione di spento e impostare nuovamente la funzione microonde.

Problema	Causa possibile	Solution
Il display mostra un codice di errore non presente nella tabella.	Si è verificato un guasto elettrico.	<ul style="list-style-type: none"> • Spegnerne il forno mediante il fusibile domestico o l'interruttore automatico nel quadro, quindi riaccenderlo. • Nel caso in cui il display presenti ancora il messaggio di errore, contattare il Centro Assistenza Autorizzato.

Dati Assistenza

Qualora non sia possibile trovare una soluzione al problema, contattare il Centro di Assistenza Autorizzato.

Le informazioni necessarie per il Centro di Assistenza si trovano sulla targhetta dei

dati. La targhetta si trova sul telaio anteriore della cavità dell'apparecchiatura. Non rimuovere la targhetta dei dati dalla cavità dell'apparecchiatura.

Consigliamo di annotarle in questo spazio:

Modello (MOD.)
Numero Prodotto (PNC)
Numero di serie (S.N.)

Dati tecnici

Dati tecnici

Dimensioni (interne)	Larghezza Altezza Profondità	480 mm 217 mm 442 mm
Volumi utili	46 l	
Area lamiera dolci	1424 cm ²	
Grill	1900 W	
Potenza totale	2000 W	
Tensione	220 - 240 V	

Frequenza	50 Hz
Numero di funzioni	2

CONSIDERAZIONI SULL'AMBIENTE

Riciclare i materiali con il simbolo .
Buttare l'imballaggio negli appositi contenitori per il riciclaggio. Aiutare a proteggere l'ambiente e la salute umana e a riciclare rifiuti derivanti da apparecchiature elettriche ed elettroniche.

Non smaltire le apparecchiature che riportano il simbolo  insieme ai normali rifiuti domestici. Portare il prodotto al punto di riciclaggio più vicino o contattare il comune di residenza.

GARANZIA IKEA

Validità della garanzia

La presente garanzia è valida per cinque (5) anni a partire dalla data di acquisto originale del Vostro elettrodomestico presso un punto vendita IKEA. Per gli elettrodomestici LAGAN, la garanzia è di due (2) anni soltanto. Lo scontrino originale è indispensabile come ricevuta d'acquisto. Una riparazione effettuata nell'ambito della garanzia non estende il periodo di garanzia per l'elettrodomestico o per i nuovi pezzi di ricambio.

Elettrodomestici non coperti dalla garanzia IKEA di cinque (5) anni

La garanzia IKEA di cinque anni non è valida per gli elettrodomestici con il nome LAGAN e tutti gli elettrodomestici acquistati presso un punto vendita IKEA prima dell'1 agosto 2007.

Chi fornisce il servizio ai clienti?

L'assistenza ai clienti sarà garantita dal fornitore del servizio nominato da IKEA attraverso la propria organizzazione o la

propria rete di partner di assistenza autorizzati.

Cosa copre la garanzia?

La garanzia copre gli eventuali difetti legati ai materiali e o alla costruzione dell'elettrodomestico ed è valida a partire dalla data di acquisto dell'elettrodomestico presso un punto vendita IKEA. La garanzia è valida solo su elettrodomestici destinati all'impiego domestico. Le eccezioni sono descritte alla voce "Cosa non copre la garanzia". Nel periodo di validità della garanzia, il fornitore del servizio nominato da IKEA sosterrà i costi per la riparazione, i pezzi di ricambio, la manodopera e le trasferte del personale di manutenzione, ammesso che il prodotto possa essere riparato senza costi troppo elevati e che il difetto legato ai materiali o alla costruzione rientri nella copertura della garanzia. Queste condizioni sono conformi alle direttive EU (N. 99/44/CE) e alle norme e disposizioni locali applicabili. Le parti sostituite diventeranno di proprietà di IKEA.

Come interverrà IKEA per risolvere il problema?

Il fornitore del servizio nominato da IKEA esaminerà il prodotto e deciderà a propria esclusiva discrezione se lo stesso rientra nella copertura della garanzia. In caso affermativo, il fornitore del servizio nominato da IKEA o un suo partner di assistenza autorizzato provvederà a propria esclusiva discrezione a riparare il prodotto difettoso o a sostituirlo con un prodotto uguale o equivalente.

Cosa non copre la garanzia

- Normale usura.
- Danni provocati deliberatamente o per negligenza e danni provocati dalla mancata osservanza delle istruzioni di funzionamento, da un'installazione non corretta o dal collegamento a un voltaggio errato. Danni provocati da reazioni chimiche o elettrochimiche, ruggine, qualità dell'acqua (per esempio presenza di eccessivo calcare nelle condutture idriche), eventi atmosferici o condizioni ambientali anomale.
- Parti soggette ad usura, per esempio batterie e lampadine.
- Danni a parti decorative e non funzionali che non influiscono sul normale utilizzo dell'elettrodomestico, per esempio graffi e variazioni di colore.
- Danni a parti come vetroceramica, accessori, cesti per stoviglie e posate, tubi di alimentazione e scarico, guarnizioni, lampadine e relative coperture, schermi, pomelli, rivestimenti e parti di rivestimenti o involucri, salvo
- Danni a parti come vetroceramica, accessori, cesti per stoviglie e posate, tubi di alimentazione e scarico, guarnizioni, lampadine e relative coperture, schermi, pomelli, rivestimenti e parti di rivestimenti o involucri, salvo qualora si possa provare che tali danni sono stati causati da difetti di produzione.

- Casi in cui non siano rilevati difetti durante la visita di un tecnico.
- Riparazioni non effettuate dal fornitore del servizio nominato da IKEA o da un partner di assistenza autorizzato o riparazioni in cui siano state utilizzate parti non originali.
- Riparazioni causate da installazione impropria o non conforme alle specifiche.
- Uso dell'elettrodomestico in ambiente non domestico, per esempio per uso professionale o commerciale.
- Danni dovuti al trasporto. In caso di trasporto effettuato dal cliente presso la propria abitazione o un altro recapito, IKEA non potrà ritenersi responsabile per eventuali danni verificatisi durante il trasporto. Tuttavia, se il trasporto presso il recapito del cliente è effettuato da IKEA, gli eventuali danni dovuti al trasporto rientreranno nella presente garanzia.
- Costo di installazione iniziale dell'apparecchiatura IKEA. Se un fornitore di servizio nominato da IKEA o un suo partner di assistenza autorizzato effettua una riparazione o sostituzione dell'apparecchiatura nell'ambito della garanzia, il fornitore o il partner di assistenza dovrà provvedere anche alla reinstallazione dell'apparecchiatura riparata o all'installazione dell'apparecchiatura sostitutiva, se necessario.

Tali limitazioni non si applicano a lavori eseguiti a regola d'arte da personale qualificato e con l'uso di parti originali per adattare l'elettrodomestico alle norme di sicurezza di un'altra nazione dell'UE.

Applicabilità delle leggi nazionali

La garanzia IKEA conferisce al cliente diritti legali specifici in aggiunta ai diritti previsti dalla legge e variabili a seconda dei paesi.

Area di validità

Per gli elettrodomestici acquistati in una nazione UE e trasferiti in un'altra nazione UE, i servizi saranno forniti in base alle condizioni di garanzia applicabili nella nuova nazione. L'obbligo di fornire il servizio in base alle condizioni della garanzia sussiste solo se:

- l'elettrodomestico è conforme alle specifiche tecniche del paese in cui è richiesta l'applicazione della garanzia;
- l'elettrodomestico è conforme e installato conformemente alle Istruzioni di montaggio e alle informazioni per la sicurezza contenute nel Manuale d'uso;

Servizio Assistenza dedicato agli elettrodomestici IKEA:

Non esitate a contattare il Servizio Assistenza IKEA per:

1. usufruire della garanzia;
2. chiedere chiarimenti sull'installazione degli elettrodomestici IKEA nei mobili da incasso specifici di IKEA. Il servizio non fornirà assistenza o chiarimenti in merito a:
 - installazione di cucine complete IKEA;
 - collegamenti elettrici (se l'apparecchio è fornito senza cavi e spine), allacciamenti idraulici e collegamenti all'impianto del gas che devono essere eseguiti da un tecnico di assistenza autorizzato.
3. chiedere chiarimenti sul contenuto del manuale d'uso e su specifiche dell'elettrodomestico IKEA.

Per garantirvi la migliore assistenza, Vi preghiamo di leggere attentamente le Istruzioni di montaggio e/o il Manuale d'uso prima di contattarci.

Come contattarci se avete bisogno del nostro intervento



Consultare l'elenco completo dei fornitori di servizio IKEA e dei relativi numeri di telefono nell'ultima pagina del presente manuale.

- i** Per garantirVi un servizio più rapido, raccomandiamo di utilizzare i numeri di telefono elencati alla fine del presente manuale. Quando richiedete assistenza, fate sempre riferimento ai codici specifici dell'elettrodomestico che trovate nel presente manuale. Prima di contattarci, assicurateVi di avere a portata di mano il codice prodotto IKEA (8 cifre) relativo all'elettrodomestico per il quale richiedete assistenza.

- i** **CONSERVATE LO SCONTRINO!**
E' la Vostra prova di acquisto ed è necessario esibirlo per poter usufruire della garanzia. Sullo scontrino sono riportati anche il nome e il codice (a 8 cifre) dell'elettrodomestico IKEA che avete acquistato.

Vi serve altro aiuto?

Per ulteriori domande non inerenti il servizio assistenza sulle apparecchiature, contattare il più vicino punto vendita IKEA. Vi preghiamo di leggere attentamente la documentazione dell'apparecchiatura prima di contattarci.

Country	Phone number	Call Fee	Opening time
België	070 246016	Binnenlandse gesprekskosten	8 tot 20 Weekdagen
Belgique		Tarif des appels nationaux	8 à 20. En semaine
България	00359888164080 0035924274080	Такса за повикване от страната	От 9 до 18 ч в работни дни
Česká republika	246 019721	Cena za místní hovor	8 až 20 v pracovních dnech
Danmark	70 15 09 09	Landstakst	man. - fre. 09.00 - 20.00 lør. 09.00 - 16.00 1 søndag pr. måned, normalt første søndag i måneden
Deutschland	+49 1806 33 45 32*	* 0,20 €/Verbindung aus dem Festnetz max. 0,60 €/Verbindung aus dem Mobilfunknetz	Werktags von 8.00 bis 20.00
Ελλάδα	211 176 8276	Υπεραστική κλήση	8 έως 20 κατά τις εργάσιμες ημέρες
España	91 1875537	Tarifa de llamadas nacionales	De 8 a 20 en días laborables
France	0170 36 02 05	Tarif des appels nationaux	9 à 21. En semaine
Hrvatska	00385 1 6323 339	Trošak poziva 27 lipa po minuti	radnik danom od ponedjeljka do petka od 08:00 do 16:00
Ireland	0 14845915	National call rate	8 till 20 Weekdays
Ísland	5880503	Innanlandsgjald fyrir síma	9 til 18. Virka daga
Italia	02 00620818	Tariffa applicata alle chiamate nazionali	dalle 8 alle 20 nei giorni feriali
Κυπρος	22 030 529	Υπεραστική κλήση	8 έως 20 κατά τις εργάσιμες ημέρες
Lietuva	5 230 06 99	Nacionalinių pokalbių tarifai	Pr. - Ketv.: 8:00 - 12:00, 12:45 - 17:00 Pntk.: 8:00 - 12:00, 12:45 - 15:45
Magyarország	061 998 0549	Belföldi díjszabás	Hétköznapi 8 és 10 óra között
Nederland	0900 235 45 32 en/of 0900 BEL IKEA	15 cent/min., starttarief 4.54 cent en gebruikelijke belkosten	ma - vr 08.00 - 20.00, zat 09.00 - 20.00 (zondag gesloten)
Norge	815 22052	Takst innland	8 til 20 ukedager
Österreich	0810 300486	max. 10 Cent/min.	Mo - Fr 8.00 - 20.00 Uhr
Polska	012 297 8787	Stawka wg taryfy krajowej	Od 8 do 20 w dni robocze
Portugal	211557985	Chamada Nacional	9 às 21. Dias de Semana *excepto feriados
România	021 211 08 88	Tarif apel național	8 - 20 în zilele lucrătoare
Россия	8 495 6662929	Действующие телефонные тарифы	с 8 до 20 по рабочим дням Время московское
Schweiz	031 5500 324	Tarif für Anrufe im Bundesgebiet	8 bis 20 Werktage
Suisse		Tarif des appels nationaux	8 à 20. En semaine
Svizzera		Tariffa applicata alle chiamate nazionali	dalle 8 alle 20 nei giorni feriali
Slovensko	(02) 3300 2554	Cena vnútroštátneho hovoru	8 až 20 v pracovných dňoch
Suomi	030 6005203	Lankapuhelinverkosta 0,0835 €/puhelu + 0,032 €/min Matkapuhelinverkosta 0,192 €/min	arkipäivisin 8.00 - 20.00
Sverige	0775 700 500	lokalsamtal (lokal taxa)	mån-fre 8.30 - 20.00 lör-sön 9.30 - 18.00
Türkiye	212 244 0769	Ulusal arama ücreti	Hafta içi saat 09:00'dan 18:00'a kadar
Україна	044 586 2078	Міжміські дзвінки платні	9 - 21 В робочі дні
United Kingdom	020 3347 0044	National call rate	9 till 21. Weekdays
Slovenija		www.ikea.com	
Србија		www.ikea.com	

