

GRILLSKÄR

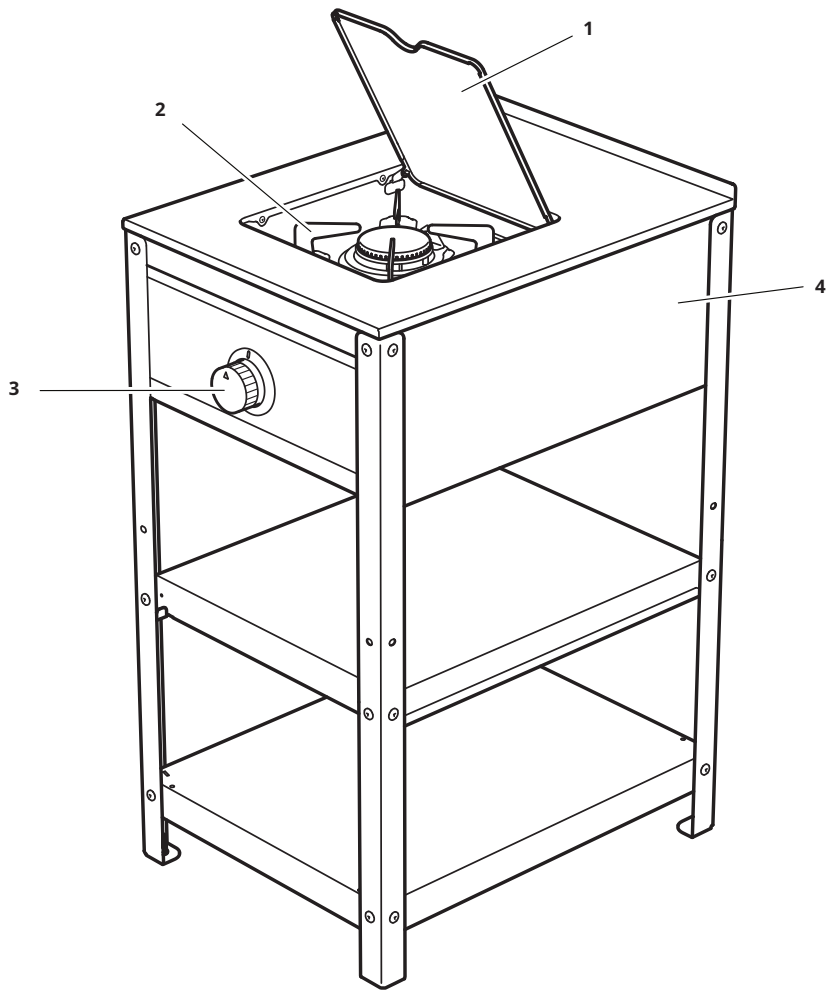

Design and Quality
IKEA of Sweden



Français	4
Italiano	10
Deutsch	16
English	22

Français

CARACTÉRISTIQUES

La numérotation des éléments correspond à l'illustration du barbecue en début de ce manuel.

1. Couvercle
2. Brûleur
3. Boutons de commande
4. Corps du brûleur



ATTENTION

- ⚠ Attention : lire ces instructions avant utilisation pour vous familiariser avec l'appareil avant de le raccorder à la bouteille de gaz.
- ⚠ Conserver ces instructions en vue de leur consultation ultérieure.
- ⚠ Usage extérieur uniquement. Lire les instructions avant d'utiliser cet appareil. Le non-respect de ces instructions et des avertissements de sécurité pourrait entraîner des dommages matériels ou corporels graves, voire mortels.
- ⚠ Attention : certaines pièces peuvent devenir très chaudes. Tenir les enfants et les animaux éloignés du barbecue.
- ⚠ Fermer le robinet de la bouteille de gaz après utilisation.
- ⚠ Toute modification du barbecue peut être dangereuse.
- ⚠ Ne pas chercher à déplacer le barbecue en cours d'utilisation.
- ⚠ Tester l'étanchéité du barbecue avant sa mise en service ainsi qu'une fois par an, en cas de démontage, de remplacement de certaines pièces, ou encore de débranchement ou de remplacement de la bouteille de gaz.
- ⚠ Conserver ces instructions en vue de leur consultation ultérieure.
- ⚠ Le brûleur latéral GRILLSKÄR doit uniquement être utilisé avec le barbecue à gaz GRILLSKÄR.



DANGER

Si vous sentez une odeur de gaz :

1. couper l'arrivée de gaz vers l'appareil
2. éteindre les flammes nues
3. ouvrir le couvercle
4. si l'odeur persiste, se tenir éloigné du brûleur latéral et contacter votre fournisseur de gaz ou les pompiers.



ATTENTION

- ⚠ Ne pas stocker ni utiliser de l'essence ou tout autre produit inflammable à proximité de cet appareil ou de tout autre appareil.
- ⚠ Ne jamais stocker une bouteille de propane liquide près de cet appareil ou de tout autre appareil.

GRILLSKÅR brûleur latéral

SYMBOLES DE SÉCURITÉ

Les symboles de sécurité et leur signification sont présentés ci-après. Lire attentivement et suivre scrupuleusement les instructions de ce manuel.



DANGER



DANGER : Signale une situation imminente qui, si elle n'est pas évitée, provoquera inmanquablement des dommages corporels graves, voire mortels.



ATTENTION



ATTENTION : Signale une situation qui, si elle n'est pas évitée, pourrait provoquer des dommages corporels graves, voire mortels.



MISE EN GARDE



MISE EN GARDE : Signale une situation ou pratique qui, si elle n'est pas évitée, pourrait provoquer des dommages corporels de gravité faible à moyenne.



ATTENTION

- ⚠ Le non-respect des instructions de sécurité contenues dans ce manuel pourrait entraîner des dommages matériels ou corporels graves.
- ⚠ L'installation doit être conforme à la réglementation locale.
- ⚠ USAGE EXTÉRIEUR UNIQUEMENT.
- ⚠ Ne pas utiliser dans un bâtiment. NE JAMAIS UTILISER dans un espace clos ou semi-clos de tout type (auvent pour voiture, garage, véranda, court intérieur couvert), ni sous aucun type de couverture ou toiture.
- ⚠ Important : TESTER L'ÉTANCHÉITÉ DU BRÛLEUR APRÈS ASSEMBLAGE COMPLET, AVANT LA PREMIÈRE UTILISATION, ainsi qu'une fois par an, en cas de démontage, de remplacement de certaines pièces, ou encore de débranchement ou de remplacement de la bouteille de gaz. LE NON-RESPECT DES INSTRUCTIONS DE SÉCURITÉ CONTENUES DANS CE MANUEL POURRAIT ENTRAÎNER DES DOMMAGES MATÉRIELS OU CORPORELS GRAVES.
- ⚠ Toujours maintenir la bouteille de gaz à la verticale.

- ⚠ Important : installez l'appareil sur une surface plane et horizontale pour faciliter l'évacuation des graisses.
- ⚠ Vérifiez que les joints (entre l'appareil et la bouteille de gaz) sont bien en place et en bon état avant de brancher la bouteille de gaz.
- ⚠ Maintenir l'appareil hors de portée de tout matériaux inflammables.
- ⚠ Le brûleur latéral GRILLSKÅR s'utilise uniquement avec du gaz propane liquide. Ne pas le brancher sur du gaz de ville (gaz naturel). Les robinets, les connecteurs, le tuyau et le détendeur sont conçus pour une utilisation avec du gaz propane liquide uniquement.
- ⚠ Le brûleur latéral est vendu avec un régulateur de propane (à utiliser uniquement avec du gaz propane).
- ⚠ Si vous devez remplacer la bouteille de gaz, éteignez d'abord l'appareil et effectuez le remplacement à l'écart de toute flamme ou source d'étincelles (cigarettes, etc.).
- ⚠ Ne jamais utiliser à l'intérieur, dans un espace clos ou en sous-sol.
- ⚠ Ce brûleur latéral doit être utilisé uniquement à l'air libre, en un lieu présentant une ventilation naturelle, de manière à ce que toute fuite de gaz ainsi que les produits de combustion soient rapidement dissipés par le vent et la convection naturelle.
- ⚠ Ce brûleur latéral n'est pas destiné à être utilisé sur un bateau ou à bord d'un camping-car.
- ⚠ Ce brûleur latéral ne doit pas être utilisé sous une structure en matériau combustible.
- ⚠ Ne jamais monter un détendeur réglable sur cet appareil.
- ⚠ Ce brûleur latéral devient très chaud lorsqu'il fonctionne. Attention à ne pas se brûler.
- ⚠ Enfants et animaux doivent rester à bonne distance lorsque le barbecue est en service.
- ⚠ Ne pas déplacer le brûleur au cours de l'utilisation.
- ⚠ Toujours couper l'arrivée de gaz sur la bouteille après utilisation.
- ⚠ Toute modification de ce brûleur peut être dangereuse.
- ⚠ Ne pas laisser sans surveillance pendant l'utilisation.
- ⚠ Toute pièce scellée par le fabricant ou son distributeur ne doit pas être modifiée par l'utilisateur.
- ⚠ À l'allumage, le couvercle doit être ouvert.
- ⚠ N'utiliser le barbecue que s'il est installé sur une surface plane, horizontale et ininflammable. Respectez une distance de 1 mètre de chaque côté et à l'arrière entre le brûleur et tout élément inflammable.
- ⚠ Avant chaque installation, toujours s'assurer que le tuyau ne présente aucune torsion ou tension.

- ⚠ Pour l'hivernage du brûleur ou de la bouteille de gaz, s'assurer qu'ils ne sont pas à proximité de matériaux ou de liquides inflammables.
- ⚠ S'il y a une fuite sur votre appareil (odeur de gaz), mettez-le à l'extérieur, dans un endroit bien ventilé, loin de toute flamme, où vous pourrez inspecter la fuite et l'arrêter. Si vous souhaitez vérifier de possibles fuites, faites-le en extérieur. Ne pas essayer de trouver une fuite à l'aide d'une flamme. Utiliser de l'eau savonneuse.
- ⚠ La bouteille de gaz ne doit pas être stockée à proximité du brûleur ou de tout autre appareil.
- ⚠ Toujours suivre les instructions d'entretien et de nettoyage – entretenir régulièrement le brûleur.
- ⚠ Ne pas laisser la graisse ou des résidus d'aliments s'accumuler dans le brûleur – RISQUE D'INCENDIE.
- ⚠ Toujours remplacer les pièces usées
- ⚠ Ne pas utiliser le brûleur si les joints sont endommagés ou usés.
- ⚠ Ne pas utiliser le brûleur s'il présente une fuite, de l'usure ou des dégâts quelconques.
- ⚠ Ne pas ranger ni refermer le brûleur avant refroidissement complet.
- ⚠ Ne pas faire obstacle aux flux d'air de combustion et de ventilation.
- ⚠ Le voisinage immédiat du barbecue doit être exempt de tous matériaux, produits et vapeurs combustibles.
- ⚠ Utiliser exclusivement le détendeur et le tuyau fournis avec le barbecue/brûleur latéral.
- ⚠ Tous détendeurs et tuyaux de remplacement doivent être exactement du modèle d'origine.
- ⚠ Ne jamais utiliser de détendeur réglable avec ce brûleur latéral.
- ⚠ Ne pas accrocher des matériaux combustibles aux poignées du barbecue.
- ⚠ Certaines pièces peuvent devenir très chaudes. Tenir les enfants à l'écart du barbecue.
- ⚠ Toujours mettre des gants de protection ou une moufle/manique pour barbecue pour manipuler des éléments chauds (casserolles, etc.).
- ⚠ Utiliser uniquement un ustensile de cuisson d'un diamètre min. de 10 cm (3.9") et max. de 26 cm (10").

TESTS D'ÉTANCHÉITÉ

IMPORTANT – TESTER L'ÉTANCHÉITÉ AVANT TOUTE UTILISATION

Tester impérativement l'étanchéité de l'appareil une fois par an ainsi qu'en cas de démontage, de remplacement de certaines pièces, ou encore de débranchement ou de remplacement de la bouteille de gaz.

- Ne jamais chercher à détecter une fuite à l'aide d'une flamme. **NE PAS ALLUMER LE BRÛLEUR LORS DES TESTS D'ÉTANCHÉITÉ.**
- Faire les tests dans un lieu bien ventilé.

- S'assurer que tous les boutons sont sur la position «OFF».
- Pour détecter des fuites éventuelles, appliquer au pinceau un mélange à parts égales d'eau et de savon sur tous les joints du circuit de gaz, y compris raccords des robinets, tuyaux et détendeur.
- Après application du mélange sur tous les raccords, brancher le détendeur sur la bouteille de gaz et ouvrir le robinet du détendeur.
- **OBSERVER** – La présence de bulles indique une fuite à leur point d'apparition.
- Fermer l'arrivée de gaz et resserrer tous les branchements.
- Refaire le test. Si des bulles apparaissent à nouveau, ne pas utiliser le barbecue. Demander l'aide de votre distributeur.

INSTRUCTIONS GAZ ET DÉTENDEUR

- La bouteille doit être placée à la verticale sous le corps principal du barbecue.
- Ne jamais poser une bouteille de gaz sur le côté.

Informations utilisateurs

Le brûleur latéral GRILLSKÅR s'utilise uniquement avec le barbecue à gaz GRILLSKÅR. Avant de monter votre brûleur, retirer tous les éléments d'emballage. Ne pas garder de bouteille de propane liquide de rechange sous cet appareil ou à proximité. La bouteille utilisée doit comporter un collier pour protéger le robinet de la bouteille.

Mettre un bouchon antipoussière sur la sortie du robinet d'une bouteille qui n'est pas utilisée. Utiliser uniquement le type de bouchon antipoussière fourni avec le robinet de la bouteille. D'autres types de bouchons pourraient ne pas être étanches et permettre des fuites de propane.

INSTRUCTIONS UTILISATEURS BRÛLEUR LATÉRAL

Avant toute chose, assurez-vous que vous comprenez les AVERTISSEMENTS de ce manuel.

Allumer le brûleur latéral

- Ouvrir le couvercle.
- S'assurer que tous les boutons sont sur la position "OFF".

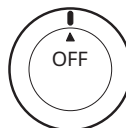

- Ouvrir le robinet de la bouteille de gaz.
- Presser le bouton de commande et le mettre en position d'allumage.

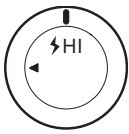

- Maintenir le bouton enfoncé pendant au moins 10 secondes pour s'assurer que le brûleur est allumé.
- Si le brûleur ne s'allume pas après avoir maintenu le bouton enfoncé pendant 20 secondes, tourner le bouton sur la position "OFF", attendre 1 minute et répéter l'opération. Ne pas appuyer continuellement sur le bouton : cela provoquerait une accumulation de gaz.
- Si le temps est venteux, abriter l'appareil le temps de l'allumer.
- Tourner le bouton en fonction de l'intensité de combustion voulue.

Allumer manuellement

- Allumer une allumette et la disposer à côté du brûleur (au même endroit que le pare-étincelles).
- Appuyer et tourner le bouton situé le plus à droite sur la position haut.

Toujours protéger vos mains quand vous manipulez quelque chose à proximité de la surface de cuisson du brûleur.

Éteindre le brûleur latéral

Appuyer sur le bouton et le mettre sur la position «OFF». Couper l'arrivée de gaz et débrancher la bouteille. Le détendeur doit être débranché lorsque le barbecue n'est pas en service.

SÉCURITÉ ALIMENTAIRE

Lire les instructions et suivre les conseils lorsque vous faites cuire des aliments sur votre brûleur :

- Lavez-vous les mains avant et après manipulation d'une viande crue et avant de manger.
- Gardez toujours la viande crue à l'écart des viandes cuites et des autres aliments.
- Avant cuisson, assurez-vous que la surface du brûleur et les ustensiles sont propres et exempts de résidus d'aliments.
- Ne manipulez pas d'aliments crus et d'aliments cuits avec les mêmes ustensiles.
- Veillez à bien cuire la viande avant de la consommer.

⚠ ATTENTION : manger de la viande mal cuite peut entraîner une intoxication alimentaire (ex souche de bactérie comme le E. coli).

- Pour assurer une bonne cuisson de la viande, pratiquez une incision tout le long de la pièce de viande.

⚠ ATTENTION : si la viande est suffisamment cuite, le jus de la viande doit être clair et il ne doit pas rester de jus rose/rouge ou de la couleur de la viande.

- Après cuisson au barbecue, nettoyez toujours les surfaces de cuisson et les ustensiles.

ENTRETIEN ET NETTOYAGE

- Nettoyez régulièrement votre brûleur entre chaque utilisation, surtout s'il n'a pas été utilisé depuis longtemps.
- Vérifiez que le brûleur et ses composants ont suffisamment refroidi avant de procéder à leur nettoyage.
- Ne pas laisser l'appareil exposé aux conditions météorologiques extérieures, ne pas le stocker dans des zones humides.
- N'aspergez jamais d'eau l'appareil lorsqu'il est chaud.
- Portez toujours des gants de protection avant toute manipulation des parties chaudes.
- Pour prolonger la durée de vie de votre barbecue et le conserver en bon état, nous vous recommandons fortement de le couvrir d'une protection lorsqu'il est laissé à l'extérieur pour une durée indéterminée, surtout l'hiver.
- ATTENTION : nous vous recommandons d'entretenir le brûleur latéral soit après 100 heures d'utilisation soit annuellement, en fonction de ce qui arrive en premier.
- Tenir les matériaux, produits et vapeurs combustibles éloignés de la zone de cuisine extérieure avec un appareil à gaz.
- Ne pas obstruer le flux d'air de combustion et de ventilation.



Attention

- ⚠** Si vous sentez une odeur de gaz, éteignez le barbecue.
- ⚠** Si l'odeur persiste, faites immédiatement appel à votre fournisseur de gaz. En cas d'incendie, débranchez immédiatement la bouteille de gaz, éloignez-la et appelez les pompiers. NE PRENEZ AUCUN RISQUE!
- ⚠** Ne jamais utiliser d'aérosol près d'un barbecue en fonctionnement.
- ⚠** Mettre au rebut de manière raisonnée tous les emballages et sachets en plastique.

Entretien du brûleur (2)

- En utilisation normale, la combustion des résidus après cuisson suffit à maintenir propres les brûleurs.
- Les brûleurs doivent être nettoyés une fois par an ainsi qu'en cas d'encrassement important, de manière à éviter tout colmatage (débris, insectes) de leurs orifices ou de leurs tubes venturés en sortie de robinets. Un brûleur bouché peut provoquer un incendie sous la grille.
- Contrôler visuellement le fonctionnement des brûleurs.

L'image ci-dessous illustre un fonctionnement correct des brûleurs.

Il doit y avoir une flamme à chaque orifice.

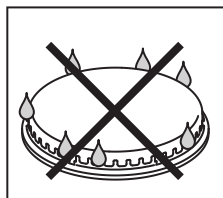
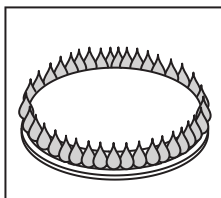

STOCKAGE

Ne laissez pas le brûleur à l'air libre entre deux utilisations. Rangez-le dans un lieu frais et sec de type appentis ou garage pour le protéger des éléments, tout particulièrement si vous vivez en région côtière.

Une exposition prolongée au soleil, à des eaux stagnantes, à un air salin ou à des eaux marines peut l'endommager. (Dans certains cas, une housse ne suffira pas à le protéger.)

- Couvrir le brûleur avec du papier aluminium afin d'empêcher les insectes ou autre débris de s'accumuler dans les trous du brûleur.
- Si le brûleur latéral est rangé en intérieur, la bouteille de gaz doit être déconnectée et laissée à l'extérieur. La bouteille de gaz doit toujours être rangée à l'extérieur, dans un endroit sec et bien aéré, loin de toute source de chaleur ou flamme. Ne pas laisser les enfants jouer avec la bouteille.
- La bouteille de gaz ne doit pas être rangée dans un bâtiment, un garage ou un espace fermé. Tenir hors de portée des enfants.

CARACTÉRISTIQUES TECHNIQUES

Le brûleur latéral est conçu pour une utilisation en extérieur avec du gaz propane uniquement. Lire attentivement l'ensemble de la documentation fournie.

Suisse (CH)

Catégorie de gaz : I3+(28-30/37)

Type de gaz et pression : Propane/29mbar

Consommation max. de gaz : 218gm/h

Puissance thermique totale : 3kW

Dimensions des injecteurs des brûleurs principaux : 0,85mm

Pays de destination : CH

France (FR)

Catégorie de gaz : I3+(28-30/37)

Type de gaz et pression : Propane/37mbar

Consommation max. de gaz : 218gm/h

Puissance thermique totale : 3kW

Dimensions des injecteurs des brûleurs principaux : 0,85mm

Pays de destination : FR

Italie (IT)

Catégorie de gaz : I3B/P(30)

Type de gaz et pression : Propane/30mbar

Consommation max. de gaz : 218gm/h

Puissance thermique totale : 3kW

Dimensions des injecteurs des brûleurs principaux : 0,85mm

Pays de destinations : IT

Changer la bouteille de gaz

Vérifier que les brûleurs sont éteints avant de débrancher la bouteille de gaz.

Vérifier les joints avant de raccorder une nouvelle bouteille de gaz à l'appareil.

Changer la bouteille de gaz à l'extérieur et loin de toute personne.

DÉPANNAGE

PROBLÈME	CAUSE POSSIBLE	SOLUTION
Le système d'allumage n'allume pas les brûleurs	La bouteille de propane est vide	Remplacer la bouteille
	Détendeur défectueux	Faire contrôler le détendeur ou le remplacer
	Brûleur colmaté	Nettoyer le brûleur
	Sorties de gaz ou tuyau d'alimentation obstrués	Nettoyer les sorties de gaz ou le tuyau d'alimentation
	Fil d'électrode détaché	Rebrancher
	Électrode ou fil endommagés	Remplacer l'électrode et le fil
Flammes faibles ou retour de flammes (flammes dans le tube du brûleur, pouvant produire un sifflement ou grondement)	Bouteille de propane de taille insuffisante	Utiliser une bouteille plus grande
	Brûleur colmaté	Nettoyer le brûleur
	Sorties de gaz ou tuyau d'alimentation obstrués	Nettoyer les sorties de gaz ou tuyau d'alimentation
	Vent	Installer le barbecue en un point moins exposé
Bouton du robinet de gaz difficile à tourner	Bouton grippé	Remplacer le robinet de gaz

COMMENT NOUS CONTACTER

Contactez votre magasin IKEA le plus proche. Vous retrouverez ses coordonnées dans le Catalogue IKEA ou sur www.IKEA.com.

Pour une assistance optimale, veuillez lire attentivement les Instructions de montage ainsi que les instructions de ce manuel avant de nous contacter.











Italiano

CARATTERISTICHE

La numerazione delle caratteristiche del prodotto fa riferimento al disegno del bruciatore laterale riportato nella pagina illustrativa.

1. Coperchio superiore
2. Bruciatore
3. Manopola di comando
4. Corpo del bruciatore laterale

AVVERTENZA



-  Importante: leggi attentamente le presenti istruzioni per l'uso in modo da acquisire familiarità con l'apparecchio prima di collegarlo alla cartuccia del gas o alla bombola del gas.
-  Conserva queste istruzioni per future consultazioni.
-  Questo apparecchio deve essere usato solo all'aperto. Prima di usare l'apparecchio, leggi le istruzioni. Il mancato rispetto di queste istruzioni e delle avvertenze di sicurezza può causare lesioni gravi o morte e/o danni materiali.
-  Attenzione: le parti accessibili possono essere roventi. Tieni i bambini e gli animali domestici lontano dal bruciatore laterale.
-  Chiudi l'alimentazione del gas sul contenitore del gas dopo l'uso.
-  Qualsiasi modifica apportata all'apparecchio può essere pericolosa.
-  Non spostare l'apparecchio durante l'uso.
-  Controlla che non ci siano perdite di gas dal bruciatore laterale prima di usarlo per la prima volta, una volta all'anno, quando viene smontato, quando vengono sostituiti dei componenti e se la bombola del gas viene scollegata o sostituita.
-  Conserva queste istruzioni per future consultazioni.
-  Il bruciatore laterale GRILLSKÄR deve essere usato solo insieme al barbecue a gas GRILLSKÄR.

PERICOLO

Se senti odore di gas:

1. Chiudi immediatamente l'alimentazione del gas.
2. Spegni eventuali fiamme vive.
3. Apri il coperchio.
4. Se l'odore persiste, allontanati dal bruciatore laterale e chiama immediatamente il tuo fornitore di gas o i vigili del fuoco.

AVVERTENZE

-  Non conservare né utilizzare benzina e altri liquidi o gas infiammabili vicino al barbecue o ad altre apparecchiature.
-  Non conservare le bombole di propano liquido inutilizzate vicino al barbecue o ad altre apparecchiature.

GRILLSKÄR bruciatore laterale

SIMBOLI DI SICUREZZA

Di seguito sono illustrati i simboli di sicurezza e il relativo significato. Leggi e segui attentamente le istruzioni riportate in questo manuale.



PERICOLO



PERICOLO: Indica una situazione di pericolo imminente, che causerà lesioni gravi o mortali nel caso in cui non vengano prese le relative precauzioni.



AVVERTENZA



AVVERTENZA: Indica una potenziale situazione di pericolo che può causare lesioni gravi o mortali se non viene evitata.



ATTENZIONE



ATTENZIONE: Indica una potenziale situazione di pericolo o un'azione rischiosa che potrebbe causare lesioni di lieve entità se non viene evitata.



AVVERTENZA

- ⚠ Il mancato rispetto di queste istruzioni può causare lesioni gravi e provocare danni alle cose.
- ⚠ L'installazione deve essere conforme alle normative locali.
- ⚠ Questo prodotto è destinato **ESCLUSIVAMENTE ALL'USO ALL'APERTO**.
- ⚠ Non deve essere usato all'interno di edifici. **NON** usarlo mai in spazi chiusi o coperti, come box, verande e terrazze coperte, né sotto tettoie, gazebo o strutture analoghe.
- ⚠ **Importante – CONTROLLA CHE NON CI SIANO PERDITE DI GAS DOPO AVER MONTATO COMPLETAMENTE IL BRUCIATORE LATERALE PER LA PRIMA VOLTA. INOLTRE, controlla che non ci siano perdite di gas dal bruciatore laterale una volta all'anno, quando viene smontato, quando vengono sostituiti dei componenti e se la bombola del gas viene scollegata o sostituita. IL MANCATO RISPETTO DI QUESTE ISTRUZIONI PUÒ CAUSARE LESIONI GRAVI E DANNEGGIARE IL BRUCIATORE LATERALE.**
- ⚠ Tieni sempre la bombola in posizione verticale.
- ⚠ **Importante – Posiziona l'unità su un terreno in piano per facilitare la fuoriuscita del grasso.**

- ⚠ Controlla che le guarnizioni (tra l'apparecchio e la cartuccia del gas o la bombola del gas) siano nella posizione corretta e in buone condizioni prima di effettuare il collegamento alla cartuccia del gas o alla bombola del gas.
- ⚠ Questo apparecchio deve essere tenuto lontano da materiali infiammabili.
- ⚠ Il bruciatore laterale GRILLSKÄR è progettato per essere usato solo con gas propano liquido. Non usarlo con il gas naturale comunemente distribuito nelle case. Valvole, ugelli, tubo e regolatore sono progettati per essere usati solo con gas propano liquido.
- ⚠ Questo bruciatore laterale è fornito di un regolatore di propano (da usare solo con gas propano).
- ⚠ Prima di sostituire la bombola, controlla che l'unità sia spenta e che non ci siano sorgenti di innesco (sigarette, fiamme vive, scintille, ecc.) nelle vicinanze.
- ⚠ Non usare mai l'unità in ambienti interni, in spazi chiusi o sotterranei.
- ⚠ Questo bruciatore laterale deve essere usato esclusivamente all'aperto, in luoghi naturalmente ventilati, senza pareti o aree chiuse, dove eventuali fughe di gas e i prodotti della combustione vengano rapidamente dispersi dal vento e dalla convezione naturale.
- ⚠ Questo bruciatore laterale non deve essere usato a bordo di imbarcazioni, camper e caravan.
- ⚠ Questo bruciatore laterale non deve essere usato al di sotto di strutture realizzate con materiali combustibili.
- ⚠ Non usare mai un regolatore regolabile con questo bruciatore laterale.
- ⚠ Questo bruciatore laterale si surriscalda durante l'uso: presta la massima attenzione quando lo tocchi.
- ⚠ Tieni a distanza di sicurezza i bambini e gli animali domestici quando usi questo bruciatore laterale.
- ⚠ Non spostare il bruciatore laterale durante l'uso.
- ⚠ Chiudi sempre l'alimentazione del gas sulla bombola quando non usi il bruciatore laterale.
- ⚠ Non modificare in alcun modo il bruciatore laterale: può essere pericoloso.
- ⚠ Non lasciare incustodito il bruciatore laterale durante l'uso.
- ⚠ Non alterare i componenti dell'unità che sono stati sigillati in fabbrica o dal fornitore.
- ⚠ Quando accendi il bruciatore, tieni sempre il coperchio aperto.
- ⚠ Usa il bruciatore laterale esclusivamente su una superficie o un terreno in piano e non infiammabile. Il bruciatore laterale deve trovarsi ad almeno 1 metro di distanza da qualsiasi oggetto o struttura infiammabile.

- ⚠ Prima di ogni utilizzo, controlla che il tubo del gas non sia attorcigliato, piegato o in tensione.
- ⚠ Quando non li usi, conserva il bruciatore laterale e la bombola del gas lontano da materiali e liquidi infiammabili.
- ⚠ Se l'apparecchio perde (odore di gas), portalo immediatamente all'esterno, in un luogo privo di fiamme e ben ventilato, dove è possibile rilevare e fermare la perdita. Se vuoi verificare che l'apparecchio non presenti perdite, fallo all'aperto. Per rilevare le perdite, non usare una fiamma, ma utilizza acqua saponata.
- ⚠ La bombola del gas deve essere conservata lontano da questo e da altri apparecchi.
- ⚠ Segui sempre le istruzioni per la cura e la manutenzione e sottoponi il bruciatore laterale a regolare manutenzione.
- ⚠ Non lasciare che il grasso e i residui di cibo si accumulino sopra o all'interno del bruciatore laterale – RISCHIO D'INCENDIO.
- ⚠ Sostituisci sempre le parti usurate.
- ⚠ Non usare l'apparecchio se presenta guarnizioni danneggiate o usurate.
- ⚠ Non usare l'apparecchio se perde, se è danneggiato o se non funziona correttamente.
- ⚠ Non coprire e non mettere via il bruciatore laterale finché non si è completamente raffreddato.
- ⚠ Controlla che l'apertura di ventilazione del vano portabombola non sia sporca o ostruita.
- ⚠ Assicurati che nell'area intorno al bruciatore laterale a gas non ci siano materiali combustibili, benzina o altri vapori e liquidi infiammabili.
- ⚠ Usa esclusivamente il regolatore di pressione e il tubo forniti con questo barbecue/bruciatore laterale.
- ⚠ I regolatori di pressione di ricambio devono essere identici a quelli originali forniti con il bruciatore laterale.
- ⚠ Non usare mai un regolatore regolabile con questo bruciatore laterale.
- ⚠ Non appendere al barbecue/bruciatore laterale oggetti fatti di materiali combustibili.
- ⚠ Le parti accessibili possono essere roventi. Tieni lontani i bambini.
- ⚠ Indossa sempre guanti protettivi o un guanto da forno quando maneggi le pentole e tocchi le parti calde.
- ⚠ Usa un utensile per la cottura con un diametro non inferiore a 10 cm (3.9") e non superiore a 26 cm (10").

VERIFICA DELLA TENUTA

IMPORTANTE- VERIFICA LA TENUTA PRIMA DELL'USO

Controlla sempre che non ci siano perdite di gas dall'unità: una volta all'anno, quando viene smontata, quando vengono sostituiti dei componenti e se la bombola del gas viene scollegata o sostituita.

- Non usare mai fiamme vive per la ricerca delle perdite. **NON ACCENDERE IL BRUCIATORE LATERALE DURANTE LA VERIFICA DELLA TENUTA.**
- Verifica la tenuta in un'area ben ventilata.
- Tutte le manopole di comando devono essere in posizione OFF.
- Verifica se ci sono perdite applicando una soluzione di 50% acqua e 50% sapone su tutti i collegamenti dell'alimentazione del gas, inclusi i raccordi delle valvole, del tubo e del regolatore.
- Dopo aver applicato la soluzione saponata su tutti i raccordi, collega il regolatore alla bombola del gas e apri la valvola di controllo del gas sul regolatore.
- OSSERVA: se si formano bolle in corrispondenza dei raccordi, significa che c'è una perdita.
- Spegni il gas e stringi tutti i raccordi.
- Ripeti la verifica. Se si formano ancora delle bolle, non usare il bruciatore laterale. Contatta il rivenditore locale per assistenza.

ISTRUZIONI SUL GAS E SUL REGOLATORE

- La bombola deve essere collocata sotto il corpo principale del barbecue e conservata verticalmente.
- Le bombole del gas non devono mai essere usate o conservate in posizione orizzontale.

Istruzioni per l'uso

Il bruciatore laterale GRILLSKÄR deve essere usato solo insieme al barbecue a gas GRILLSKÄR. Prima di montare il bruciatore laterale, elimina tutti gli imballaggi protettivi dai suoi componenti. Non conservare le bombole di gas propano liquido di scorta sotto o vicino a questo apparecchio. La bombola utilizzata deve essere dotata di un anello di protezione della valvola.

Quando la bombola non viene utilizzata, copri l'uscita della valvola con la protezione antipolvere. Usa esclusivamente la protezione antipolvere fornita con la valvola. Con altri tipi di tappi o protezioni non è garantita la tenuta e potrebbero verificarsi perdite di gas propano.

ISTRUZIONI PER L'USO DEL BRUCIATORE LATERALE

Prima di procedere, accertati di aver letto e compreso tutte le avvertenze contenute in questo Manuale.

Accensione del bruciatore laterale

- Apri il coperchio del bruciatore laterale.
- Controlla che la manopola di comando sia in posizione OFF.

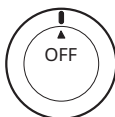
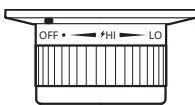

- Apri il rubinetto di alimentazione sulla bombola del gas.
- Premi la manopola di comando e ruotala nella posizione di accensione.



- Tieni premuta la manopola di comando per almeno 10 secondi per assicurarti che il bruciatore resti acceso.
- Se il bruciatore non si accende dopo aver premuto la manopola per 20 secondi, riporta la manopola su OFF, attendi un minuto e riprova. Non tenere premuta la manopola per troppo tempo, poiché potrebbe fuoriuscire un'eccessiva quantità di gas.
- Se c'è vento, ripara il bruciatore dal vento per facilitare l'accensione.
- Ruota la manopola per modificare le impostazioni del bruciatore.

Istruzioni per l'accensione manuale

- Avvicina un fiammifero acceso al bruciatore (nello stesso punto in cui si trova la protezione del dispositivo piezoelettrico).
- Premi la manopola di comando e ruotala fino alla posizione massima.

Proteggi sempre le mani quando ti avvicini alla superficie di cottura del bruciatore laterale.

Spegnimento del bruciatore laterale

Premi la manopola di comando e ruotala sulla posizione "OFF". Chiudi l'alimentazione del gas e scollega la bombola quando non la usi. Il regolatore deve essere scollegato quando il bruciatore laterale non viene utilizzato.

SICUREZZA ALIMENTARE

Leggi e segui attentamente queste istruzioni quando cucini sul bruciatore laterale:

- Lavati sempre le mani quando tocchi la carne cruda (prima e dopo) e prima di mangiare.
- Tieni la carne cruda sempre lontana dalla carne cotta e dagli altri alimenti.
- Prima di cucinare, controlla che le superfici del bruciatore laterale e gli utensili siano puliti e privi di residui di cibo.
- Non usare gli stessi utensili per toccare alimenti crudi e cotti.
- Controlla che la carne sia ben cotta prima di mangiarla.

⚠ ATTENZIONE – Il consumo di carne cruda o poco cotta può provocare intossicazioni alimentari (causate per esempio da batteri come l'Escherichia coli).

- Per ridurre il rischio di consumare carne poco cotta, tagliala e aprila per fare in modo che cuocia in modo uniforme anche all'interno.

⚠ ATTENZIONE – Se la carne è cotta a sufficienza, non deve avere un colore rosso/rosato e i succhi che fuoriescono devono apparire trasparenti, non rossi o rosati.

- Dopo aver usato il bruciatore laterale, pulisci sempre le superfici di cottura e gli utensili.

CURA E MANUTENZIONE

- Pulisci regolarmente il tuo bruciatore laterale dopo ogni utilizzo e dopo lunghi periodi in cui è rimasto inutilizzato.
- Assicurati che il bruciatore laterale si sia raffreddato a sufficienza prima di pulirlo.
- Non lasciare l'unità esposta alle intemperie e non riporla in luoghi umidi.
- Non gettare mai acqua sul bruciatore quando le superfici sono calde.
- Non toccare mai le parti calde del bruciatore senza protezioni per le mani.
- Copri il bruciatore laterale se devi lasciarlo all'aperto per molto tempo, soprattutto d'inverno, per mantenerlo in buone condizioni e prolungarne la durata.
- **IMPORTANTE** – La manutenzione del bruciatore deve essere eseguita ogni 100 ore di funzionamento o una volta all'anno, a seconda dell'evento che si verifica prima.
- Sostituisci il tubo flessibile quando lo prevede la regolamentazione nazionale.
- Non modificare l'apparecchio.



Attenzione

- **⚠** Se senti odore di gas, spegni il bruciatore. Se l'odore persiste, chiama immediatamente il tuo fornitore di gas.
- **⚠** Nell'eventualità di incendio incontrollabile, scollega immediatamente la bombola del gas allontanandola dalle fiamme e contatta i vigili del fuoco. **NON ESPORTI A RISCHI!**
- **⚠** Assicurati che nelle vicinanze del bruciatore laterale non vengano utilizzati aerosol.
- **⚠** Verifica che tutti gli imballaggi e i sacchetti in plastica siano smaltiti in modo sicuro.

Manutenzione dei bruciatori (2)

- In normali condizioni d'uso, brucia i residui di cibo dopo la cottura per tenere puliti i bruciatori.
- I bruciatori devono essere puliti una volta all'anno, o comunque quando sono molto sporchi, per evitare che sporczia, insetti o altri materiali ostruiscano i relativi fori o i tubi di Venturi collegati alle uscite delle valvole. Un bruciatore otturato può provocare un incendio sotto la griglia.
- Controlla visivamente che i bruciatori funzionino.

Guarda la figura sottostante, che mostra il funzionamento corretto.

Da ogni foro deve uscire una fiamma.

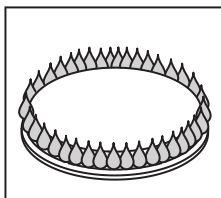

CONSERVAZIONE

Non lasciare scoperto il bruciatore laterale quando non lo usi. Conserva il bruciatore laterale (quando non lo usi) in un luogo fresco e asciutto (come una rimessa o un box) al riparo dagli agenti atmosferici, soprattutto se vivi in zone vicine al mare.

Una prolungata esposizione alla luce del sole, all'acqua stagnante e alla salsedine possono danneggiare l'apparecchio. (In queste situazioni una custodia potrebbe non essere sufficiente a proteggerlo.)

- Copri i bruciatori con un foglio di alluminio per evitare che insetti o materiali estranei entrino nei fori.
- Se il bruciatore laterale viene conservato in un luogo chiuso, la bombola del gas deve essere scollegata e lasciata all'esterno. La bombola del gas va sempre tenuta all'aperto, in uno spazio asciutto e ben ventilato, lontano da fonti di calore e sorgenti di innesco. Non lasciare che i bambini tocchino la bombola.
- Le bombole del gas devono essere conservate fuori dalla portata dei bambini e mai all'interno di edifici, garage o altri luoghi chiusi.

DATI TECNICI

Questo bruciatore laterale è destinato esclusivamente all'uso con gas propano in ambienti esterni. Leggi attentamente tutta la documentazione fornita con il prodotto.

Svizzera (CH)

Categoria di gas: I3+(28-30/37)

Tipo di gas e pressione: propano/29 mbar

Consumo di gas massimo: 218 gm/h

Potenza termica totale: 3 kW

Dimensioni degli iniettori dei bruciatori principali: 0,85 mm

Paesi a cui è destinato: CH

Francia (FR)

Categoria di gas: I3+(28-30/37)

Tipo di gas e pressione: propano/37 mbar

Consumo di gas massimo: 218 gm/h

Potenza termica totale: 3 kW

Dimensioni degli iniettori dei bruciatori principali: 0,85 mm

Paesi a cui è destinato: FR

Italia (IT)

Categoria di gas: I3B/P(30)

Tipo di gas e pressione: propano/30 mbar

Consumo di gas massimo: 218 gm/h

Potenza termica totale: 3 kW

Dimensioni degli iniettori dei bruciatori principali: 0,85 mm

Paesi a cui è destinato: IT

Sostituzione della bombola del gas

Prima di scollegare la bombola del gas controlla che i bruciatori siano spenti.

Controlla le guarnizioni prima di collegare una nuova bombola del gas all'apparecchio.

Sostituisci la bombola del gas all'aperto e lontano dalle persone.

GUIDA ALLA RISOLUZIONE DEI PROBLEMI

PROBLEMA	POSSIBILE CAUSA	SOLUZIONE
Il bruciatore non si accende utilizzando il sistema di accensione	La bombola del gas è esaurita	Sostituisci la bombola del gas
	Regolatore guasto	Fai riparare o sostituisci il regolatore
	Brucciato otturato	Pulisci il bruciatore
	Ugelli o tubo del gas ostruiti	Pulisci gli ugelli e il tubo del gas
	Filo dell'elettrodo staccato	Ricollega il filo
	Elettrodo o filo danneggiati	Sostituisci l'elettrodo e il filo
Fiamma debole o ritorno di fiamma nel tubo del bruciatore (potresti sentire un sibilo o un forte rumore)	La bombola del gas è troppo piccola	Usa una bombola più grande
	Brucciato otturato	Pulisci il bruciatore
	Ugelli o tubo del gas ostruiti	Pulisci gli ugelli e il tubo del gas
	C'è troppo vento	Usa il barbecue in un luogo più riparato
La manopola della valvola del gas ruota con difficoltà	Valvola del gas bloccata	Sostituisci la valvola del gas

SE HAI BISOGNO DI ASSISTENZA

Contatta il tuo negozio IKEA. Puoi trovare l'indirizzo e il numero di telefono dei punti vendita sul catalogo IKEA o sul sito www.IKEA.com.

Per assicurare una migliore qualità del servizio, leggi attentamente le istruzioni di montaggio e le istruzioni per l'uso in questo manuale prima di contattarci per richiedere assistenza.

Deutsch

ÜBERSICHT ÜBER DIE TEILE

Die Nummerierung der Komponenten bezieht sich auf die Abbildung des Seitenbrenners auf der Grafikseite.

1. Oberer Deckel
2. Brenner
3. Bedienungsknopf
4. Seitlicher Brennerkörper



ACHTUNG!

- ⚠ Wichtig: Diese Anleitung sorgfältig lesen, damit du dich mit dem Seitenbrenner auskennst, bevor du die Gaspatrone oder Gasflasche anschließt.
- ⚠ Bewahr diese Gebrauchsanweisung zum späteren Nachschlagen auf.
- ⚠ Nur für den Gebrauch im Freien. Lies die Gebrauchsanweisung, bevor du das Gerät benutzt. Die Nichtbeachtung dieser Anweisungen und Sicherheitswarnungen kann zu schweren Körperverletzungen oder zum Tod und/oder zu Sachschäden führen.
- ⚠ Vorsicht: Zugängliche Teile können sehr heiß sein. Kinder und Haustiere vom Seitenbrenner fernhalten.
- ⚠ Schalte nach Gebrauch die Gaszufuhr am Gasbehälter ab.
- ⚠ Jede Veränderung des Gerätes kann gefährlich sein.
- ⚠ Bewege das Gerät während des Gebrauchs nicht.
- ⚠ Prüfe die Dichtigkeit des Seitenbrenners vor dem ersten Gebrauch, jährlich, bei der Demontage, beim Austausch von Teilen oder beim Entfernen oder Ersetzen der Gasflasche.
- ⚠ Bewahre diese Anleitung zum späteren Nachschlagen auf.
- ⚠ GRILLSKÄR Seitenbrenner darf nur zusammen mit GRILLSKÄR Gasgrill benutzt werden.



GEFAHRENHINWEIS

Bei Gasgeruch:

1. Gaszufuhr zum Gerät schließen.
2. Offene Flammen löschen.
3. Grillhaube oder Deckel öffnen.
4. Wenn der Geruch weiterhin vorhanden ist, Abstand vom Seitenbrenner halten und unverzüglich den Gasversorger oder die Feuerwehr informieren.



WARNHINWEIS

- ⚠ Keinen Kraftstoff oder andere entflammable Flüssigkeiten oder Gase in der Nähe des Grills oder anderer Geräte lagern.
- ⚠ In der Nähe dieses Grills oder anderer Geräte keine Gasflasche aufbewahren, die nicht zur unmittelbaren Verwendung angeschlossen ist.

GRILLSKÄR Seitenbrenner

SICHERHEITSSYMBOLS

Die Sicherheitssymbole und deren Bedeutung sind im Folgenden erklärt. Anleitung vor dem Gebrauch aufmerksam durchlesen.



GEFAHR



GEFAHR: GEFAHR: Weist auf eine unmittelbar gefährliche Situation hin, die zum Tod oder zu schweren Verletzungen führt, wenn sie nicht vermieden wird.



VORSICHT



VORSICHT: Weist auf eine möglicherweise gefährliche Situation hin, die zum Tod oder zu schweren Verletzungen führen kann, wenn sie nicht vermieden wird.







ACHTUNG





















ACHTUNG: Weist auf eine möglicherweise gefährliche Situation oder Gefahr hin, die zu mittelschweren oder leichten Verletzungen führen kann, wenn sie nicht vermieden wird.



WARNHINWEIS

-  Bei Nichtbeachtung und Nichteinhaltung dieser Gebrauchsanleitung besteht Gefahr ernsthafter Verletzungen und Sachbeschädigung.
-  Die Installation muss den örtlichen Vorschriften entsprechen.
-  Dieses Produkt ist **AUSSCHLIESSLICH ZUM GEBRAUCH IM FREIEN** bestimmt.
-  Niemals in Innenräumen, geschlossenen Bereichen wie Carports, Garagen, Veranden, überdachten Höfen oder sonstigen überdachten Örtlichkeiten benutzen.
-  Wichtig - **DICHTIGKEITSPRÜFUNG DES SEITENBRENNERS NACH DEM ZUSAMMENBAU UND VOR DEM ERSTEN GEBRAUCH DURCHFÜHREN. ZUSÄTZLICH** eine Dichtigkeitsprüfung des Seitenbrenners jährlich, bei Demontage, beim Teileaustausch, beim Abnehmen und beim Wechseln der Gasflasche durchführen. **EIN VERSÄUMNIS KANN ZU ERNSTHAFTEN VERLETZUNGEN ODER EINER BESCHÄDIGUNG DES SEITENBRENNERS FÜHREN.**

-  Die Gasflasche muss immer aufrecht stehend benutzt werden.
-  Wichtig – sicherstellen, dass der Grill ebenerdig steht, um den Ablauf von Fett/Öl zu ermöglichen.
-  Kontrollieren, dass Dichtungen (zwischen dem Produkt und der Gasflasche) an Ort und Stelle und in gutem Zustand sind, bevor die Gasflasche angeschlossen wird.
-  Das Produkt muss von brennbarem Material ferngehalten werden.
-  GRILLSKÄR Seitenbrenner darf nur mit Flüssigpropangas (LP) betrieben werden. Nicht mit Erdgas (Stadtgas) nutzen. Die Ventile, Düsen, Schläuche und Regler sind nur für Flüssigpropangas geeignet.
-  Dieser Grill ist mit einem Propanregler ausgestattet (nur für die Verwendung mit Flaschengas).
-  Wenn ein Gasflaschenwechsel erforderlich wird, vergewissere dich vor dem Wechsel, dass das Gerät ausgeschaltet ist und sich keine Zündquellen (Zigaretten, offene Flammen, Funken usw.) in der Nähe befinden.
-  Den Seitenbrenner niemals in Innenräumen, geschlossenen Bereichen oder in unterirdischen Örtlichkeiten benutzen.
-  Dieser Seitenbrenner ist ausschließlich für den oberirdischen Betrieb an einem gut belüfteten Platz (ohne Überdachung) im Freien vorgesehen, damit sich eventuell austretendes Gas und Verbrennungsprodukte schnell durch Wind und natürliche Konvektion verflüchtigen können.
-  Dieser Seitenbrenner ist nicht für die Verwendung in oder auf Booten bzw. Wohnwagen resp. Campingbussen vorgesehen.
-  Dieser Seitenbrenner darf nicht unter leicht entzündlichen Dachkonstruktionen betrieben werden.
-  Niemals einen verstellbaren Regler in Verbindung mit diesem Seitenbrenner benutzen.
-  Der Seitenbrenner wird bei Gebrauch sehr heiß – daher beim Berühren immer ganz besonders vorsichtig sein.
-  Kinder und Haustiere in sicherem Abstand halten, wenn der Seitenbrenner in Betrieb ist.
-  Den Seitenbrenner während des Betriebs nicht bewegen.
-  Die Gaszufuhr an der Flasche abschalten, wenn der Seitenbrenner nicht benutzt wird.
-  Alle an diesem Gerät vorgenommenen Änderungen können gefährlich sein.
-  Den Seitenbrenner im Betrieb nicht unbeaufsichtigt lassen.
-  Vom Hersteller oder dessen Vertreter verschweißte/versiegelte Bauteile dürfen vom Benutzer nicht verändert werden.

- ⚠ Beim Anzünden des Seitenbrenners immer die Haube öffnen.
- ⚠ Den Seitenbrenner nur auf einem flachen, ebenen und feuerfesten Untergrund aufstellen. Bei der Aufstellung des Seitenbrenners einen Mindestabstand von 1 Meter zu brennbaren Gegenständen oder Gebäuden einhalten.
- ⚠ Vor jeder Benutzung den Gasschlauch prüfen, um sicherzustellen, dass er nicht verdreht, brüchig oder gedehnt ist.
- ⚠ Bei der Lagerung des Seitenbrenners und der Gasflasche darauf achten, dass diese nicht in der Nähe von brennbaren Materialien oder Flüssigkeiten aufbewahrt werden.
- ⚠ Wenn ein Leck am Gerät auftritt (Gasgeruch), muss es sofort nach draußen an einen gut belüfteten, flammenfreien Ort gebracht werden, wo das Leck entdeckt und gestoppt werden kann. Undichtigkeiten immer im Freien untersuchen. Niemals eine Flamme zur Suche nach Gaslecken benutzen, sondern eine Seifenlösung zu Hilfe nehmen.
- ⚠ Die Gasflasche darf nicht neben diesem Seitenbrenner oder einem anderen gelagert werden.
- ⚠ Die Pflege- und Wartungsanweisungen immer beachten – den Seitenbrenner regelmäßig warten.
- ⚠ Die Ansammlung von Öl- oder Fettrückständen im und auf dem Seitenbrenner vermeiden - BRANDGEFAHR.
- ⚠ Abgenutzte Teile sofort ersetzen
- ⚠ Den Seitenbrenner nicht benutzen, wenn undichte Stellen, Verschleiß oder Beschädigung auftritt oder wenn er nicht ordnungsgemäß funktioniert.
- ⚠ Den Seitenbrenner nicht benutzen, wenn Dichtungen beschädigt oder verschlissen sind.
- ⚠ Den Seitenbrenner nicht lagern oder abdecken, bevor er richtig abgekühlt ist.
- ⚠ Belüftungsöffnung im Fach für die Gasflasche sauber und frei von Schmutz halten.
- ⚠ Die Fläche um den Seitenbrenner frei von brennbaren Stoffen, Kraftstoffen sowie anderen brennbaren Flüssigkeiten und Gasen halten.
- ⚠ Nur die für diesen Grill/Seitenbrenner bestimmten Druckregler und Schläuche verwenden.
- ⚠ Ersatzdruckregler und -schlauchsysteme müssen den mitgelieferten Originalanschlüssen des Seitenbrenners entsprechen.
- ⚠ Niemals einen verstellbaren Regler in Verbindung mit diesem Seitenbrenner benutzen.
- ⚠ Keine brennbaren Materialien an die Griffe des Grills/Seitenbrenners hängen.
- ⚠ Zugängliche Teile werden sehr heiß. Kinder fernhalten.
- ⚠ Beim Umgang mit heißen Bauteilen oder beim Hantieren mit Pfannen usw. immer Schutz- bzw. Grillhandschuhe tragen.

- ⚠ Nur ein Kochgefäß mit einem Durchmesser von mindestens 10 cm (3,9") und höchstens 26 cm (10") benutzen.

DICHTIGKEITSTEST

WICHTIG – VOR GEBRAUCH DICHTIGKEIT PRÜFEN

Das Gerät immer auf Lecks überprüfen - einmal jährlich, bei Demontage, beim Teileaustausch, beim Abnehmen und beim Wechseln der Gasflasche.

- Nicht mit Hilfe einer offenen Flamme nach Gaslecks suchen. DEN SEITENBRENNER WÄHREND DER ÜBERPRÜFUNG NICHT ANZÜNDEN.
- Nur an einem gut belüfteten Ort durchführen.
- Sicherstellen, dass alle Kontrollregler ausgeschaltet sind („OFF“-Position).
- Lecks lassen sich mit einer Seifenlösung finden: eine Lösung aus 1/2 Wasser und 1/2 Seife mischen; mit der Seifenlösung alle Anschlüsse des Gassystems befeuchten, einschließlich aller Ventilanschlüsse, Schlauchverbindungen und Regleranschlüsse.
- Sicherstellen, dass alle Anschlüsse mit der Seifenlösung befeuchtet wurden. Dann den Regler an die Gasflasche anschließen, Flaschenventil öffnen, sodass Gas einströmen kann.
- ACHTUNG! Wenn sich Blasen bilden oder wenn eine Blase größer wird, ist ein Leck vorhanden.
- Falls ein Leck vorhanden ist, Gas abstellen und alle Anschlüsse festziehen.
- Den Test wiederholen. Wenn erneut Blasen entstehen, den Seitenbrenner nicht benutzen. Kontakt zum zuständigen Händler aufnehmen.

ANLEITUNG BETREFFEND GAS UND REGLER

- Die Gasflasche muss aufrecht unter dem Gehäuse des Haupt-Grills eingesetzt werden.
- Gasflaschen dürfen nicht liegend transportiert oder liegend gelagert werden.

Benutzerinformation

GRILLSKÄR Seitenbrenner darf nur zusammen mit GRILLSKÄR Gasgrill verwendet werden. Vor der Montage des Seitenbrenners sämtliche Schutzverpackungen von allen Teilen entfernen. Ersatzgasflaschen nicht unter oder in der Nähe dieses Geräts lagern.

Die verwendete Gasflasche muss mit einer Manschette zum Schutz des Ventils versehen sein. Immer eine Staubschutzkappe auf den Auslass des Gasflaschenventils aufsetzen, wenn die Flasche nicht in Gebrauch ist. Nur die gleiche Art von Schutzkappe anbringen, wie sie mit dem Gasflaschenventil geliefert wurde. Andere Arten von Kappen oder Stopfen können zum Austreten von Gas führen.

BENUTZERHINWEISE FÜR SEITENBRENNER

Bevor du fortfährst, vergewissere dich bitte, dass du die Warnhinweise in diesem Handbuch verstanden hast.

Anzünden des Seitenbrenners

- Die Haube des Seitenbrenners öffnen.
- Sicherstellen, dass alle Drehregler auf „aus“ („OFF“) stehen (7).



- Gaszufuhr an der Gasflasche einschalten.
- Drehregler drücken und auf Zündposition stellen.



- Drehregler mindestens 10 Sekunden gedrückt halten, damit der Brenner anleibt.
- Falls der Brenner nicht zündet, nachdem der Regler 20 Sekunden gedrückt gehalten wurde, den Regler auf „aus“ stellen. 1 Minute warten, bevor ein neuer Versuch unternommen wird. Den Drehregler nicht dauerhaft gedrückt halten, da sich sonst zu viel Gas ansammeln kann.
- Den Seitenbrenner bei Wind schützen, um ein leichtes Entzünden zu garantieren.
- Den Drehregler je nach Bedarf drehen, um die Brenneinstellungen zu verändern.

Manuelles Anzünden

- Ein brennendes Streichholz an den Brenner halten (an der gleichen Stelle wie der Funkenschutz).
- Den Drehregler auf die höchste Stufe drehen.

Beim Hantieren im Kochbereich des Seitenbrenners immer die Hände schützen.

Seitenbrenner abschalten

Drehregler drücken und auf „aus“ („OFF“) stellen. Das Gas abstellen und die Gasflasche bei Nichtgebrauch abkoppeln. Der Regler muss abgekoppelt werden, wenn der Seitenbrenner nicht benutzt wird.

LEBENSMITTELSICHERHEIT

Beim Grillen auf dem Seitenbrenner immer folgende Hinweise beachten:

- Vor und nach dem Hantieren mit rohem Fleisch und vor dem Essen immer die Hände waschen.
- Rohes Fleisch immer von fertig zubereiteten Speisen fernhalten.

- Vor der Benutzung des Seitenbrenners Grilloberfläche und –werkzeug von alten Speiseresten reinigen.
- Unterschiedliche Utensilien für rohes und fertiges Grillgut verwenden.
- Sichergehen, dass Fleisch vor dem Verzehr vollständig durchgegrillt ist.

⚠ ACHTUNG – Der Verzehr von rohem oder halbrohem FLEISCH kann zu Lebensmittelvergiftungen führen (z. B. Bakterien wie E.coli).

- Um sicherzugehen, dass Fleisch gar ist, anschneiden und nachsehen.

⚠ ACHTUNG – Fleisch ist vollständig durchgegart, wenn der austretende Fleischsaft klar ist. Der Saft sollte weder rosa noch rot gefärbt sein und das Fleisch eine einheitliche Färbung haben.

- Nach der Benutzung den Seitenbrenner Oberflächen und Grillutensilien stets gründlich reinigen.

PFLEGEHINWEIS UND WARTUNG

- Den Seitenbrenner regelmäßig nach jedem Gebrauch und besonders nach längerer Lagerung reinigen.
- Sicherstellen, dass der Seitenbrenner und seine Bauteile vor der Reinigung ausreichend abgekühlt sind.
- Den Seitenbrenner nicht ohne Abdeckung dem Wetter aussetzen oder ihn nicht unter feuchten Bedingungen lagern.
- Den Seitenbrenner niemals bei noch heißen Oberflächen mit Wasser abspritzen.
- Heiße Bauteile nie mit ungeschützten Händen berühren.
- Um die Lebensdauer und den guten Zustand des Seitenbrenners zu erhalten, wird empfohlen das Gerät bei längerer Außenlagerung abzudecken; vor allem während der Wintermonate.
- WICHTIG - Wir empfehlen, den Seitenbrenner nach jeweils 100 Betriebsstunden bzw. einmal jährlich (je nachdem, was zuerst eintrifft) warten zu lassen.
- Den Schlauch gem. der regionalen Vorschriften austauschen.
- Das Produkt nicht verändern.



Warnhinweis

⚠ Bei Gasgeruch die Gaszufuhr zum Grill abschalten. Falls der Gasgeruch anhält, sofort Kontakt mit dem Gaslieferanten aufnehmen.

⚠ Im Fall eines unkontrollierbaren Brandes die Gasflasche sofort vom Grill trennen, sie vom Feuer entfernen und die Feuerwehr rufen. KEIN RISIKO EINGEHEN!

⚠ Sicherstellen, dass keine (Aerosol-)Sprayflaschen in der Nähe des Grills benutzt werden, wenn er in Betrieb ist.

⚠ Darauf achten, dass Verpackungsmaterial und Kunststoffbeutel sicher entsorgt werden.

Wartung des Brenners (2)

- Bei normalem Gebrauch werden die Brenner durch das Abbrennen von Rückständen nach dem Grillen sauber gehalten.
- Die Brenner jährlich reinigen oder sobald sich starke Rückstände ansammeln, um sicherzustellen, dass keine Verstopfungen (Schmutz, Insekten) in den Brenneröffnungen bzw. den Düsen über den Ventilöffnungen der Brenner entstehen. Ein blockierter Brenner kann zu Brandentwicklung unter dem Grill führen.
- Den Betrieb der Brenner visuell überprüfen.

Die Abbildung unten zeigt eine korrekt eingestellte Brennerflamme.

Aus allen Öffnungen sollten Flammen zu sehen sein.

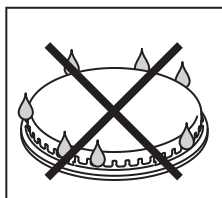
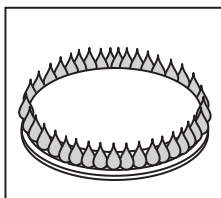

LAGERUNG

Bei Nichtgebrauch den Seitenbrenner immer abdecken. Den Seitenbrenner bei Nichtbenutzung trocken lagern, um ihn vor starken Wittereinflüssen zu schützen (vor allem in Küstennähe).

Wird der Seitenbrenner längere Zeit Sonnenlicht, stehendem Wasser, Seeluft/Salzwasser ausgesetzt, kann dies zu Schäden führen. (Eine Hülle oder Abdeckung ist hier möglicherweise kein ausreichender Schutz).

- Die Brenner mit Aluminiumfolie abdecken, damit sich keine Insekten oder anderer Schmutz in den Brenneröffnungen ansammeln kann.
- Bei einer Lagerung des Seitenbrenners im Haus oder im Keller muss die Gasflasche entfernt werden. Gasflaschen immer im Freien an einem gut belüfteten Ort in ausreichendem Abstand von Wärme- und Zündquellen aufbewahren. Kinder dürfen nicht mit Gasflaschen spielen.
- Gasflaschen müssen außerhalb der Reichweite von Kindern aufbewahrt werden und dürfen nicht in einem Gebäude, einer Garage oder einem anderen geschlossenen Raum gelagert werden.

TECHNISCHE INFORMATION

Dieser Seitenbrenner ist ausschließlich für den Außeneinsatz und nur für die Verwendung mit Propangas ausgelegt. Bitte die beigefügten Unterlagen aufmerksam durchlesen.

Schweiz (CH)

Gaskategorie: I3+(28-30/37)

Art des Gases und Reglerdruck: Propan/29 mbar

Gasverbrauch: 218 g/h

Gesamtwärmeleistung: 3 kW

Größe des Düsendurchmessers: 0,85 mm

Bestimmt für: Schweiz (CH)

Frankreich (FR)

Gaskategorie: I3+(28-30/37)

Art des Gases und Reglerdruck: Propan/37 mbar

Gasverbrauch: 218 g/h

Gesamtwärmeleistung: 3 kW

Größe des Düsendurchmessers: 0,85 mm

Bestimmt für: Frankreich (FR)

Italien (IT)

Gaskategorie: I3B/P(30)

Art des Gases und Reglerdruck: Propan/30 mbar

Gasverbrauch: 218 g/h

Gesamtwärmeleistung: 3 kW

Größe des Düsendurchmessers: 0,85 mm

Bestimmt für: Italien (IT)

Austausch der Gasflasche

Kontrollieren, dass die Brenner abgeschaltet sind, bevor die Gasflasche abgekoppelt wird.

Die Sicherungen prüfen, bevor eine neue Gasflasche an das Gerät angeschlossen wird.

Die Gasflasche im Freien und mit Sicherheitsabstand zu Menschen austauschen.

PROBLEMLÖSUNG

PROBLEM	MÖGLICHER GRUND	LÖSUNG
Brenner zündet nicht mit dem Zündsystem	Gasflasche ist leer	(LP-)Gasflasche ersetzen
	fehlerhafter Regler	Regler prüfen oder ersetzen lassen
	Brenner ist verstopft	Brenner reinigen
	Gasdüse oder Gasschlauch ist verstopft	Gasdüsen und Gasschlauch reinigen
	Elektrodendraht lose	Draht wiederanschießen
	Elektrode oder Draht beschädigt	Elektrode und Draht austauschen
niedrige Flamme oder Flammenrückschlag (Brand im Brennerrohr - man kann ein Zischen oder Röhren hören)	(LP-)Gasflasche ist zu klein	größere Flasche benutzen
	Brenner ist verstopft	Brenner reinigen
	Gasdüse oder Gasschlauch ist verstopft	Gasdüsen oder Gasschlauch reinigen
	zu windig	Grill an einer geschützteren Stelle benutzen
Knopf am Gasventil lässt sich schwer drehen	Gasventil verstopft	Gasventil austauschen

SO ERREICHST DU UNS

Wende dich an das nächstgelegene IKEA Einrichtungshaus. Adresse und Telefonnummer findest du im IKEA Katalog oder unter www.IKEA.de

Damit wir dich effektiv unterstützen können, lies vor dem Kontakt mit uns die Gebrauchs- und Installationsanleitung aufmerksam durch.

English

LIST OF FEATURES

The numbering of the product features shown refers to the illustration of the side burner on the graphic page

1. Top lid
2. Burner
3. Control knob
4. Side burner body



WARNING

- ⚠ Important: Read these instructions for use carefully so as to familiarize yourself with the appliance before connecting it to its gas cartridge or gas cylinder.
- ⚠ Keep these instructions for future reference.
- ⚠ Only to be used outdoors. Read the instructions before using the appliance. Failure to follow these instructions and safety warnings may result in serious bodily injury or death, and/or property loss.
- ⚠ Caution: accessible parts may be very hot. Keep children and pets away from the side burner.
- ⚠ Turn off the gas supply at the gas container after use.
- ⚠ Any modification of the appliance may be dangerous.
- ⚠ Do not move the appliance during use.
- ⚠ Leak test the side burner before first use, annually, when dismantled, when parts are replaced, or if the gas cylinder is removed or replaced.
- ⚠ Retain these instructions for future reference.
- ⚠ GRILLSKÄR side burner is only to be used together with GRILLSKÄR gas barbecue.



DANGER

If you smell gas:

1. Shut off gas to the unit
2. Extinguish any open flame
3. Open lid
4. If the odour continues, keep away from the side burner and immediately call your gas supplier or the fire department



WARNING

- ⚠ Do not store or use petrol or other flammable liquids or vapours in the vicinity of this or any other appliance
- ⚠ A LP cylinder not connected for use shall not be stored in the vicinity of this or any other appliance

GRILLSKÄR side burner

SAFETY SYMBOLS

The safety symbols and their meanings are explained below. Read and follow the instructions in this manual carefully.



DANGER



DANGER: Indicates an imminently hazardous situation which, if not avoided, will result in death or serious injury.



WARNING



WARNING: Indicates a potentially hazardous situation which, if not avoided, could result in death or serious injury.



CAUTION



CAUTION: Indicates a potentially hazardous situation or unsafe practice which, if not avoided, may result in minor or moderate injury.



WARNING

- ⚠ Failure to read and follow these instructions could result in serious injury or damage to property.
- ⚠ Installation must conform to local codes.
- ⚠ This product is for **OUTDOOR USE ONLY**.
- ⚠ Shall not be used in a building. **NEVER** use in an enclosed space such as a carport, garage, veranda, covered patio, or under an overhead structure of any kind.
- ⚠ Important – **LEAK TEST THE SIDE BURNER WHEN FULLY ASSEMBLED BEFORE FIRST USE. IN ADDITION** always leak test the side burner annually, when dismantled, when parts are replaced, or if the gas cylinder is removed or replaced. **FAILURE TO DO THIS COULD CAUSE SERIOUS INJURY, OR DAMAGE TO THE SIDE BURNER.**
- ⚠ Always keep the cylinder vertical.
- ⚠ Important – Ensure the unit is positioned on flat, level ground to aid with fat/grease run off.
- ⚠ Check that seals (between the appliance and the gas cartridge or gas cylinder) are in place and in good condition before connecting to the gas cartridge or gas cylinder.

- ⚠ This appliance must be kept away from flammable materials.
- ⚠ GRILLSKÄR side burner is designed for use with liquid propane (LP) gas only. Do not use with natural (piped in city) gas. The valves, orifices, hose and regulator are for LP gas only.
- ⚠ This side burner has been supplied with a propane regulator (only use with propane gas).
- ⚠ Should you need to change the gas cylinder, make sure the unit is switched off, and that there are no sources of ignition (cigarettes, open flame, sparks, etc.) nearby before proceeding.
- ⚠ Never use indoors, in an enclosed area or below ground level.
- ⚠ This side burner shall only be used above ground in an open-air situation with natural ventilation, without enclosed areas, where gas leakage and products of combustion are rapidly dispersed by wind and natural convection.
- ⚠ This side burner is not intended to be used in or on boats or in or on recreational vehicles.
- ⚠ This side burner should not be used under overhead combustible construction.
- ⚠ Never use an adjustable regulator with this unit.
- ⚠ This side burner will become very hot when in use - take care when touching.
- ⚠ Keep children and pets at a safe distance from this side burner when in use.
- ⚠ Do not attempt to move this side burner when in use.
- ⚠ Always turn off gas supply at the gas cylinder when not in use.
- ⚠ Any modification of this burner may be dangerous.
- ⚠ Do not leave this side burner unattended when in use.
- ⚠ Any parts sealed by the manufacturer or his agent must not be altered by the user.
- ⚠ When igniting, always have the lid open.
- ⚠ Only use the side burner on a flat, level non-flammable surface or ground. When positioning, ensure the side burner is a minimum of 1 metre from flammable items or structure.
- ⚠ Before each use inspect the gas hose to ensure it is free of any twisting or tension.
- ⚠ When storing the side burner or gas cylinder, ensure they are away from flammable materials or liquids.
- ⚠ If there is a leak on your appliance (smell of gas), take it outside immediately into a well ventilated flame free location where the leak may be detected and stopped. If you wish to check for leaks on your appliance, do it outside. Do not try to detect leaks using a flame, use soapy water.
- ⚠ The gas cylinder must not be stored next to this or any other appliance.

- ⚠ Always follow care and maintenance instructions – regularly maintain your side burner.
- ⚠ Do not allow grease, fat or food residue to build up in or on the side burner – RISK OF FIRE.
- ⚠ Always replace worn parts
- ⚠ Do not use the appliance if it has damaged or worn seals.
- ⚠ Do not use an appliance which is leaking, damaged or which does not operate properly.
- ⚠ Do not store or cover the side burner until fully cooled.
- ⚠ Keep the ventilation opening of the cylinder enclosure free and clear from debris.
- ⚠ Keep the area around your gas side burner clear of any combustible materials, petrol or other flammable liquids and vapours.
- ⚠ Pressure regulator and assembly supplied with this barbecue/side burner must be used.
- ⚠ Replacement pressure regulators must be the same as those supplied originally with the side burner.
- ⚠ Never use an adjustable regulator with this side burner.
- ⚠ Do not hang any combustible materials from the hand rails of this barbecue/side burner.
- ⚠ Accessible parts may be very hot. Keep young children away.
- ⚠ Always wear protective gloves or a barbecue mitt when handling hot components or items such as pots.
- ⚠ A cooking vessel with a diameter of no less than 10cm (3.9") and no greater than 26cm (10") should only be used.

LEAK TESTS

IMPORTANT – PERFORM LEAK TESTS BEFORE USE

Always leak test the unit – annually, when dismantled, when parts are replaced, or if the gas cylinder is removed or replaced.

- Never use an open flame to check for leaks at anytime. **DO NOT IGNITE THE SIDE BURNER DURING LEAK TESTING.**
- To be performed in a well-ventilated area.
- Be sure all control knobs are in the 'OFF' position.
- Check for leaks by brushing a solution of 1/2 water and 1/2 soap over all the gas system joints, including all valve connections, hose connections and regulator connections.
- Ensure the soap solution has been applied to all connections – connect the regulator to the gas cylinder, open the gas control valve on the regulator allowing gas to flow.
- **OBSERVE** – if bubbles form over any part of the joints there is a leak.
- Turn off the gas and tighten all joints
- Repeat test. If bubbles form again, do not use the side burner. Please contact your local dealer for assistance.

GAS AND REGULATOR INSTRUCTIONS

- The cylinder should be positioned underneath the main barbecue body and stored upright.
- Gas cylinders should never be stored or laid on their side.

User instructions

GRILLSKÅR side burner is only to be used together with GRILLSKÅR gas barbecue. Before assembling your side burner, remove all protective packaging from each part. Do not store a spare LP gas cylinder under or near this appliance. Cylinder used must include a collar to protect the cylinder valve.

Place dust cap on cylinder valve outlet whenever the cylinder is not in use. Only install the type of dust cap on the cylinder valve outlet that is provided with the cylinder valve. Other types of caps or plugs may result in leakage of propane.

SIDE BURNER USER INSTRUCTIONS

Before proceeding, make certain that you understand the warning statements in this manual.

Lighting the side burner

- Open the side burner lid.
- Ensure the control knob is in the "OFF" position.

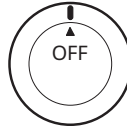
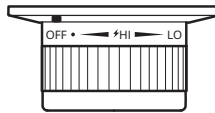

- Turn on the gas supply at the gas cylinder.
- Push control knob down and turn to ignition position.

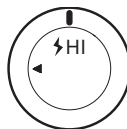

- Hold control knob in for at least 10 seconds to ensure the burner stays lit.
- If burner does not light after holding dial in for 20 seconds, turn the control knob to the 'OFF' position and wait for 1 minute and try again. Do not continuously hold the control knob in as you may cause a build up of gas.
- In windy conditions shield from wind to ensure easy lighting.
- Turn control knob to alter burner settings as required.

Manual Lighting Instructions

- Place a lit match beside the burner (at the same location as the spark shield).
- Push and turn the control knob to the high position.

Always protect your hands when handling anything near cooking surface of the side burner.

Turning off your side burner

Push the control knob in and turn to the "OFF" position. Turn the gas off and disconnect the cylinder when not in use. The regulator must be disconnected when the side burner is not in use.

FOOD SAFETY

Please read and follow this advice when cooking on your side burner:

- Always wash your hands before and after handling uncooked meat and before eating.
- Always keep raw meat away from cooked meat and other foods.
- Before cooking, ensure side burner surfaces and tools are clean and free of old food residue.
- Do not use the same utensils to handle cooked and uncooked foods.
- Ensure all meat is cooked thoroughly before eating.

⚠ CAUTION – eating raw or undercooked meat can cause food poisoning (e.g bacteria strains such as E.coli)

- To reduce the risk of undercooked meat, cut open to ensure it is cooked all the way through internally.

⚠ CAUTION – if meat has been cooked sufficiently the meat juices should be clear in colour and there should be no traces of pink/red juice or meat colouring.

- After cooking on your side burner always clean the cooking surfaces and utensils.

CARE AND MAINTENANCE

- Regularly clean your side burner between uses and especially after extended periods of storage.
- Ensure the side burner is sufficiently cool before cleaning.
- Do not leave the unit exposed to outside weather conditions or stored in damp, moist areas.
- Never douse the unit with water when its surfaces are hot.
- Never handle hot parts with unprotected hands.
- In order to extend the life and maintain the condition of your side burner, we strongly recommend that the unit is covered when left outside for any length of time, especially during the winter months.
- **IMPORTANT** – We recommend that servicing of this side burner should be performed either after every 100 hours of use or annually, whichever is achieved soonest.
- Change the flexible tube when the national conditions require it.

- Do not modify the appliance.



Caution

- ⚠** If you smell gas – extinguish the burner. If the odour continues, immediately contact your gas supplier.
- ⚠** In the event of an uncontrollable fire, immediately disconnect the gas cylinder moving it away from fire and contact the fire services. **DO NOT PUT YOURSELF AT RISK!**
- ⚠** Ensure aerosols are not used near this side burner when in use.
- ⚠** Ensure all packaging and plastic bags are disposed of safely.

Burner (2) Maintenance

- In normal usage, burning off the residue after cooking will keep the burners clean.
- The burners should be cleaned annually, or whenever heavy build-up is found, to ensure that there are no signs of blockage (debris, insects) in either the burner portholes or the venturi tubes of the burners fitted over the valve outlets. A blocked burner can lead to a fire beneath the grill.
- Visually inspect the operation of the burners.

See figure below showing correct burning.

There should be flame from all portholes.

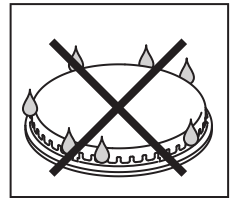
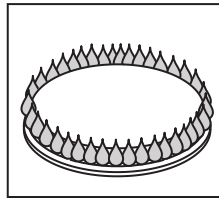

STORAGE

Do not leave your side burner uncovered when not in use. Store your side burner in a cool dry place like a shed or garage when not in use to protect against the effects of extreme weather conditions, particularly if you live near coastal areas.

Prolonged exposure to sunlight, standing water, sea air/saltwater can all cause damage to your appliance. (A cover may not be sufficient to protect your appliance in some of these situations).

- Cover the burners with aluminium foil in order to prevent insects or other debris from collecting in burner holes.
- If the side burner is to be stored indoors, the gas cylinder must be disconnected and left outside. The gas cylinder should always be stored outside, in a dry, well-ventilated area, away from any sources of heat or ignition. Do not let children tamper with the cylinder.

- Cylinders must be stored out of the reach of children and must not be stored in a building, garage or any other enclosed area.

TECHNICAL INFORMATION

This side burner is designed for outdoor use only using propane gas. Please read all accompanying documentation carefully.

Switzerland (CH)

Gas category: I3+(28-30/37)

Gas type and pressure: Propane/29mbar

Maximum gas consumption: 218gm/h

Total heat input: 3kW

Main burners injector size: 0.85mm

Countries intended for: CH

France (FR)

Gas category: I3+(28-30/37)

Gas type and pressure: Propane/37mbar

Maximum gas consumption: 218gm/h

Total heat input: 3kW

Main burners injector size: 0.85mm

Countries intended for: FR

Italy (IT)

Gas category: I3B/P(30)

Gas type and pressure: Propane/30mbar

Maximum gas consumption: 218gm/h

Total heat input: 3kW

Main burners injector size: 0.85mm

Countries intended for: IT

Changing The Gas Cylinder

Check that the burners are extinguished before disconnecting the gas cylinder.

Check the seals before connecting a new gas cylinder to the appliance.

Change the gas cylinder outside and away from people.

TROUBLESHOOTING

PROBLEM	POSSIBLE CAUSE	SOLUTION
Burner will not light using the ignition system	LP gas cylinder is empty	Replace with full cylinder
	Faulty regulator	Have regulator checked or replace
	Obstructions in burner	Clean burner
	Obstructions in gas jets or gas hose	Clean jets and gas hose
	Electrode wire is loose	Reconnect wire
	Electrode or wire is damaged	Change electrode and wire
Low flame or flashback (fire in burner tube - a hissing or roaring noise may be heard)	LP gas cylinder too small	Use larger cylinder
	Obstructions in burner	Clean burner
	Obstructions in gas jets or gas	Clean jets and gas hose
	Windy conditions	Use BBQ in a more sheltered position
Gas valve knob difficult to turn	Gas valve jammed	Replace gas valve

HOW TO REACH US IF YOU NEED OUR SERVICE

Contact your local IKEA store. You will find the address and phone number in the IKEA catalogue or at www.IKEA.com.

To ensure that we provide you with the best assistance, please read carefully the Assembly Instructions and/or the User Instruction section of this manual before contacting us.

