

KLASEN

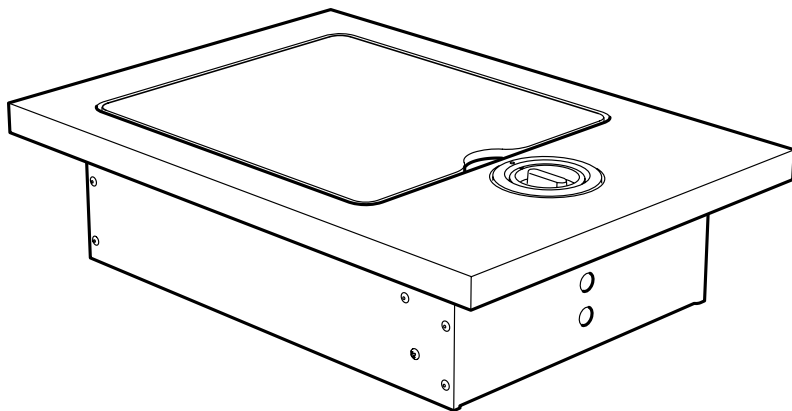

Design and Quality
IKEA of Sweden

ENGLISH
ITALIANO

4
10

ENGLISH KLASEN side burner**WARNING**

- ⚠ For outdoor use only.
- ⚠ Read these instructions before using the side burner. Failure to follow these instructions and safety warnings may result in serious bodily injury or death, and/or property loss.
- ⚠ Warning: accessible parts may be very hot. Keep children and pets away from the side burner.
- ⚠ Turn off the gas supply at the gas cylinder after use.
- ⚠ Any modification of the side burner, misuse, or failure to follow the instructions may be dangerous and cause harm to you or others.
- ⚠ Leak test the side burner before first use, annually, when dismantled, when parts are replaced, or if the gas cylinder is removed or replaced.
- ⚠ Retain these instructions for future reference.
- ⚠ KLASEN side burner is only to be used together with KLASEN gas barbecue

**DANGER:**

If you smell gas:



1. Shut off gas to the unit.
2. Extinguish any open flame.
3. If the odour continues, keep away from the side burner and immediately call your gas supplier or the fire department.

**WARNING:**



- ⚠ Do not store or use petrol or other flammable liquids or vapours in the vicinity of this or any other appliance
- ⚠ A liquid propane (LP) cylinder not connected for use shall not be stored in the vicinity of this or any other appliance

SAFETY SYMBOLS

The safety symbols and their meanings are explained below. Read and follow the instructions in this manual carefully.

 <b style="font-size: 1.5em;">DANGER 
<p>DANGER: Indicates an imminently hazardous situation which, if not avoided, will result in death or serious injury.</p>

 <b style="font-size: 1.5em;">WARNING 
<p>WARNING: Indicates a potentially hazardous situation which, if not avoided, could result in death or serious injury.</p>

 <b style="font-size: 1.5em;">CAUTION 
<p>CAUTION: Indicates a potentially hazardous situation or unsafe practice which, if not avoided, may result in minor or moderate injury.</p>

WARNING

- ⚠ Failure to read and follow these instructions could result in serious injury or damage to property.
- ⚠ Installation must conform to local codes.
- ⚠ This product is for **OUTDOOR USE ONLY**. NEVER use in an enclosed space such as a carport, garage, veranda, covered patio, or under an overhead structure of any kind.
- ⚠ Important – **LEAK TEST THE SIDE BURNER WHEN FULLY ASSEMBLED BEFORE FIRST USE**. IN ADDITION always leak test the side burner annually, when dismantled, when parts are replaced, or if the gas cylinder is removed or replaced. **FAILURE TO DO THIS COULD CAUSE SERIOUS INJURY, OR DAMAGE TO THE SIDE BURNER.**
- ⚠ Always keep the cylinder vertical. Important – Ensure the unit is positioned on flat, level ground to aid with fat/grease run off.
- ⚠ KLASEN side burner is designed for use with liquid propane (LP) gas only. Do not use with natural (piped in city) gas. The valves, orifices, hose and regulator are for LP gas only.
- ⚠ This side burner has been supplied with a propane regulator (only use with propane gas).
- ⚠ Should you need to change the gas cylinder, make sure the unit is switched off, and that there are no sources of ignition (cigarettes, open flame, sparks, etc.) nearby before proceeding.
- ⚠ Never use indoors, in an enclosed area or below ground level.
- ⚠ This side burner shall only be used above ground in an open-air situation with natural ventilation, without closed areas, where gas leakage and products of combustion are rapidly dispersed by wind and natural convection.
- ⚠ This side burner is not intended to be used in or on boats or in or on recreational vehicles.
- ⚠ This side burner should not be used under overhead combustible construction.
- ⚠ Never use an adjustable regulator with this unit.
- ⚠ This side burner will become very hot when in use – take care when touching.
- ⚠ Keep children and pets at a safe distance from this side burner when in use.
- ⚠ Do not attempt to move this side burner when in use.
- ⚠ Always turn off gas supply at the gas cylinder when not in use.
- ⚠ Any modification of this burner may be dangerous.
- ⚠ Do not leave this side burner unattended when in use.
- ⚠ Any parts sealed by the manufacturer or his agent must not be altered by the user.
- ⚠ When igniting, always have the lid open.
- ⚠ Only use the side burner on a flat, level non-flammable surface or ground. When positioning, ensure the side burner is a minimum of 1 metre from flammable items or structure.
- ⚠ Before each use inspect the gas hose to ensure it is free of any twisting or tension.
- ⚠ When storing the side burner or gas cylinder, ensure they are away from flammable materials or liquids.

- ⚠ The gas cylinder must not be stored next to this or any other appliance.
- ⚠ Always follow care and maintenance instructions – regularly maintain your side burner.
- ⚠ Do not allow grease, fat or food residue to build up in or on the side burner – RISK OF FIRE.
- ⚠ Always replace worn parts – do not use the side burner if a leak, wear or damage is found.
- ⚠ Do not store or cover the side burner until fully cooled.
- ⚠ Keep the ventilation opening of the cylinder enclosure free and clear from debris.
- ⚠ Keep the area around your gas side burner clear of any combustible materials, petrol or other flammable liquids and vapours.
- ⚠ Pressure regulator and hose assembly supplied with this barbecue/side burner must be used.
- ⚠ Replacement pressure regulators and hose assemblies must be the same as those supplied originally with the side burner. Never use an adjustable regulator with this side burner.
- ⚠ Do not hang any combustible materials from the hand rails of this barbecue.
- ⚠ Accessible parts may be very hot. Keep young children away.
- ⚠ Always wear protective gloves or a barbecue mitt when handling hot components or items such as pots.

LEAK TESTS

IMPORTANT – PERFORM LEAK TESTS BEFORE USE

Always leak test the unit – annually, when dismantled, when parts are replaced, or if the gas cylinder is removed or replaced.

- Never use an open flame to check for leaks at anytime. **DO NOT IGNITE THE SIDE BURNER DURING LEAK TESTING.**
- To be performed in a well-ventilated area.
- Be sure all control knobs are in the 'OFF' position.
- Check for leaks by brushing a solution of 1/2 water and 1/2 soap over all the gas system joints, including all valve connections, hose connections and regulator connections.
- Ensure the soap solution has been applied to all connections – connect the regulator to the gas cylinder, open the gas control valve on the regulator allowing gas to flow.

- **OBSERVE** – if bubbles form over any part of the joints there is a leak.
- Turn off the gas and tighten all joints
- Repeat test. If bubbles form again, do not use the side burner. Please contact your local dealer for assistance.

GAS AND REGULATOR INSTRUCTIONS

- This side burner can use either propane or butane LPG bottled gas. If using butane you must change the regulator.
- Propane cylinders will supply gas all year round, even on cold winter days.
- Butane cylinders will supply sufficient gas in summer. Butane gas must not be used in colder temperatures. Contact your local gas supplier for advice.
- The cylinder should be positioned underneath the main barbecue body and stored upright.
- Gas cylinders should never be stored or laid on their side.
- Before each use inspect the gas hose to ensure it is free of any twisting or tension.

User Instructions

KLASEN side burner is only to be used together with KLASEN gas barbecue.

Before assembling your side burner, remove all protective packaging from each part.

Do not store a spare LP gas cylinder under or near this appliance.

Place dust cap on cylinder valve outlet whenever the cylinder is not in use. Only install the type of dust cap on the cylinder valve outlet that is provided with the cylinder valve. Other types of caps or plugs may result in leakage of propane.

SIDE BURNER USER INSTRUCTIONS

Before proceeding, make certain that you understand the **WARNING** statements in this manual.

Lighting the Side burner

- Open the side burner lid.
- Ensure control knob is in the 'OFF' position.



- Turn on the gas supply at the gas cylinder.
- Push control knob down and turn to ignition position.



- Hold control knob in for at least 10 seconds to ensure the burner stays lit.
- If burner does not light after holding dial in for 20 seconds, turn the control knob to the 'OFF' position and wait for 1 minute and try again. Do not continuously hold the control knob in as you may cause a build up of gas.
- In windy conditions shield from wind to ensure easy lighting.
- Turn control knob to alter burner settings as required.

Manual Lighting Instructions

- Place a lit match beside the burner (at the same location as the sparker shield).
- Push and turn the control knob to the high position.

Always protect your hands when handling anything near cooking surface of the side burner.

Turning Off Your Side Burner

Push the control knob in and turn to the 'OFF' position.

Turn the gas off and disconnect at the cylinder when not in use.

The regulator must be disconnected when the side burner is not in use.

FOOD SAFETY

Please read and follow this advice when cooking on your side burner:

- Always wash your hands before and after handling uncooked meat and before eating.
- Always keep raw meat away from cooked meat and other foods.
- Before cooking, ensure side burner surfaces and tools are clean and free of old food residue.
- Do not use the same utensils to handle cooked and uncooked foods.
- Ensure all meat is cooked thoroughly before eating.

⚠ CAUTION – eating raw or undercooked meat can cause food poisoning (e.g bacteria strains such as E.coli)

- To reduce the risk of undercooked meat, cut open to ensure it is cooked all the way through internally.

⚠ CAUTION – if meat has been cooked sufficiently the meat juices should be clear in colour and there should be no traces of pink/red juice or meat colouring.

- After cooking on your side burner always clean the cooking surfaces and utensils.

CARE AND MAINTENANCE

- Regularly clean your side burner between uses and especially after extended periods of storage.
- Ensure the side burner is sufficiently cool before cleaning.
- Do not leave the unit exposed to outside weather conditions or stored in damp, moist areas.
- Never douse the unit with water when its surfaces are hot.
- Never handle hot parts with unprotected hands.
- In order to extend the life and maintain the condition of your side burner, we strongly recommend that the unit is covered when left outside for any length of time, especially during the winter months.
- IMPORTANT – We recommend that servicing of this side burner should be performed either after every 100 hours of use or annually, whichever is achieved soonest.
- Change the flexible tube when the national conditions require it.



Caution

- ⚠ If you smell gas – extinguish the burner. If the odour continues, immediately contact your gas supplier.
- ⚠ In the event of an uncontrollable fire, immediately disconnect the gas cylinder moving it away from fire and contact the fire services. DO NOT PUT YOURSELF AT RISK!
- ⚠ Ensure aerosols are not used near this side burner when in use.
- ⚠ Ensure all packaging and plastic bags are disposed of safely.

Burner (4) Maintenance

- In normal usage, burning off the residue after cooking will keep the burners clean.
- The burner should be cleaned annually, or whenever heavy build-up is found, to ensure that there are no signs of blockage (debris, insects) in either the burner portholes or the venturi tubes of the burners fitted over the valve outlets. A blocked burner can lead to a fire beneath the grill.

See figure below showing correct burning. There should be flame from all portholes.

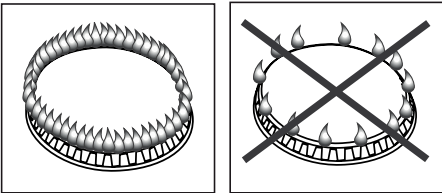

STORAGE

Do not leave your side burner uncovered when not in use. Store your barbecue/side burner in a cool dry place like a shed or garage when not in use to protect against the effects of extreme weather conditions, particularly if you live near coastal areas.

Prolonged exposure to sunlight, standing water, sea air/saltwater can all cause damage to your appliance. (A cover may not be sufficient to protect your appliance in some of these situations).

- Cover the burners with aluminium foil in order to prevent insects or other debris from collecting in burner holes.
- If the side burner is to be stored indoors, the gas cylinder must be disconnected and left outside. The gas cylinder should always be stored outside, in a dry, well-ventilated area, away from any sources of heat or ignition. Do not let children tamper with the cylinder.
- Always inspect the hose for cuts, cracks or excessive wear before use.
- If the hose is damaged or there is excessive abrasion or wear or the hose is cut, it must be replaced with a hose suitable for use with LPG and meet the national standards for the country of

use and must be as specified by the manufacturer. The length of the hose shall not exceed 1.5m.

TECHNICAL INFORMATION

This side burner is designed for outdoor use only using propane gas. Please read all accompanying documentation carefully.

Italy (IT)

Gas category: I3B/P 30

Type of gas: Propane

Injector Size: 0.85mm

Regulator Pressure: 30mbar

Heat input: 3.0kW

Gas consumption: 218 grams per hour

Countries intended for: IT

TROUBLESHOOTING

PROBLEM	POSSIBLE CAUSE	SOLUTION
Burner will not light using the ignition system	LP gas cylinder is empty	Replace with full cylinder
	Faulty regulator	Have regulator checked or replace
	Obstructions in burner	Clean burner
	Obstructions in gas jets or gas hose	Clean jets and gas hose
	Electrode wire is loose	Reconnect wire
	Electrode or wire is damaged	Change electrode and wire
Low flame or flashback (fire in burner tube - a hissing or roaring noise may be heard)	LP gas cylinder too small	Use larger cylinder
	Obstructions in burner	Clean burner
	Obstructions in gas jets or gas	Clean jets and gas hose
	Windy conditions	Use BBQ in a more sheltered position
Gas valve knob difficult to turn	Gas valve jammed	Replace gas valve

HOW TO REACH US IF YOU NEED OUR SERVICE

Contact your local IKEA store. You will find the address and phone number in the IKEA catalogue or at www.IKEA.com.

To ensure that we provide you with the best assistance, please read carefully the Assembly Instructions and/or the User Instruction section of this manual before contacting us.

ITALIANO KLASEN bruciatore laterale**AVVERTENZE:**

- ⚠ Questo prodotto è destinato esclusivamente all'uso in ambienti esterni.
- ⚠ Leggi queste istruzioni prima di utilizzare il bruciatore laterale. Il mancato rispetto di queste istruzioni e delle norme di sicurezza può causare lesioni personali gravi o mortali e/o provocare danni alle proprietà.
- ⚠ Attenzione: il bruciatore laterale può raggiungere temperature molto elevate. Tieni i bambini e gli animali a distanza quando utilizzi il bruciatore laterale.
- ⚠ Chiudi l'alimentazione del gas sulla bombola dopo l'uso.
- ⚠ Qualsiasi modifica apportata al bruciatore laterale, l'uso improprio e il mancato rispetto delle istruzioni possono costituire un pericolo e mettere a serio rischio la tua incolumità e quella di altre persone.
- ⚠ Verifica la tenuta del bruciatore laterale per controllare che non ci siano perdite di gas quando lo utilizzi per la prima volta, una volta all'anno, quando lo smonti, quando sostituisci dei pezzi o se scolleghi o sostituisci la bombola.
- ⚠ Conserva queste istruzioni per ulteriori consultazioni.
- ⚠ Il bruciatore laterale KLASEN deve essere utilizzato solo insieme al barbecue a gas KLASEN.

**PERICOLO:**

Se senti odore di gas:

1. Chiudi l'alimentazione del gas al bruciatore laterale.
2. Spegni tutte le fiamme libere.
3. Se l'odore persiste, allontanati dal bruciatore laterale e chiama immediatamente il fornitore del gas o i vigili del fuoco.

**AVVERTENZE:**

- ⚠ Non conservare né utilizzare benzina e altri liquidi o gas infiammabili vicino al bruciatore laterale o ad altre apparecchiature.
- ⚠ Non conservare le bombole di propano liquido inutilizzate vicino al bruciatore laterale o ad altre apparecchiature.

SIMBOLI DI SICUREZZA

Di seguito sono illustrati i simboli di sicurezza e il relativo significato. Leggi e segui attentamente le istruzioni riportate in questo manuale.

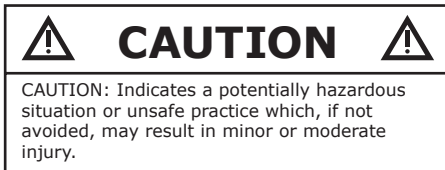

AVVERTENZE

- ⚠ Il mancato rispetto di queste istruzioni può causare gravi lesioni alle persone e danni alle proprietà.
- ⚠ L'installazione deve avvenire in conformità a leggi e normative locali.
- ⚠ Questo prodotto è destinato **ESCLUSIVAMENTE ALL'USO IN AMBIENTI ESTERNI**. Non utilizzarlo MAI in spazi chiusi o coperti, come box, verande e terrazze coperte, né sotto tettoie, gazebo o strutture analoghe.
- ⚠ **N.B. VERIFICA CHE NON CI SIANO PERDITE DI GAS DOPO AVER MONTATO COMPLETAMENTE IL BRUCIATORE LATERALE PER LA PRIMA VOLTA.** INOLTRE, verifica la tenuta del bruciatore laterale una volta all'anno, quando lo smonti, quando sostituisci dei pezzi o se scolleghi o sostituisci la bombola del gas. **IL MANCATO RISPETTO DI QUESTE PROCEDURE PUÒ CAUSARE GRAVI LESIONI ALLE PERSONE E DANNEGGIARE IL BRUCIATORE LATERALE.**
- ⚠ Tieni sempre la bombola in posizione verticale. N.B. Assicurati che il prodotto sia posizionato su un terreno in piano, per favorire la fuoriuscita del grasso.
- ⚠ Il bruciatore laterale KLASEN è progettato per essere alimentato sia con gas propano liquido che con gas butano liquido. Non utilizzarlo con il gas naturale normalmente fornito alle cucine di casa. Valvole, ugelli, tubo e regolatore sono realizzati per essere utilizzati solo con gas propano liquido.
- ⚠ Questo bruciatore laterale è dotato di un regolatore di propano (da utilizzare esclusivamente con gas propano).
- ⚠ Quando devi cambiare la bombola, assicurati che il bruciatore laterale sia spento e che non ci siano sorgenti d'innescio nelle vicinanze (sigarette, fiamme libere, scintille, ecc.) prima di procedere.
- ⚠ Non utilizzare mai in ambienti chiusi, coperti o sotterranei.
- ⚠ Questo bruciatore laterale deve essere utilizzato esclusivamente all'aperto, in luoghi naturalmente ventilati, senza pareti o aree chiuse, dove eventuali fughe di gas e prodotti della combustione vengano rapidamente dispersi dal vento e dalla convezione naturale.
- ⚠ Questo bruciatore laterale non deve essere utilizzato in imbarcazioni o veicoli a uso ricreativo.
- ⚠ Questo bruciatore laterale non deve essere utilizzato al di sotto di strutture realizzate con materiali combustibili.
- ⚠ Non utilizzare mai un regolatore con questo bruciatore laterale.
- ⚠ Questo bruciatore laterale può raggiungere temperature molto elevate: presta la massima attenzione quando lo tocchi.
- ⚠ Tieni i bambini e gli animali a distanza quando utilizzi il bruciatore laterale.
- ⚠ Non spostare il bruciatore laterale durante l'uso.
- ⚠ Chiudi sempre l'alimentazione del gas sulla bombola quando non usi il bruciatore laterale.
- ⚠ Non modificare in alcun modo il bruciatore laterale: può essere pericoloso.
- ⚠ Non lasciare il bruciatore laterale incustodito durante l'uso.

- ⚠ Non manomettere i componenti del bruciatore laterale che sono stati sigillati dal produttore o da un centro assistenza autorizzato.
- ⚠ Accendi sempre il bruciatore laterale con il coperchio aperto.
- ⚠ Colloca sempre il bruciatore laterale su un terreno in piano, su una superficie non infiammabile. Assicurati che ci sia una distanza minima di 1 metro tra il bruciatore laterale ed eventuali oggetti o strutture infiammabili.
- ⚠ Prima di ogni utilizzo controlla il tubo del gas e assicurati che non sia attorcigliato o teso.
- ⚠ Quando non li utilizzi, riponi il bruciatore laterale e la bombola del gas lontano da materiali e liquidi infiammabili.
- ⚠ Quando non la utilizzi, riponi la bombola del gas lontano dal bruciatore laterale e da altre apparecchiature.
- ⚠ Pulisci il bruciatore laterale ed effettua la manutenzione a intervalli regolari, seguendo le relative istruzioni.
- ⚠ Evita l'accumulo di grasso e di residui di cibo all'interno o sopra il bruciatore laterale: **RISCHIO DI INCENDIO**.
- ⚠ Sostituisci sempre le parti usurate. Non utilizzare il bruciatore laterale se noti segni di usura, danni o perdite.
- ⚠ Prima di riporre o ricoprire il bruciatore laterale assicurati che si sia completamente raffreddato.
- ⚠ Controlla che la presa di ventilazione del vano portabombola non sia sporca o ostruita.
- ⚠ Non tenere materiali combustibili, benzina o altri liquidi e vapori infiammabili nell'area intorno al bruciatore laterale.
- ⚠ Utilizza il regolatore di pressione e il tubo forniti con questo barbecue/bruciatore laterale.
- ⚠ Se devi sostituire il regolatore di pressione o il tubo, scegli ricambi identici ai componenti originali forniti con il bruciatore laterale. Non utilizzare mai un regolatore con questo bruciatore laterale.
- ⚠ Non appendere alcun materiale combustibile alle maniglie di questo barbecue.
- ⚠ Le parti che costituiscono il bruciatore laterale possono diventare incandescenti. Non lasciare avvicinare i bambini.

- ⚠ Indossa sempre guanti protettivi o per barbecue quando maneggi le pentole e tocchi le parti calde del bruciatore laterale.

PROVE DI TENUTA

N.B. VERIFICA LA TENUTA DEL BRUCIATORE LATERALE PRIMA DI UTILIZZARLO.

Verifica la tenuta controllando che non ci siano perdite una volta all'anno, quando lo smonti, quando sostituisci dei pezzi o se scolleghi o sostituisci la bombola del gas.

- Non utilizzare mai fiamme libere per controllare se ci sono perdite di gas. **NON ACCENDERE IL BRUCIATORE LATERALE DURANTE LE PROVE DI TENUTA.**
- Fai il controllo delle perdite in un luogo ben ventilato.
- Assicurati che tutte le manopole per la regolazione del gas siano in posizione OFF.
- Per controllare le perdite, prepara una soluzione composta di acqua e sapone in parti uguali e applicala con un pennello su tutte le giunzioni del sistema, compresi i collegamenti di valvole, tubo e regolatore.
- Assicurati di aver applicato la soluzione di acqua e sapone a tutti i collegamenti. Collega il regolatore alla bombola del gas, apri la valvola di controllo del gas sul regolatore per attivare il flusso di gas.
- N.B. Se si formano bolle in qualche punto significa che c'è una perdita.
- Spegni il gas e stringi bene tutte le giunzioni.
- Ripeti la prova. Se si formano ancora delle bolle, non utilizzare il bruciatore laterale. Contatta il rivenditore locale per assistenza.

GAS E REGOLATORE

- Questo bruciatore laterale funziona con bombole di gas propano o butano liquido. Se utilizzi il butano devi cambiare il regolatore.
- Le bombole di propano assicurano l'erogazione del gas tutto l'anno, anche nelle giornate invernali più fredde.
- Le bombole di butano vanno utilizzate d'estate, perché non sono adatte alle basse temperature. Rivolgiti al tuo fornitore di gas per ulteriori informazioni.
- La bombola va posizionata sotto il corpo principale del barbecue e deve essere conservata in posizione verticale.
- Le bombole di gas non devono mai essere conservate o adagiate a terra in posizione orizzontale.

- Prima di ogni utilizzo controlla il tubo del gas e assicurati che non sia attorcigliato o teso.

Istruzioni per l'uso

Il bruciatore laterale KLASEN deve essere utilizzato solo insieme al barbecue a gas KLASEN.

Prima di montare il tuo bruciatore laterale, rimuovi tutti gli imballaggi protettivi.

Non tenere bombole di gas propano di scorta sotto o vicino al bruciatore laterale.

Metti il tappo antipolvere sull'uscita della valvola quando non utilizzi la bombola. Utilizza esclusivamente il tappo antipolvere fornito con la valvola. Con altri tipi di tappi o protezioni non è garantita la tenuta e potrebbero verificarsi perdite di gas.

ISTRUZIONI PER L'USO

Prima di procedere, accertati di aver letto e ben compreso tutte le AVVERTENZE contenute in questo manuale.

Accensione del bruciatore laterale

- Solleva il coperchio del bruciatore laterale.
- Controlla che la manopola di controllo sia in posizione OFF.



- Apri l'alimentazione del gas sulla bombola.
- Premi la manopola di controllo e ruotala nella posizione di accensione.



- Tieni premuta la manopola di controllo per almeno 10 secondi per assicurarti che il bruciatore resti acceso.
- Se il bruciatore non si accende dopo aver tenuto la manopola premuta per 20 secondi, riporta la manopola in posizione OFF, aspetta 1 minuto e riprova. Non continuare a tenere premuta la manopola di controllo, perché potrebbe crearsi un

accumulo di gas.

- In caso di vento, ripara il bruciatore laterale per facilitare l'accensione.
- Ruota la manopola di controllo per modificare le impostazioni del bruciatore.

Istruzioni per l'accensione manuale

- Avvicina un fiammifero acceso al bruciatore (nel punto dove c'è la protezione del dispositivo piezoelettrico).
- Premi e ruota la manopola di controllo fino alla posizione più alta.

Proteggi sempre le mani quando ti avvicini alla superficie di cottura del bruciatore laterale.

Spegnimento del bruciatore laterale

Premi la manopola di controllo e ruotala in posizione OFF.

Spegni il gas e scollega la bombola quando non la usi.

Il regolatore deve essere scollegato quando non usi il bruciatore laterale.

CONSIGLI PER LA SICUREZZA ALIMENTARE

Leggi e segui questi consigli per cucinare con il bruciatore laterale:

- Lava sempre le mani prima e dopo aver toccato carne cruda e prima di mangiare.
- Tieni la carne cruda lontana da quella cotta e da altri cibi.
- Prima di iniziare a cucinare, assicurati che la superficie del bruciatore laterale e gli utensili siano puliti, senza residui di cibi cucinati precedentemente.
- Usa utensili diversi per cibi cotti e crudi.
- Assicurati che la carne sia cotta uniformemente prima di mangiarla.
- ⚠ N.B. Il consumo di carne cruda o cotta in modo non uniforme può provocare intossicazioni alimentari (causate ad esempio da batteri come l'Escherichia coli).
- Per fare in modo che la carne sia cotta uniformemente, fai un'incisione sulla stessa.
- ⚠ N.B. Se la carne è cotta uniformemente, i liquidi che fuoriescono devono essere chiari, non rossi o rosati.
- Dopo aver usato il bruciatore laterale, pulisci sempre la superficie di cottura e gli utensili.

PULIZIA E MANUTENZIONE

- Pulisci regolarmente il bruciatore laterale tra un utilizzo e l'altro e in particolare dopo un periodo di inutilizzo prolungato.
- Prima di pulire il bruciatore laterale, assicurati che si sia raffreddato.
- Non lasciare il bruciatore laterale esposto alle intemperie e non conservarlo in luoghi umidi.
- Non gettare mai acqua sul bruciatore laterale quando le superfici sono calde.
- Non toccare mai le parti calde del bruciatore laterale a mani nude.
- Per prolungare la durata del bruciatore laterale e mantenere quest'ultimo in ottime condizioni, copri il prodotto quando lo lasci all'aperto, specialmente nei mesi invernali.
- N.B. La manutenzione del bruciatore laterale va effettuata ogni 100 ore di utilizzo o una volta all'anno, a seconda di quale dei due termini viene raggiunto per primo.
- Sostituisci il tubo flessibile secondo le previsioni di legge.



Attenzione

- ⚠ Se senti odore di gas, spegni il bruciatore laterale. Se l'odore persiste, contatta immediatamente il fornitore del gas.
- ⚠ In caso di incendio fuori controllo, scollega immediatamente la bombola del gas, allontanala dalle fiamme e chiama i vigili del fuoco. **NON ESPORTI AD ALCUN RISCHIO!**
- ⚠ Non utilizzare spray vicino al bruciatore laterale durante l'uso.
- ⚠ Getta via tutte le confezioni e i sacchetti di plastica in modo che non costituiscano un pericolo.

Manutenzione del bruciatore (4)

- In normali condizioni d'uso, brucia i residui di cibo dopo la cottura per tenere pulito il bruciatore.
- Il bruciatore deve essere pulito una volta all'anno, o comunque quando è molto sporco, per evitare che sporczia, insetti e altri materiali ostruiscano i fori o i tubi di Venturi collegati alle uscite delle valvole. Un bruciatore otturato può provocare un incendio sotto la griglia.

La figura seguente mostra il funzionamento corretto: da ogni foro deve uscire una fiammella.

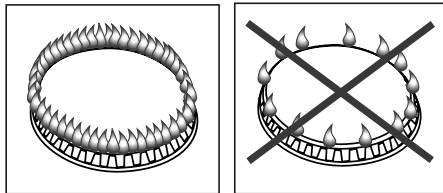

CONSERVAZIONE

Copri sempre il bruciatore laterale quando non lo usi. Conserva il bruciatore laterale in un luogo fresco e asciutto, come una rimessa o un box, al riparo dagli agenti atmosferici, in particolare se vivi in zone costiere.

L'esposizione prolungata a luce del sole, acqua stagnante, aria/acqua salmastra, potrebbe danneggiare il bruciatore laterale. (In alcune di queste situazioni non sempre è sufficiente coprire il bruciatore laterale).

- Copri i bruciatori con della carta stagnola per evitare che insetti e materiali estranei entrino nei fori.
- Se conservi il bruciatore laterale in un luogo chiuso, scollega la bombola del gas e lascia quest'ultima all'aperto. La bombola del gas va sempre tenuta in un luogo aperto, asciutto e ben ventilato, lontano da fonti di calore e sorgenti d'innescio. Tieni la bombola fuori della portata dei bambini.
- Prima dell'uso, controlla sempre che il tubo non sia tagliato, crepato o eccessivamente usurato.
- Se il tubo è danneggiato, tagliato o presenta segni di eccessiva usura e abrasioni, sostituiscilo con un altro tubo adatto al gas propano liquido e conforme agli standard nazionali vigenti e alle specifiche del produttore. La lunghezza del tubo non deve superare 1,5 m.

CARATTERISTICHE TECNICHE

Questo bruciatore laterale è destinato esclusivamente all'uso in ambienti esterni e funziona solo con gas propano o butano. Leggi attentamente tutta la documentazione fornita con il prodotto.

Italia (IT)

Categoria di gas: I3B/P 30

Tipo di gas: propano o butano

Dimensioni iniettori: 0,85 mm

Pressione del regolatore: 30 mbar

Portata termica: 3,0 kW

Consumo di gas: 218 g/h

Paesi ai quali viene destinato: IT

GUIDA ALLA RISOLUZIONE DEI PROBLEMI

PROBLEMA	POSSIBILE CAUSA	SOLUZIONE
Il bruciatore non si accende utilizzando il sistema di accensione	La bombola del gas LP è esaurita	Sostituisci la bombola del gas
	Regolatore guasto	Fai riparare o sostituisci il regolatore
	Bruciatore otturato	Pulisci il bruciatore
	Ugelli o tubo del gas ostruiti	Pulisci gli ugelli e il tubo del gas
	Filo dell'elettrodo staccato	Ricollega il filo
	Elettrodo o filo danneggiati	Sostituisci l'elettrodo o il filo
Fiamma debole o ritorno di fiamma nel tubo del bruciatore (potresti sentire un sibilo o un forte rumore)	La bombola del gas è troppo piccola	Usa una bombola più grande
	Bruciatore otturato	Pulisci il bruciatore
	Ugelli o tubo del gas ostruiti	Pulisci gli ugelli e il tubo del gas
	C'è troppo vento	Usa il barbecue in un luogo più riparato
La manopola della valvola del gas ruota con difficoltà	Valvola del gas bloccata	Sostituisci la valvola del gas

SE HAI BISOGNO DI ASSISTENZA

Contatta il tuo negozio IKEA. Puoi trovare l'indirizzo e il numero di telefono dei punti vendita sul Catalogo IKEA o sul sito www.IKEA.com.

Per assicurare una migliore qualità del servizio, leggi attentamente le istruzioni di montaggio e le istruzioni per l'uso in questo manuale prima di contattarci per richiedere assistenza.