

# OLSKÄR

GB

DE

FR

NL

DK

NO

FI

SE

CZ

ES

IT

HU

PL

PT

RO

SK

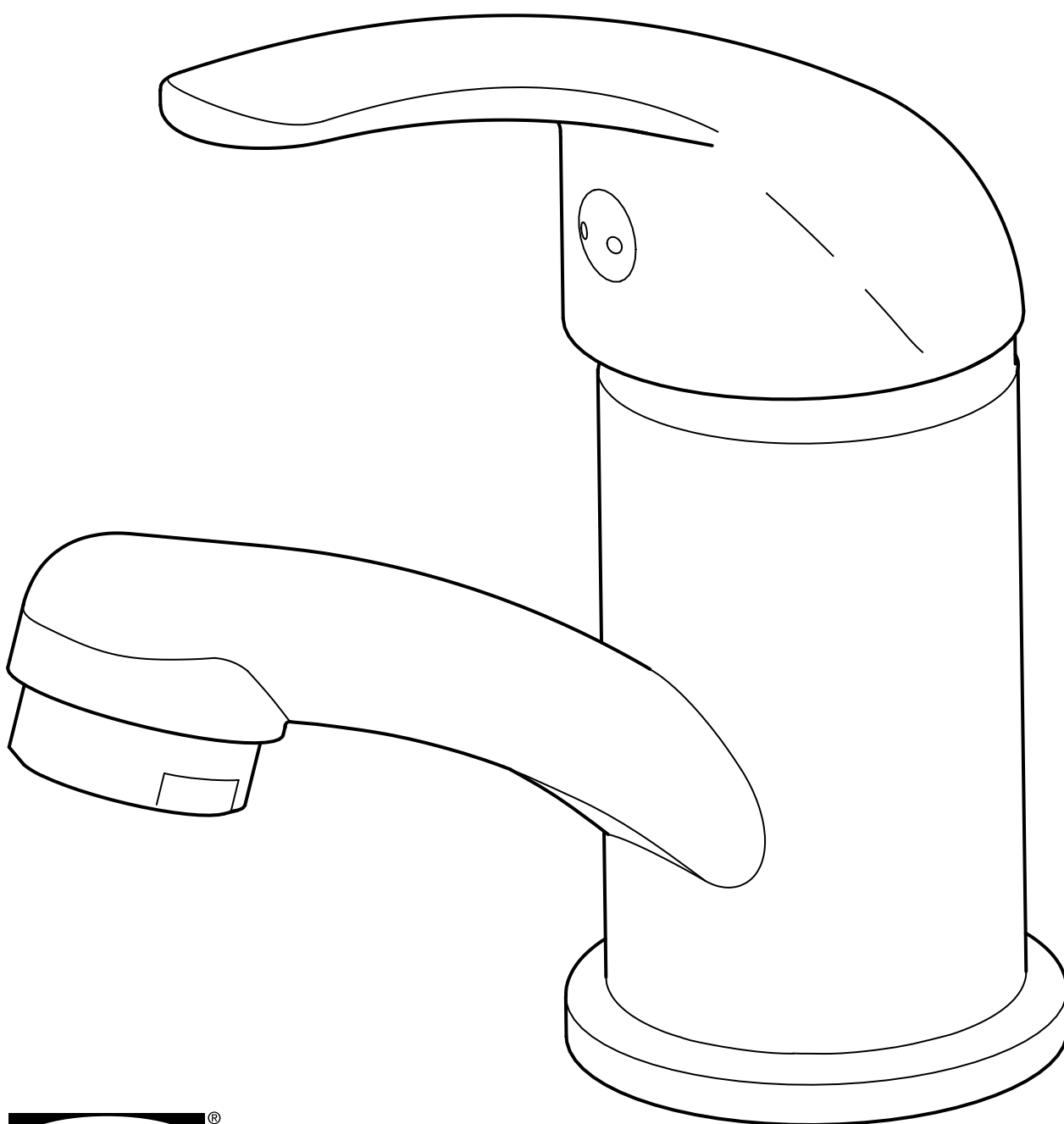

Design and Quality  
IKEA of Sweden



#### ENGLISH

Installation must be performed in compliance with current local construction and plumbing regulations. If in doubt, contact a professional.

#### DEUTSCH

Die Installation muss entsprechend den örtlichen Bau- und Installationsvorschriften ausgeführt werden. Bei Fragen bitte fachlichen Rat einholen.

#### FRANÇAIS

L'installation doit être réalisée en conformité avec les normes actuelles relatives à la construction et à la plomberie. En cas de doute, contacter un professionnel.

#### NEDERLANDS

De installatie dient plaats te vinden volgens de geldende plaatselijke voorschriften voor bouw en water. Neem bij twijfel contact op met een vakman.

#### DANSK

Installationen skal udføres i henhold til gældende lokale regler for byggeri og VVS-arbejde. Kontakt en fagmand, hvis du er i tvivl.

#### NORSK

Installering skal utføres i henhold til gjeldende lokale lover og regler om rørleggerarbeid. Kontakt fagfolk, hvis du er i tvil.

#### SUOMI

Asennus tulee tehdä paikallisten rakennus- ja putkiasennuksia koskevien sääntöjen mukaisesti. Kysy tarvittaessa neuvoa ammattilaiselta.

#### SVENSKA

Installation skall göras enligt gällande lokala föreskrifter vid bygg- och vatteninstallation. Är du osäker, kontakta fackman.

#### ČESKY

Instalace musí být provedena dle místní konstrukce a dle vedení potrubí. Pokud si nevíte rady, kontaktujte odbornou osobu.

#### ESPAÑOL

La instalación debe realizarse siguiendo las normativas actuales sobre construcción y fontanería. En caso de duda, ponte en contacto con un profesional.

#### ITALIANO

L'installazione deve essere eseguita in conformità alle norme edilizie vigenti e a quelle relative agli impianti idraulici. Se hai dubbi, rivolgiti a un esperto.

#### MAGYAR

A beszerelést az aktuális helyi szerelési és csatornázási szabályozásnak megfelelően kell elvégezni. Tanácsért fordulj szakemberhez.

#### POLSKI

Instalacja musi zostać wykonana zgodnie z obowiązującymi, lokalnymi przepisami budowlanymi i hydraulicznymi. W razie wątpliwości skontaktuj się ze specjalistą.

#### PORTUGUÊS

A instalação tem que ser realizada em conformidade com os regulamentos atuais locais de construção e canalização. No caso de dúvida, contacte um profissional.

#### ROMÂNĂ

Instalarea trebuie făcută în concordanță cu regulile locale de construcție și instalație. Dacă ai nelămuriri, contactează un specialist.

#### SLOVENSKY

Pri montáži dbajte na dispozície priestoru a iných zariadení. Ak si nie ste istí, privoľajte odbornú pomoc.



#### ENGLISH

Switch off main shut-off valve before changing mixer tap.

#### DEUTSCH

Vor dem Auswechseln der Mischbatterie den Haupthahn abdrehen.

#### FRANÇAIS

Fermer le robinet central d'eau avant de changer le mitigeur.

#### NEDERLANDS

Sluit de hoofdkraan voordat je de mengkraan verwisselt.

#### DANSK

Sluk for hovedhanen, før du udskifter blandingsbatteriet.

#### NORSK

Skrú av hovedkranen, før du skifter blandebatteri.

#### SUOMI

Sulje pääventtiili ennen asennuksen aloittamista.

#### SVENSKA

Stäng av huvudkranen innan du byter blandare.

#### ČESKY

Před výměnou vodní baterie uzavřete hlavní uzavěr vody.

**ESPAÑOL**

Cierra la llave de paso general antes de cambiar el grifo.

**ITALIANO**

Chiudi il rubinetto centrale dell'acqua prima di cambiare il miscelatore.

**MAGYAR**

A keverőcsap szerelésékor előzőleg zárd el a víz főcsapot.

**POLSKI**

Przed wymianą baterii wyłącz główny zawór doprowadzający wodę.

**PORTUGUÊS**

Desligue a válvula principal antes de mudar a torneira.

**ROMÂNÀ**

Oprește supapa principală înainte de a schimba bateria.

**SLOVENSKY**

Pred výmenou batérie odstavte prívod vody.

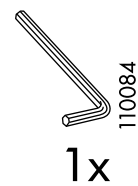
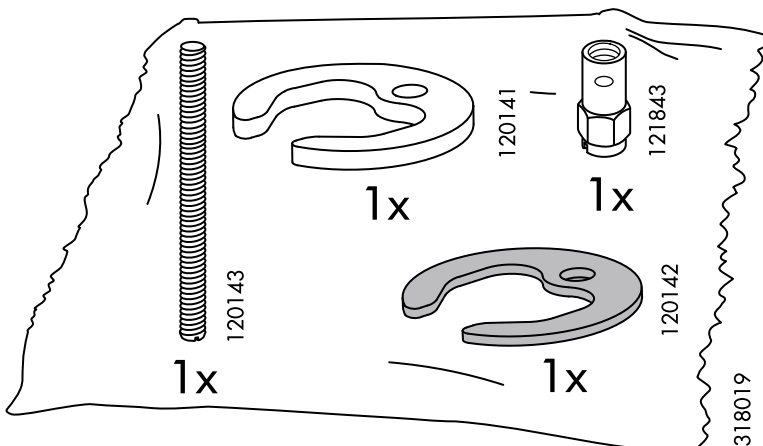
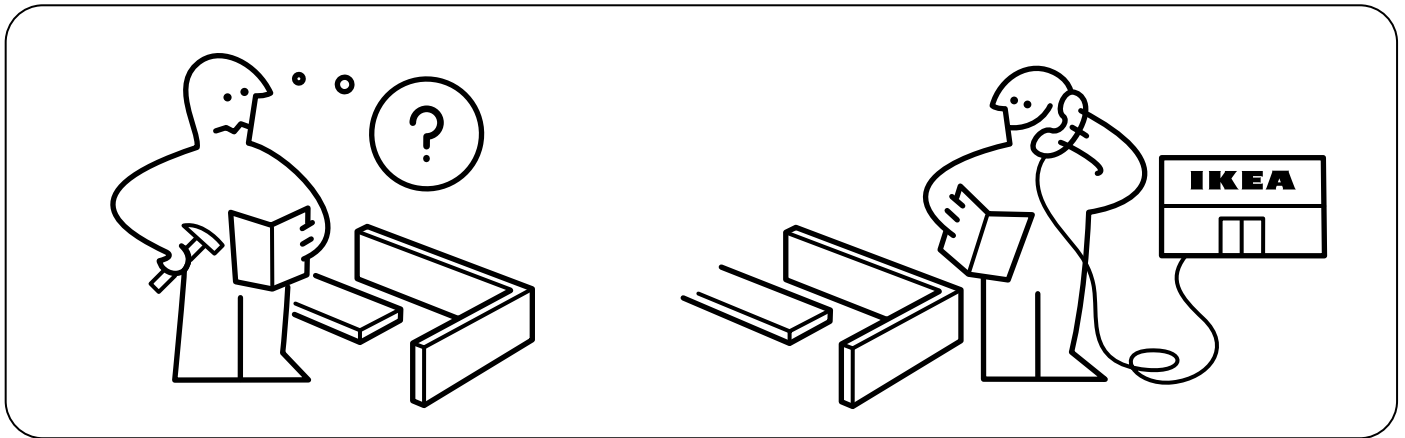
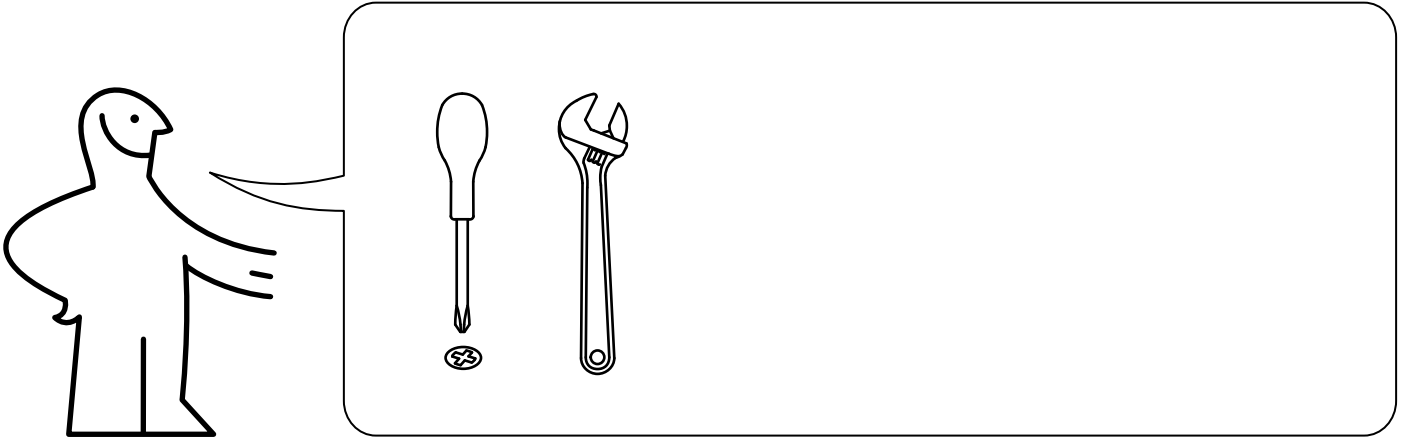

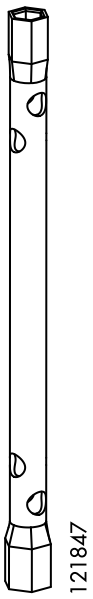
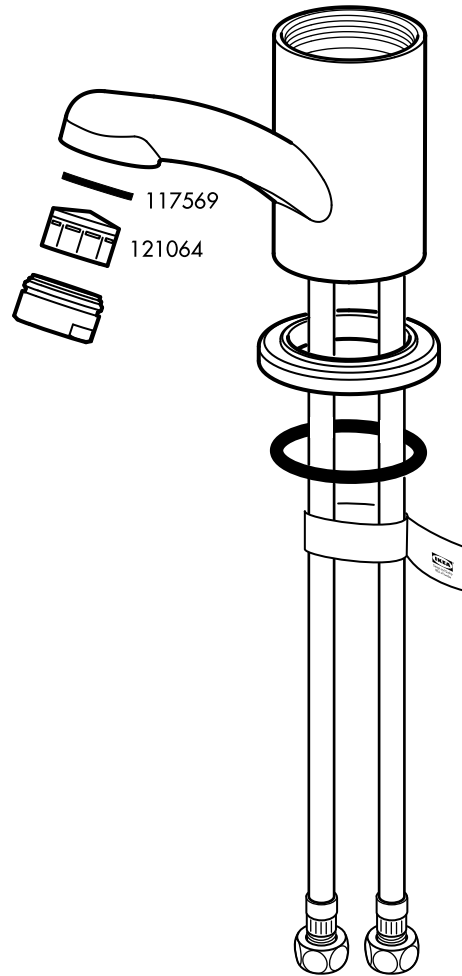
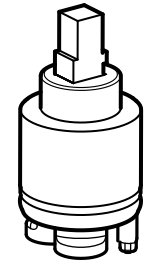
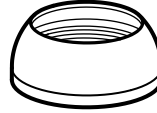
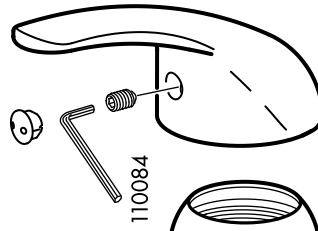
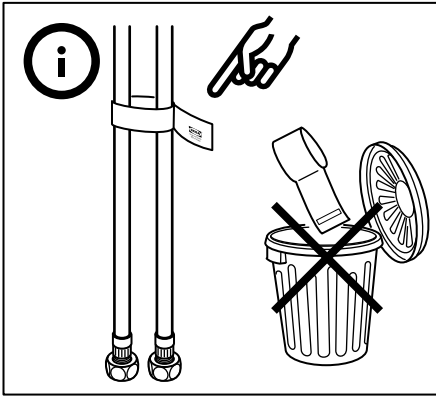

1x

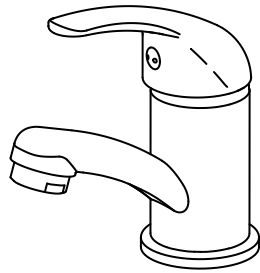

702-177-51

3/8"  $\phi$ 9,5 mm

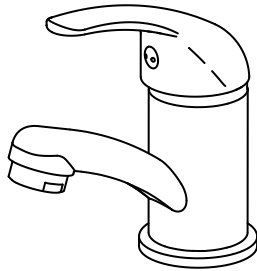
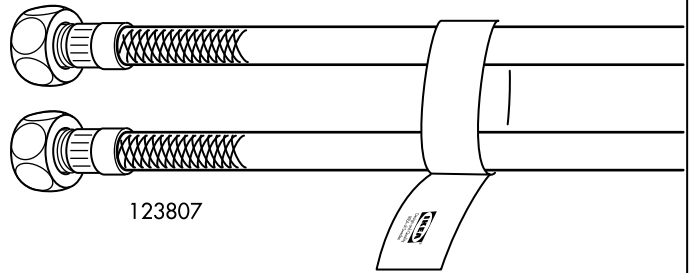

802-190-33

9/16"  $\phi$ 14 mm

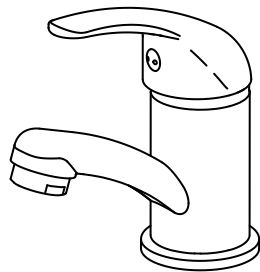
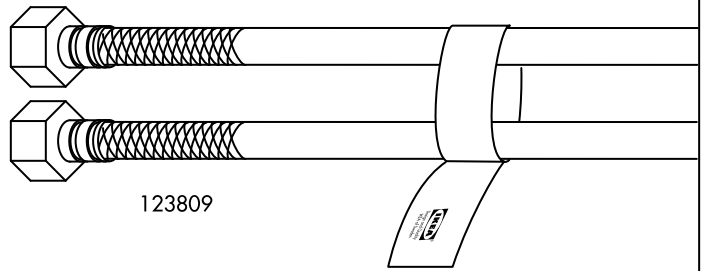

502-177-52

1/2"  $\phi$ 15 mm

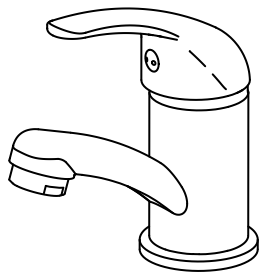
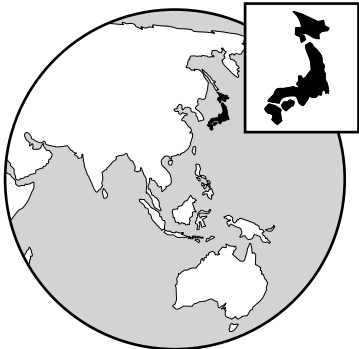
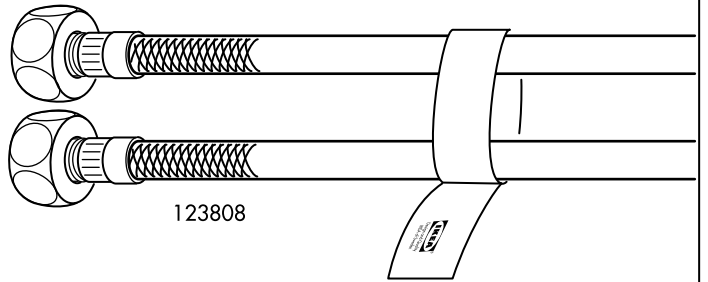

002-190-32

1/2"  $\phi$ 15 mm

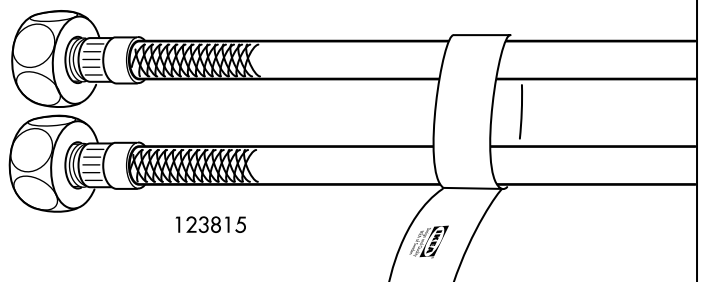

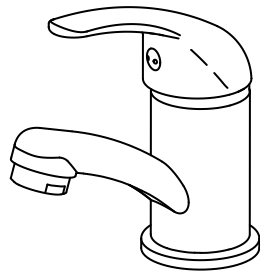

502-177-52

1/2" ø15 mm

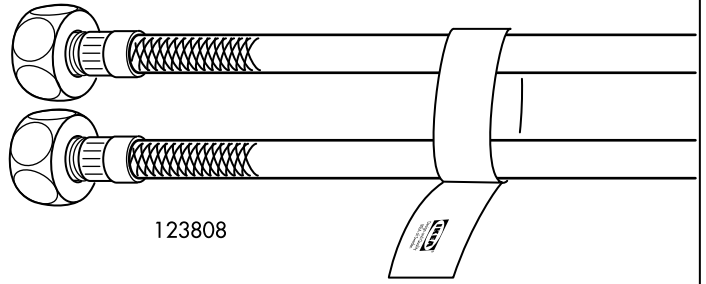

123808

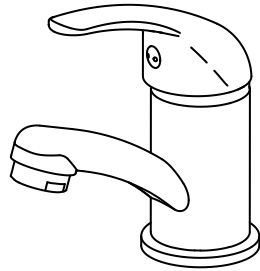

202-190-31

1/2" ø15 mm

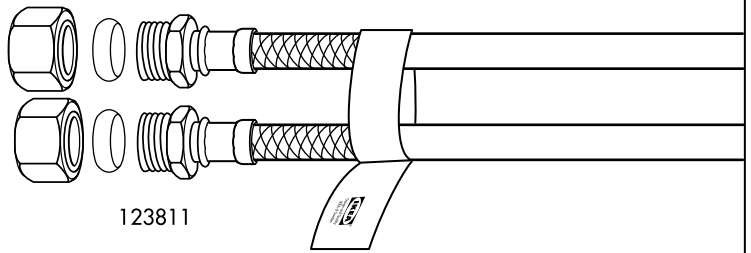

123811

1

<p><b>ENGLISH</b> High pressure</p> <p><b>DEUTSCH</b> Hochdruck</p> <p><b>FRANÇAIS</b> Haute pression</p> <p><b>NEDERLANDS</b> Hoog druk</p> <p><b>DANSK</b> Højt tryk</p> <p><b>NORSK</b> Høyt trykk</p> <p><b>SUOMI</b> Korkea paine</p> <p><b>SVENSKA</b> Högttryck</p> <p><b>ČESKY</b> Vysoký tlak</p> <p><b>ESPAÑOL</b> Alta presión</p> <p><b>ITALIANO</b> Alta pressione</p>	<p><b>MAĞYAR</b> Magas nyomás</p> <p><b>POLSKI</b> Wysoki ciśnienie</p> <p><b>PORTUGUÊS</b> Alta pressão</p> <p><b>ROMÂNIA</b> Presiune mare</p> <p><b>SLOVENSKY</b> Vysoký tlak</p> <p><b>СЕРБИЈСКИ</b> Висок притисак</p> <p><b>СЛОВЕНСКИ</b> Visok tlak</p> <p><b>СРПСКИ</b> Висок притисак</p> <p><b>СЛОВЕНЧИНА</b> Visok tlak</p> <p><b>TÖRKÇE</b> Yüksek basınç</p> <p><b>УКРАЇНСЬКА</b> Високий тиск</p> <p><b>КАЗАК</b> Жоғары қысым</p> <p><b>ЧИЖ</b> Висок притисак</p> <p><b>БЕИ</b> Висок притисак</p> <p><b>БАНГСА</b> Tegapanan tinggi</p> <p><b>МАЛАЗИЈА</b> Tekanan tinggi</p> <p><b>СРПСКИ</b> Висок притисак</p> <p><b>Турк</b> Lütfen</p>
<p><b>ENGLISH</b> Low pressure</p> <p><b>DEUTSCH</b> Niedrigdruck</p> <p><b>FRANÇAIS</b> Basse pression</p> <p><b>NEDERLANDS</b> Lage druk</p> <p><b>DANSK</b> Lømt tryk</p> <p><b>NORSK</b> Lømt trykk</p> <p><b>SUOMI</b> Matala paine</p> <p><b>SVENSKA</b> Lågttryck</p> <p><b>ČESKY</b> Nízký tlak</p> <p><b>ESPAÑOL</b> Baja presión</p> <p><b>ITALIANO</b> Bassa pressione</p>	<p><b>MAĞYAR</b> Alacsony nyomás</p> <p><b>POLSKI</b> Niski ciśnienie</p> <p><b>PORTUGUÊS</b> Baixa pressão</p> <p><b>ROMÂNIA</b> Presiune mică</p> <p><b>SLOVENSKY</b> Nizki tlak</p> <p><b>СЕРБИЈСКИ</b> Нисок притисак</p> <p><b>СЛОВЕНСКИ</b> Nizki tlak</p> <p><b>СРПСКИ</b> Нисок притисак</p> <p><b>СЛОВЕНЧИНА</b> Nizki tlak</p> <p><b>TÖRKÇE</b> Düşük basınç</p> <p><b>УКРАЇНСЬКА</b> Низький тиск</p> <p><b>КАЗАК</b> Төмен қысым</p> <p><b>ЧИЖ</b> Нисок притисак</p> <p><b>БЕИ</b> Нисок притисак</p> <p><b>БАНГСА</b> Tekanan rendah</p> <p><b>МАЛАЗИЈА</b> Tekanan rendah</p> <p><b>СРПСКИ</b> Нисок притисак</p> <p><b>Турк</b> Düşük basınç</p>

**1**

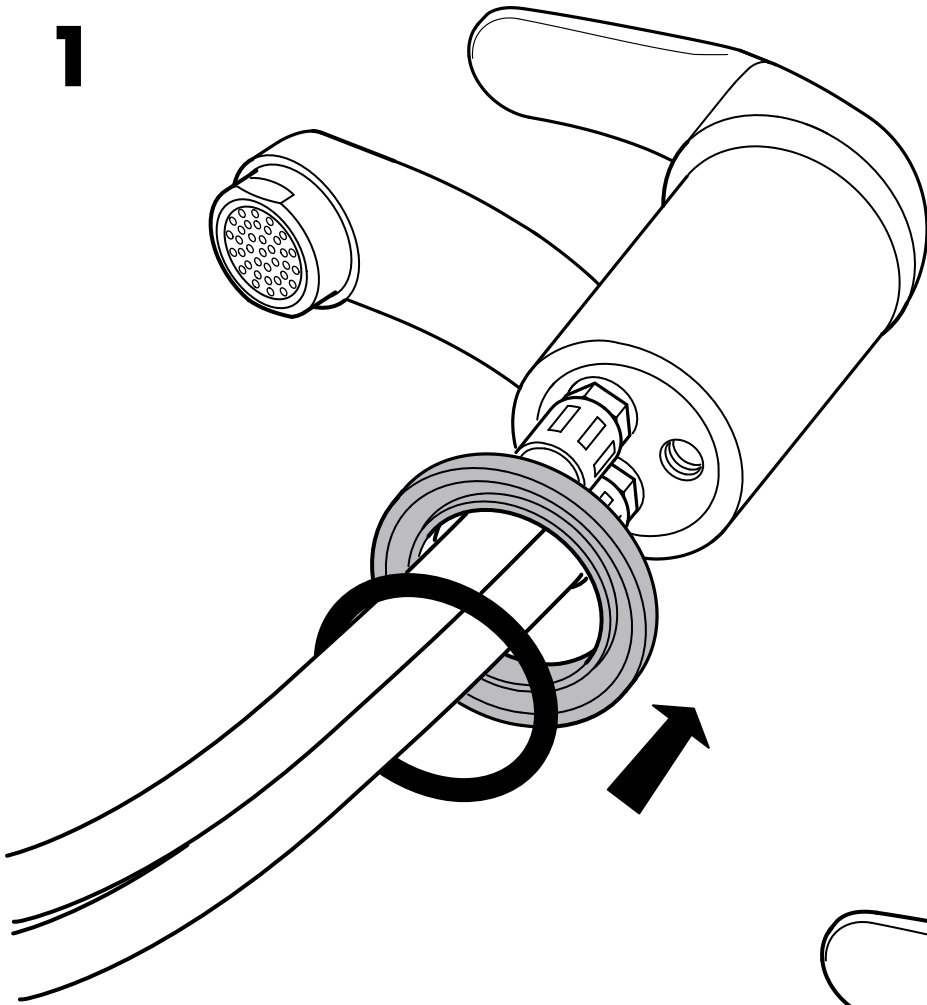

**2**

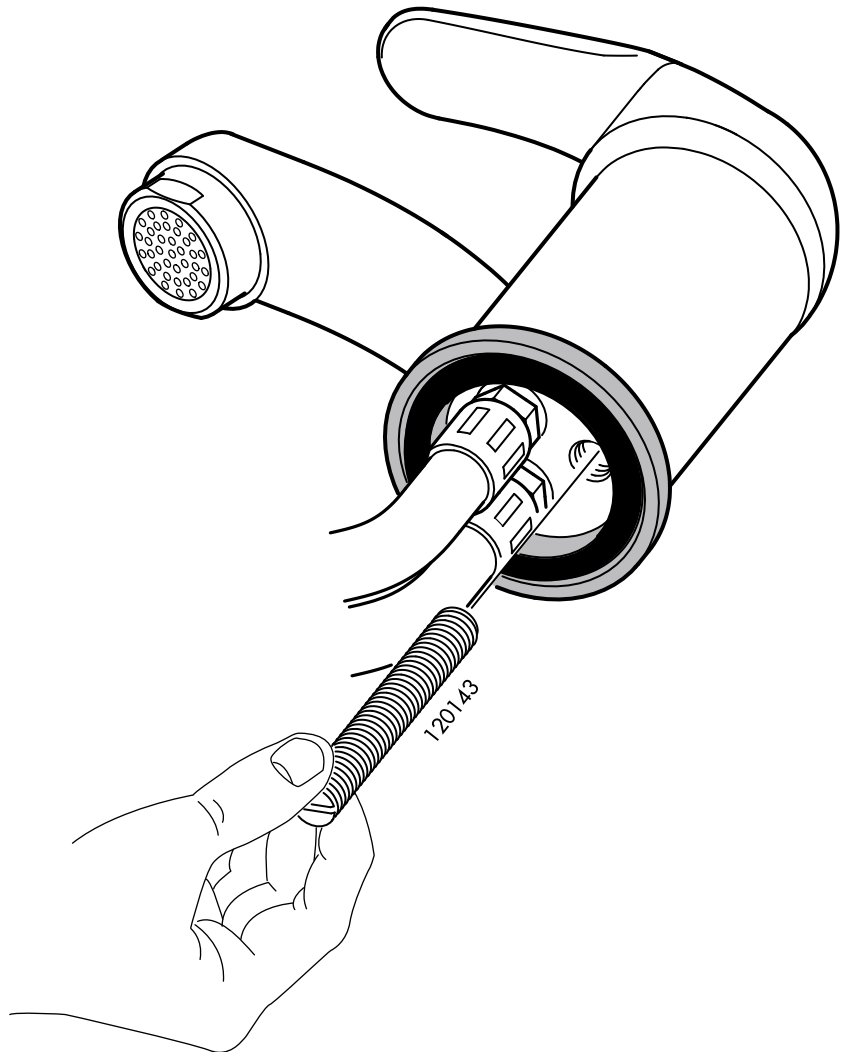

3

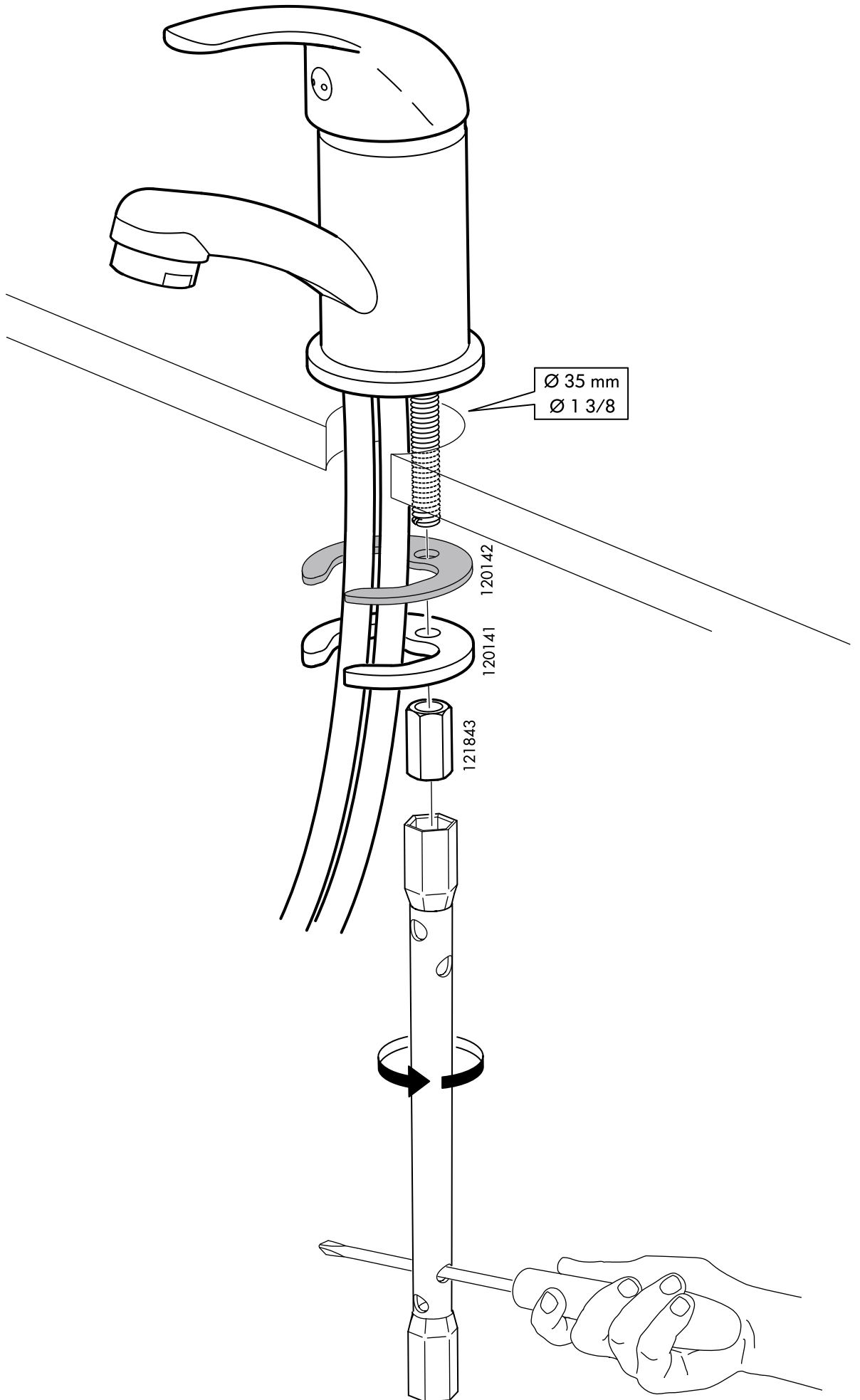



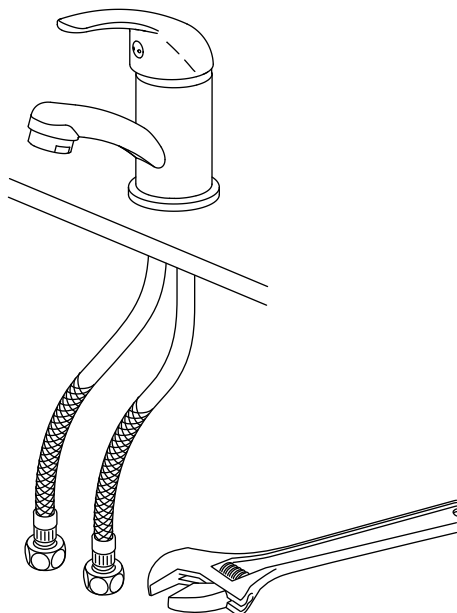

#### ENGLISH

**IMPORTANT!** Do not tighten too hard: this can damage hoses/pipes and washers.

#### DEUTSCH

**VORSICHT!** Nie zu fest anziehen; dadurch könnten Schlauch und Dichtungen beschädigt werden.

#### FRANÇAIS

**ATTENTION !** Ne pas serrer trop fort : cela pourrait abîmer les flexibles/tuyaux et les joints.

#### NEDERLANDS

**N.B.** Trek nooit te hard aan; slangen en afdichtingen kunnen beschadigen.

#### DANSK

**VIGTIG!** Må ikke spændes for hårdt, da det kan beskadige slanger/rør og spændeskiver.

#### NORSK

**VIKTIG!** Må ikke skrus på for hardt, da dette kan skade slanger/rør og pakning.

#### SUOMI

**TÄRKEÄÄ!** Älä kiristä liikaa, etteivät letkut/putket ja tiivisteet vaurioidu.

#### SVENSKA

**OBS!** Dra aldrig åt för hårt; slangar och packningar kan skadas.

#### ČESKY

**DŮLEŽITÉ!** Neutahujte příliš těsně: mohli byste způsobit poškození hadičky/trubičky a těsnění.

#### ESPAÑOL

**¡ATENCIÓN!** No aprietes demasiado, ya que se pueden dañar las tuberías/conductos y las juntas.

#### ITALIANO

**IMPORTANTE!** Non stringere troppo: potresti danneggiare i flessibili/tubi e le guarnizioni.

#### MAGYAR

**FONTOS!** Ne szorítsd meg túl erősen, mert a csövek/vezetékek megsérülhetnek.

#### POLSKI

**WAŻNE!** Nie dokręcaj zbyt mocno: może to spowodować uszkodzenie przewodów/rur oraz nakrętek.

#### PORTUGUÊS

**IMPORTANTE!** Não aperte demasiado, pois poderá danificar os tubos/canos e anilhas.

#### ROMÂNIA

**IMPORTANT!** Nu strânge prea tare: poți strica furtunele/țevile și mașinile de spălat.

#### SLOVENSKY

**VAROVANIE!** Nedoťahujte príliš, aby ste nepoškodili potrubie a privody.

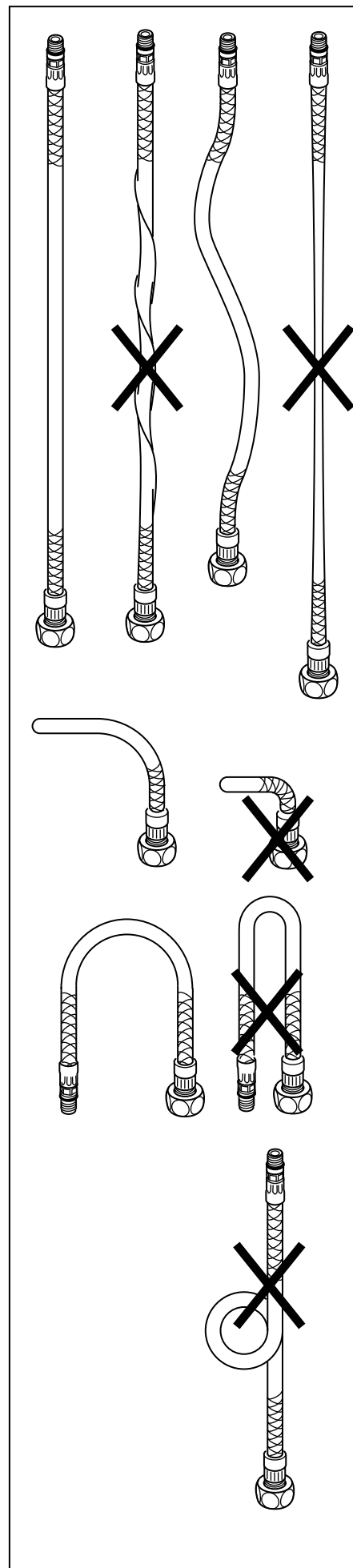



### ENGLISH

Before use: unscrew the filter and allow the water to run freely for 5 minutes. Then screw the filter back in place. Ensure that the filter in the outlet is tightened to prevent removal by hand.

### DEUTSCH

Vor der Benutzung: den Filter abschrauben und 5 Min. lang Wasser laufen lassen. Danach den Filter wieder aufschrauben. Darauf achten, dass der Filter gut im Hahn fest sitzt, damit er nicht von Hand wieder gelöst werden kann.

### FRANÇAIS

Avant utilisation : dévisser le filtre et laisser l'eau couler pendant 5 minutes. Puis revisser le filtre. S'assurer que le filtre intégré à la sortie est bien serré pour éviter qu'on ne l'enlève à la main.

### NEDERLANDS

Voor gebruik: schroef de filter los en laat het water ca. 5 minuten lopen. Schroef daarna de filter er weer op. Zorg ervoor dat de filter goed vastzit in de kraan, zodat je de filter niet met de hand los kan maken.

### DANSK

Før brug: Skru filtret af, og lad vandet løbet i 5 minutter. Skru filtret på igen. Sørg for, at filtret er godt spændt, så det ikke kan fjernes med håndkraft.

### NORSK

Før bruk: Skru av filteret og la vannet renne fritt i 5 minutter. Skru filteret på plass igjen. Sørg for at filteret sitter så fast i kranen at det ikke kan fjernes for hånd.

### SUOMI

Ennen käyttöönottoa: Ruuvaa poresuutin irti ja anna veden valua 5 minuutin ajan. Ruuvaa sen jälkeen poresuutin takaisin paikoilleen. Varmista, että poresuutin on niin tiukasti paikoillaan, ettei sitä saa käsin ruuvamalla irti.

### SVENSKA

Före användning: skruva loss filtret och låt vattnet rinna i 5 minuter. Skruva sedan tillbaka filtret på plats. Se till att filtret sitter ordentligt fast i kranen så att det inte går att lossa filtret för hand.

### ČESKY

Před použitím: odšroubujte filtr a nechte protékat vodu po dobu 5 minut. Poté našroubujte filtr zpět na své místo. Zajistěte, aby byl filtr v odtoku našroubován na pevně, aby jej nešlo rukou vyjmout.

### ESPAÑOL

Antes de usar: desatornilla el filtro y deja que corra el agua libremente durante 5 minutos. Luego vuelve a atornillar el filtro en su sitio. Asegúrate de que el filtro en la salida esté apretado de tal forma que no lo puedan quitar a mano.

### ITALIANO

Prima dell'uso: svita il filtro e lascia scorrere l'acqua liberamente per 5 minuti, dopodiché riavvitalo. Assicurati che il filtro sia stretto bene, per evitare che venga rimosso con le mani.

### MAGYAR

Használat előtt csavard le a szűrőt, és 5 percig folyasd a vizet. Majd tedd vissza a szűrőt. Bizonyosodj meg róla, hogy a kifolyószűrő szorosan illeszkedik, és kézzel nem lehet lecsavarni.

### POLSKI

Przed użyciem: odkręć filtr, aby umożliwić swobodny wypływ wody przez 5 minut. Następnie przykręć filtr. Upewnij się że filtr jest przymocowany wystarczająco mocno, by uniemożliwić jego nieuprawnione usunięcie.

### PORTUGUÊS

Antes da utilização: desaparafuse o filtro e deixe a água correr livremente durante 5 minutos. De seguida volte a aparafusar o filtro no seu devido lugar. Assegure-se de que o filtro na saída está aparafusado de forma a não poder ser retirado à mão.

### ROMÂNĂ

Înainte de folosire: deşurubează filtrul și lasă apa să curgă 5 minute, apoi înşurubează filtrul la loc. Ai grijă ca filtrul exterior să fie bine înfileltat pentru a evita deşurubarea lui cu mâna.

### SLOVENSKY

Pred použitím: odskrutkujte filter a nechajte vodu tiecť asi 5 minút. Potom filter opäť nasadte na miesto. Uistite sa, že filter vo vývode je pritiahnutý a nedá sa odtočiť rukou.



**ENGLISH**

Check at regular intervals to make sure that the installation is not leaking.

**DEUTSCH**

Regelmäßig kontrollieren, dass die Installation dicht ist.

**FRANÇAIS**

Vérifier à intervalles réguliers que l'installation ne fuit pas.

**NEDERLANDS**

Controleer regelmatig of de installatie is afgedicht.

**DANSK**

Kontrollér jævnligt for at sikre, at installationen ikke er utæt.

**NORSK**

Sjekk regelmessig for å forsikre deg om at det ikke lekker.

**SUOMI**

Tarkista säännöllisin väliajoin, että liitokset eivät vuoda.

**SVENSKA**

Kontrollera regelbundet att installationen är tät.

**ČESKY**

Pravidelně kontrolujte, abyste se ujistili, že instalace neprosakuje.

**ESPAÑOL**

Comprobar a intervalos regulares que la instalación no gotee.

**ITALIANO**

Controlla l'installazione a intervalli regolari per assicurarti che non perda.

**MAGYAR**

Rendszeresen ellenőrizd, hogy nem szivárogo-e a berendezés.

**POLSKI**

Regularnie sprawdzaj, czy instalacja jest szczelna i nie występują wycieki.

**PORTUGUÊS**

Verifique regularmente se a instalação não apresenta fugas de água.

**ROMÂNĂ**

Verifică la intervale de timp regulate pentru a fi sigur că instalația nu are scurgeri.

**SLOVENSKY**

Pravidelne kontrolujte, či niekde neprosakuje voda.

