

GB

FR

ES

# SKOJIG

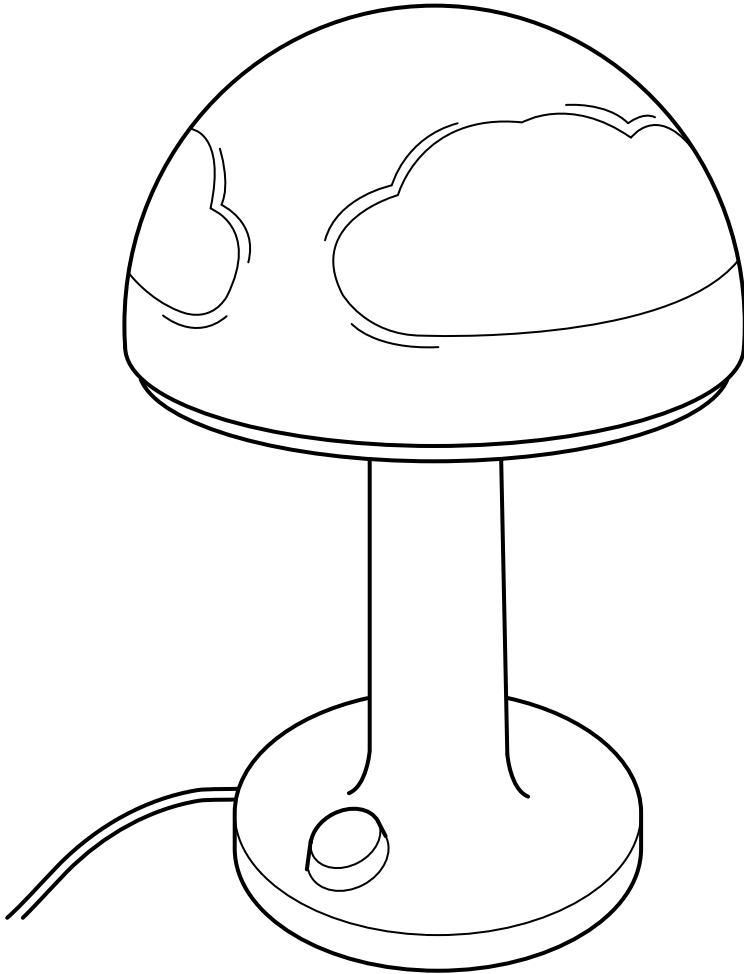

Design and Quality  
IKEA of Sweden



## ENGLISH

INSTRUCTIONS PERTAINING TO A RISK OF FIRE, ELECTRIC SHOCK, EXPOSURE TO EXCESSIVE UV RADIATION, OR INJURY TO PERSONS

# IMPORTANT SAFETY INSTRUCTIONS

LIGHTED LAMP IS HOT!

## WARNING!

To reduce the risk of FIRE, ELECTRIC SHOCK, EXPOSURE TO EXCESSIVE UV RADIATION, OR INJURY TO PERSONS:

- 1 Turn off/unplug and allow to cool before replacing bulb (lamp).
- 2 Bulb (lamp) gets HOT quickly! Only contact switch/plug when turning on.
- 3 Do not touch hot surfaces like lens guard or enclosure.

4 Do not remain in light if skin feels warm.

5 Do not look directly at lighted bulb (lamp).

6 Keep lamp away from materials that may burn.

7 Use only with a 20 W or smaller bulb (lamp).

8 Do not touch bulb (lamp) at any time. Use a soft cloth. Oil from skin may damage bulb (lamp).

9 Do not operate the unit with a missing or damaged guard, lamp containment barrier, or UV filter if applicable.

## ENGLISH

## WARNING

Deviation from the assembly instructions may result in a risk of fire or electric shock.

# SAVE THESE INSTRUCTIONS



## FRANÇAIS

INSTRUCTIONS RELATIVES AU RISQUE D'INCENDIE, DE CHOC ÉLECTRIQUE, À L'EXPOSITION EXCESSIVE AU RAYONNEMENT U.V. OU AUX BLESSURES CORPORELLES

# CONSIGNES DE SÉCURITÉ IMPORTANTES

ALLUMÉE, L'AMPOULE DEVIENT BRÛLANTE.

## AVERTISSEMENT.

Pour réduire le risque D'INCENDIE, DE CHOC ÉLECTRIQUE, À L'EXPOSITION EXCESSIVE AU RAYONNEMENT U.V. OU AUX BLESSURES CORPORELLES

- 1 Eteindre, débrancher et laisser refroidir le luminaire avant de remplacer l'ampoule.
- 2 L'ampoule devient **CHAUDE** très rapidement! Ne toucher qu'à l'interrupteur/la fiche pour allumer.
- 3 Ne pas toucher au réflecteur ou au corps de lampe lorsqu'ils sont chauds.

4 Ne pas demeurer sous le faisceau lumineux si la peau devient chaude.

5 Ne pas regarder directement l'ampoule.

6 Garder le luminaire à l'écart des matériaux combustibles.

7 Utiliser uniquement avec une ampoule de 20 W ou moins.

8 Ne jamais toucher l'ampoule avec les doigts. Utiliser un chiffon doux. La graisse de la peau peut endommager l'ampoule.

9 Ne pas utiliser l'appareil si le protecteur, le dispositif de confinement de l'ampoule ou le filtre U.V. ne sont pas en place ou si ces dispositifs sont endommagés.

## FRANÇAIS

# ATTENTION

Tout écart par rapport aux instructions d'assemblage peut entraîner un risque d'incendie ou de choc électrique.

# CONSERVER CES MESURES DE SÉCURITÉ



## ESPAÑOL

INSTRUCCIONES REFERENTES A RIESGO DE INCENDIO, RIESGO DE RECIBIR UNA DESCARGA ELÉCTRICA, EXPOSICIÓN A RADIACIONES DEMASIADO INTENSAS DE RAYOS UV O DAÑOS A PERSONAS

# INSTRUCCIONES IMPORTANTES DE SEGURIDAD

¡LA LÁMPARA SE CALIENTA CUANDO ESTÁ ENCENDIDA!

## ¡ADVERTENCIA!

Para reducir el riesgo de INCENDIO, DESCARGA ELÉCTRICA, EXPOSICIÓN A RADIACIONES UV ALTAS O DAÑOS A PERSONAS:

1. Antes de cambiar la bombilla o de cambios de otro tipo de lámpara, apagar la lámpara/sacar el enchufe y dejar que la lámpara se enfríe.
2. ¡La bombilla (lámpara) se CALIENTA rápidamente! Para encender la lámpara sólo tocar el interruptor/enchufe.

3. Evitar tocar el protector o casquillo cuando están calientes.
4. Evitar la exposición a la luz de esta lámpara si se nota que se calienta la piel.
5. No mirar directamente a la bombilla (lámpara) cuando está encendida.
6. Mantener la lámpara alejada de materiales combustibles.
7. Sólo usar con bombilla de 20W o de menos vatios
8. Nunca tocar la bombilla. Utilizar un paño suave, pues la grasa de la piel podría dañar la bombilla
9. Esta lámpara no se debe utilizar si cualquiera de los siguientes componentes falta o está dañado: el protector, el dispositivo de bloqueo de la pantalla o el filtro UV.

## ESPAÑOL

# ADVERTENCIA

No seguir las instrucciones de montaje puede resultar en incendio o descarga eléctrica.

# GUARDA ESTAS INSTRUCCIONES

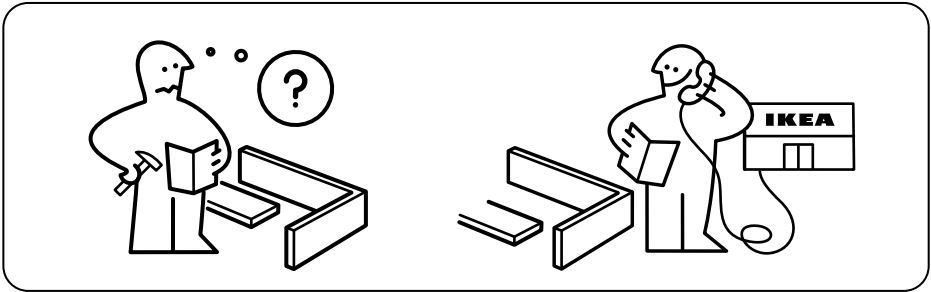
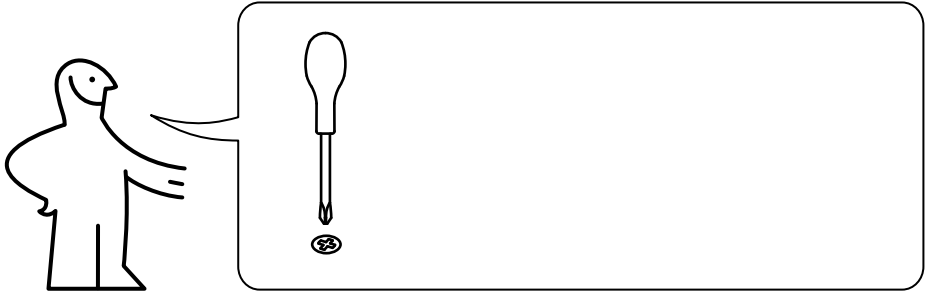

1

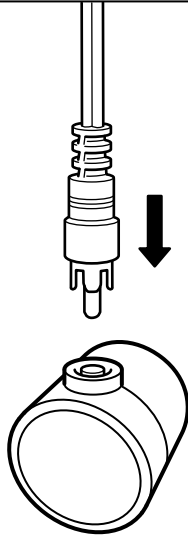

**ENGLISH**

WHEN REPLACING BULB - use an G4 class bulb with built-in protective glass guard.

**FRANÇAIS**

REPLACEMENT DE L'AMPOULE :  
S'assurer que la nouvelle ampoule est de type G4 et dotée d'un verre de protection intégré.

**ESPAÑOL**

AL CAMBIAR DE BOMBILLA, utilizar una bombilla de clase G4 con vidrio protector incorporado.

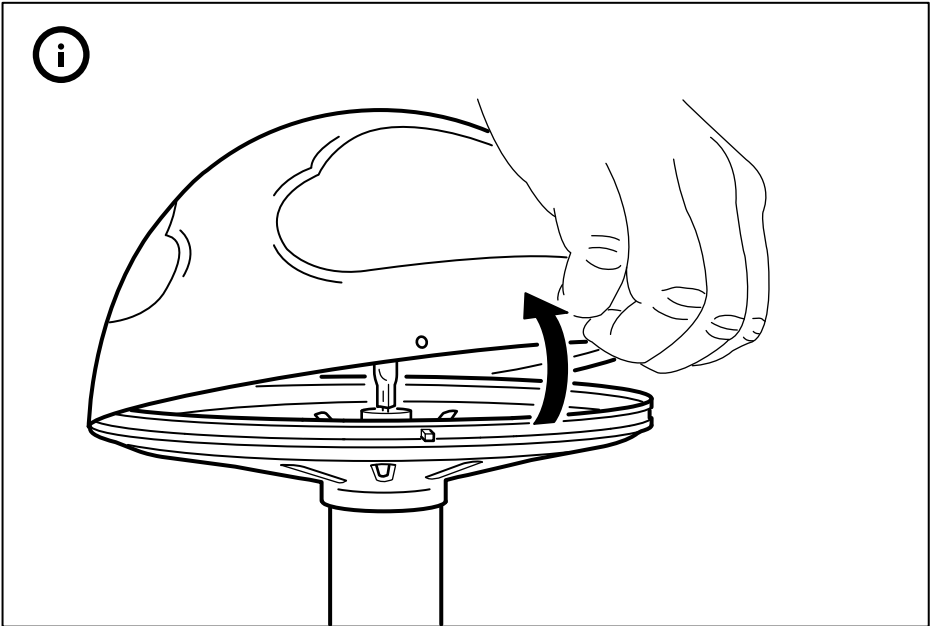
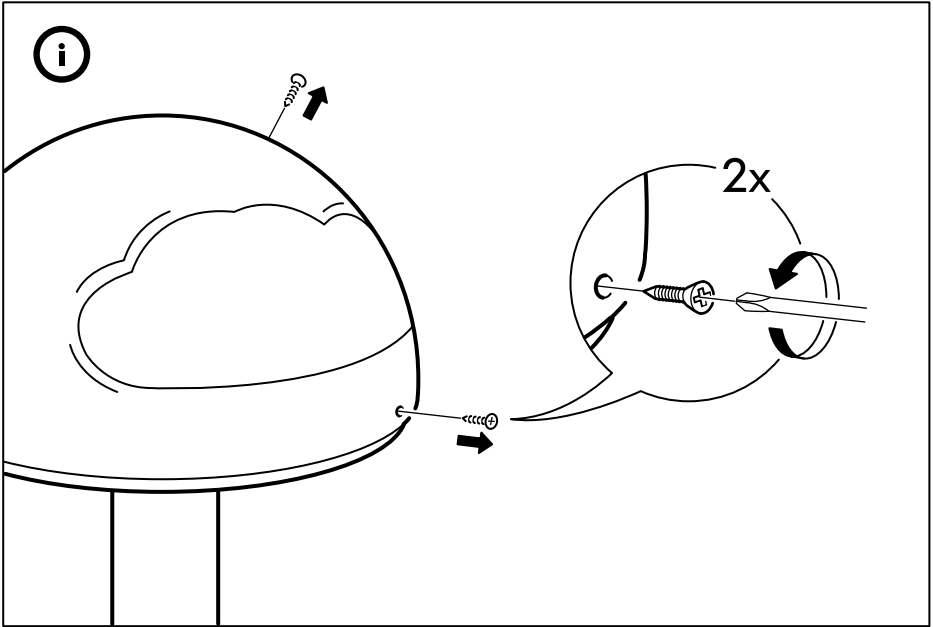



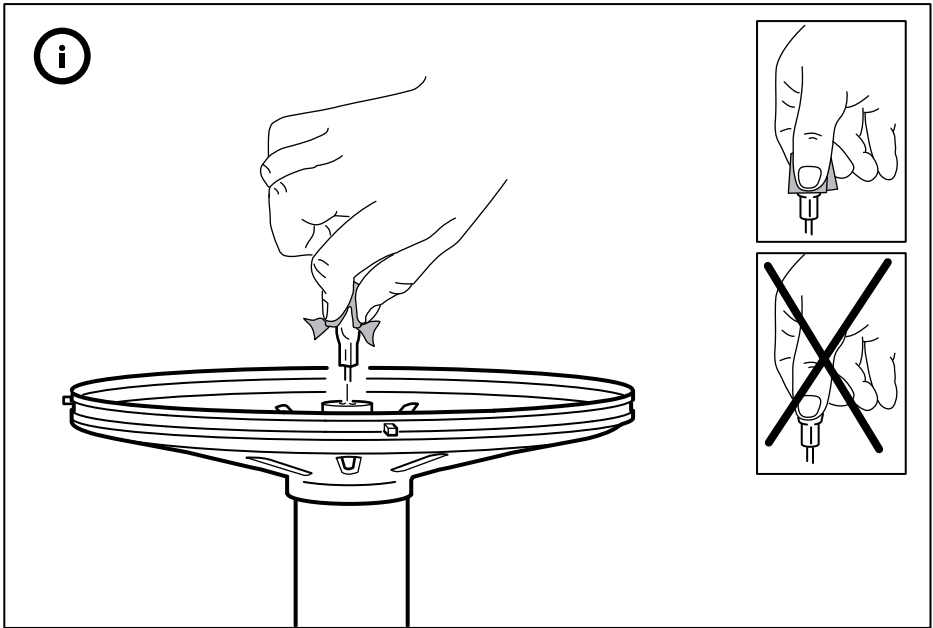
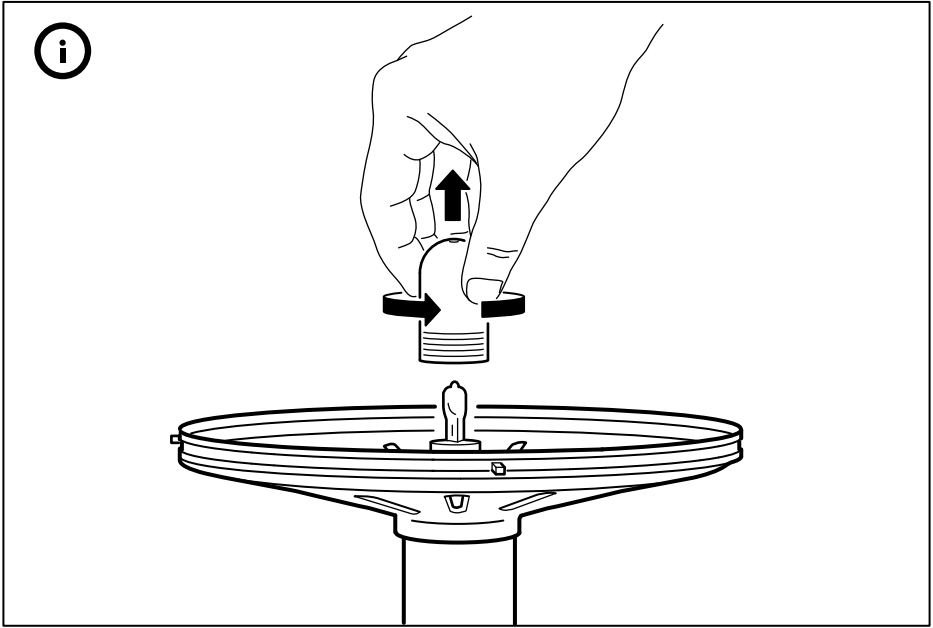

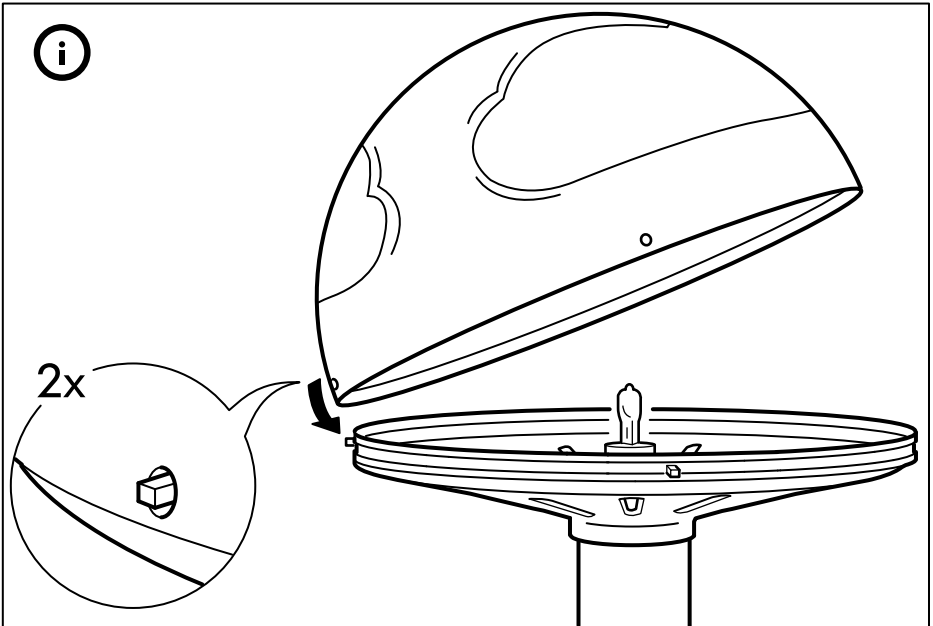
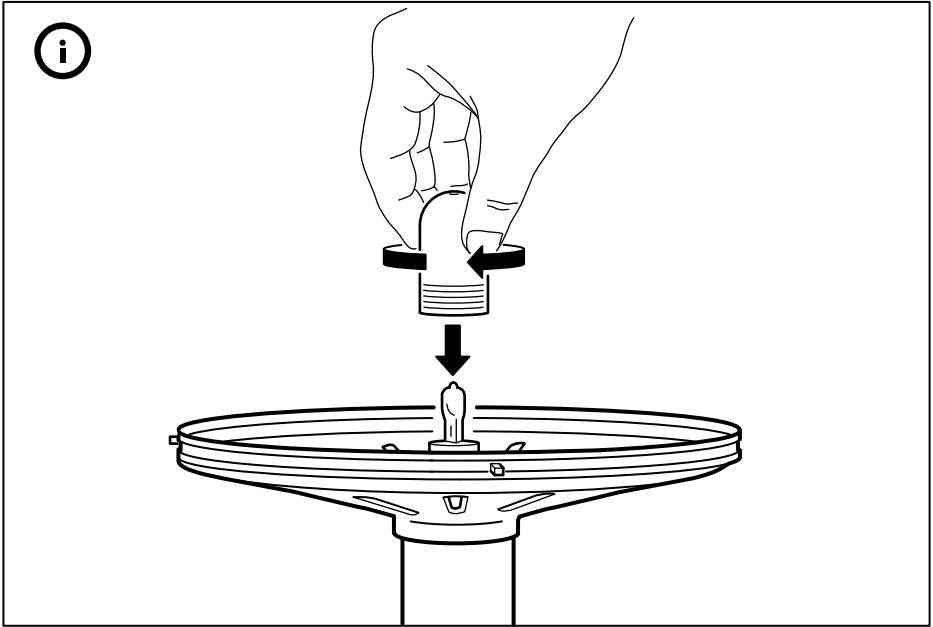

i

