

GB

FR

ES

# SNÖÖIG

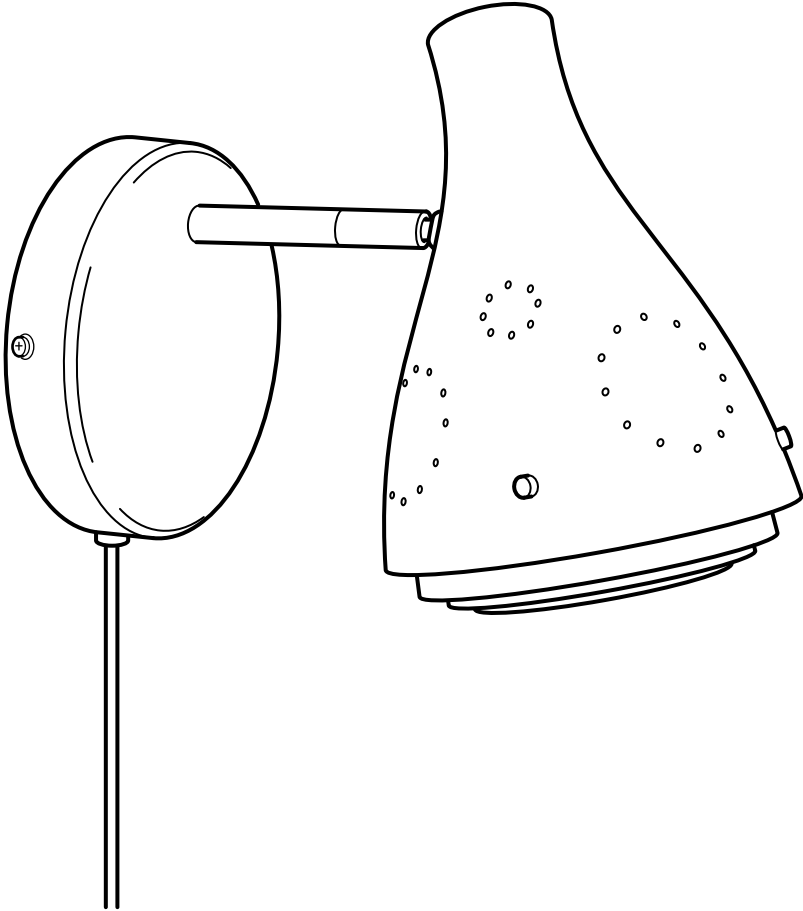

Design and Quality  
IKEA of Sweden



## **ENGLISH**

INSTRUCTIONS PERTAINING TO A RISK OF FIRE, ELECTRIC SHOCK, EXPOSURE TO EXCESSIVE UV RADIATION, OR INJURY TO PERSONS

# **IMPORTANT SAFETY INSTRUCTIONS**

LIGHTED LAMP IS HOT!

## **WARNING!**

To reduce the risk of FIRE, ELECTRIC SHOCK, EXPOSURE TO EXCESSIVE UV RADIATION, OR INJURY TO PERSONS:

- 1 Turn off/unplug and allow to cool before replacing bulb (lamp).
- 2 Bulb (lamp) gets HOT quickly! Only contact switch/plug when turning on.
- 3 Do not touch hot surfaces like lens guard or enclosure.
- 4 Do not remain in light if skin feels warm.

- 5 Do not look directly at lighted bulb (lamp).
- 6 Keep lamp away from materials that may burn.
- 7 Use only with a 20 W or smaller bulb (lamp).
- 8 Do not touch bulb (lamp) at any time. Use a soft cloth. Oil from skin may damage bulb (lamp).
- 9 Do not operate the unit with a missing or damaged guard, lamp containment barrier, or UV filter if applicable.

## **ENGLISH**

## **WARNING**

Deviation from the assembly instructions may result in a risk of fire or electric shock.



**ENGLISH**

# **ATTENTION: CAUTION:**

Injury to persons and damage to the lamp and/or the mounting surface may result if the lamp is pulled from the surface. To reduce the likelihood of such injury or damage, mount only on a surface that is mechanically sound.

**ENGLISH**

Different materials require different types of fittings. Always choose screws and plugs that are specially suited to the material.

# **SAVE THESE INSTRUCTIONS**



## FRANÇAIS

INSTRUCTIONS RELATIVES AU RISQUE D'INCENDIE, DE CHOC ÉLECTRIQUE, À L'EXPOSITION EXCESSIVE AU RAYONNEMENT U.V. OU AUX BLESSURES CORPORELLES

# CONSIGNES DE SÉCURITÉ IMPORTANTES

ALLUMÉE, L'AMPOULE  
DEVIENT BRÛLANTE.

## AVERTISSEMENT.

Pour réduire le risque D'INCENDIE, DE CHOC ÉLECTRIQUE, À L'EXPOSITION EXCESSIVE AU RAYONNEMENT U.V. OU AUX BLESSURES CORPORELLES

- 1 Eteindre, débrancher et laisser refroidir le luminaire avant de remplacer l'ampoule.
- 2 L'ampoule devient **CHAUDE** très rapidement! Ne toucher qu'à l'interrupteur/la fiche pour allumer.
- 3 Ne pas toucher au réflecteur ou au corps de lampe lorsqu'ils sont chauds.
- 4 Ne pas demeurer sous le faisceau lumineux si la peau devient chaude.

5 Ne pas regarder directement l'ampoule.

6 Garder le luminaire à l'écart des matériaux combustibles.

7 Utiliser uniquement avec une ampoule de 20 W ou moins.

8 Ne jamais toucher l'ampoule avec les doigts. Utiliser un chiffon doux. La graisse de la peau peut endommager l'ampoule.

9 Ne pas utiliser l'appareil si le projecteur, le dispositif de confinement de l'ampoule ou le filtre U.V. ne sont pas en place ou si ces dispositifs sont endommagés.

## FRANÇAIS

## ATTENTION

Tout écart par rapport aux instructions d'assemblage peut entraîner un risque d'incendie ou de choc électrique.



**FRANÇAIS**

# **IMPORTANT! MISE EN GARDE.**

Ne pas arracher le luminaire. Cela peut provoquer des blessures ou l'endommagement du luminaire ou du support auquel il est fixé. Pour des raisons de sécurité, fixer le luminaire à une surface solide et adaptée.

**FRANÇAIS**

Le choix des vis dépend du matériau dans lequel elles doivent être fixées. Utiliser des vis et chevilles adaptées au matériau du support.

# **CONSERVER CES MESURES DE SÉCURITÉ**



## ESPAÑOL

INSTRUCCIONES REFERENTES A RIESGO DE INCENDIO, RIESGO DE RECIBIR UNA DESCARGA ELÉCTRICA, EXPOSICIÓN A RADIACIONES DEMASIADO INTENSAS DE RAYOS UV O DAÑOS A PERSONAS

# INSTRUCCIONES IMPORTANTES DE SEGURIDAD

¡LA LÁMPARA SE CALIENTA CUANDO ESTÁ ENCENDIDA!

## ¡ADVERTENCIA!

Para reducir el riesgo de INCENDIO, DESCARGA ELÉCTRICA, EXPOSICIÓN A RADIACIONES UV ALTAS O DAÑOS A PERSONAS:

1. Antes de cambiar la bombilla o de cambios de otro tipo de lámpara, apagar la lámpara/sacar el enchufe y dejar que la lámpara se enfríe.
2. ¡La bombilla (lámpara) se CALIENTA rápidamente! Para encender la lámpara sólo tocar el interruptor/enchufe.
3. Evitar tocar el protector o casquillo cuando están calientes.
4. Evitar la exposición a la luz de esta lámpara si se nota que se calienta la piel.

5. No mirar directamente a la bombilla (lámpara) cuando está encendida.
6. Mantener la lámpara alejada de materiales combustibles.
7. Sólo usar con bombilla de 20W o de menos vatios
8. Nunca tocar la bombilla. Utilizar un paño suave, pues la grasa de la piel podría dañar la bombilla
9. Esta lámpara no se debe utilizar si cualquiera de los siguientes componentes falta o está dañado: el protector, el dispositivo de bloqueo de la pantalla o el filtro UV.

## ESPAÑOL

# ADVERTENCIA

No seguir las instrucciones de montaje puede resultar en incendio o descarga eléctrica.



**ESPAÑOL**

# ¡ATENCIÓN! ¡ADVERTENCIA!

No extraer la lámpara de la superficie de montaje. Esto puede ocasionar daños a las personas, a la lámpara y/o a la superficie de montaje. Para reducir el riesgo de daños, la lámpara sólo se debe montar en una superficie adecuada y resistente.

**ESPAÑOL**

Diferentes materiales requieren diferentes clases de herrajes. Recuerda que los tornillos y tacos que elijas se deben adaptar al material en el que irán sujetos.

## GUARDA ESTAS INSTRUCCIONES

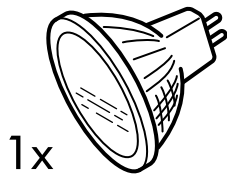
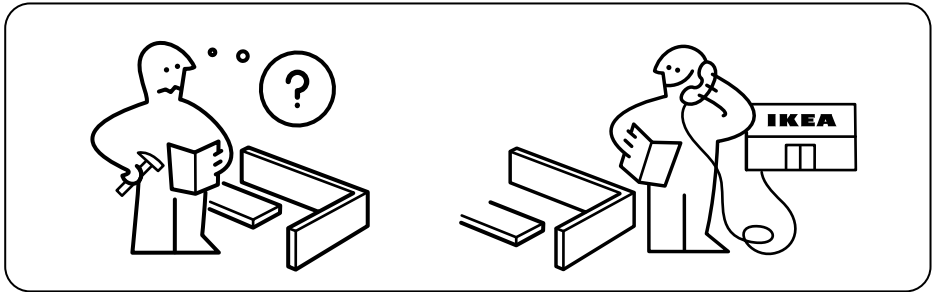
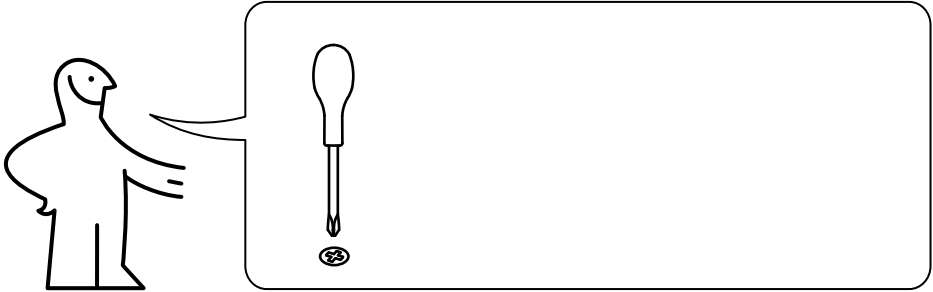



1

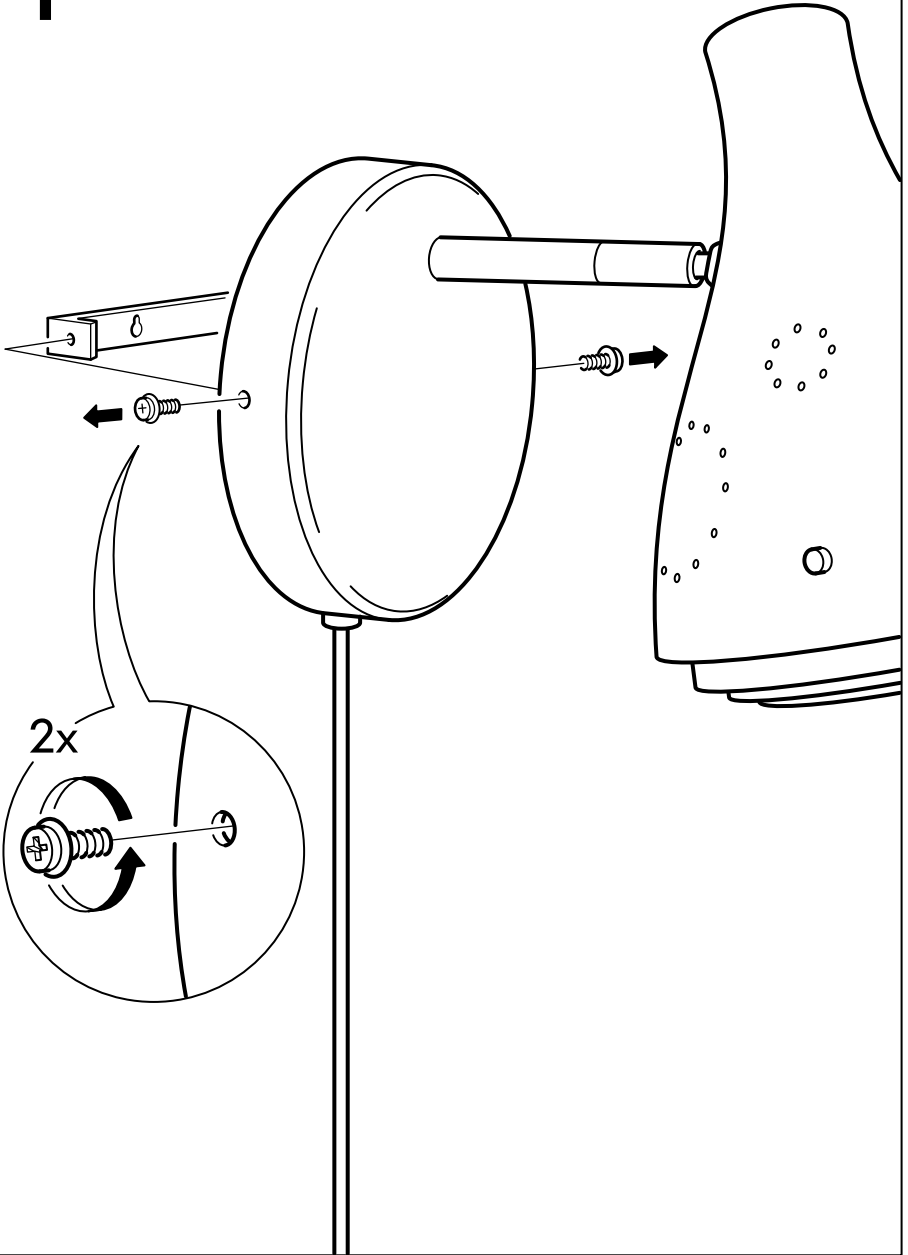

**2**

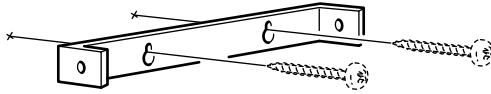

**3**

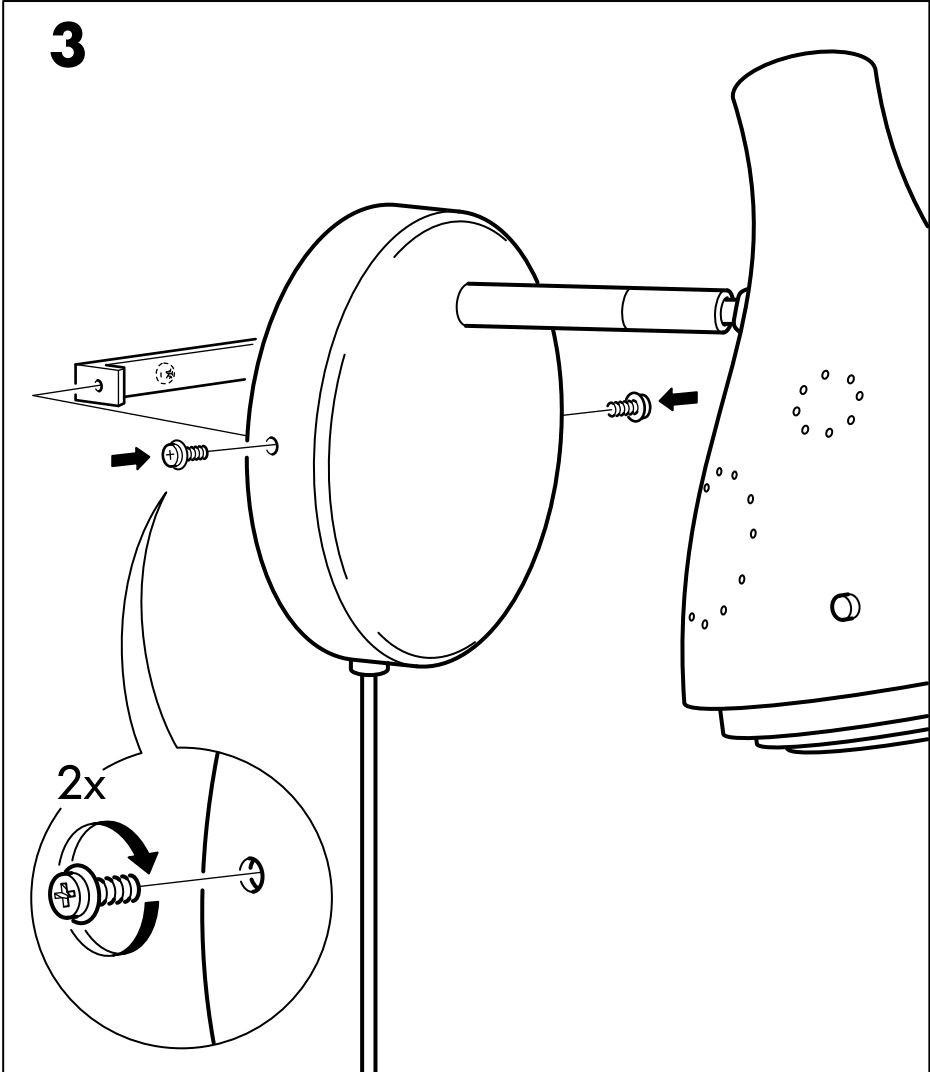

4

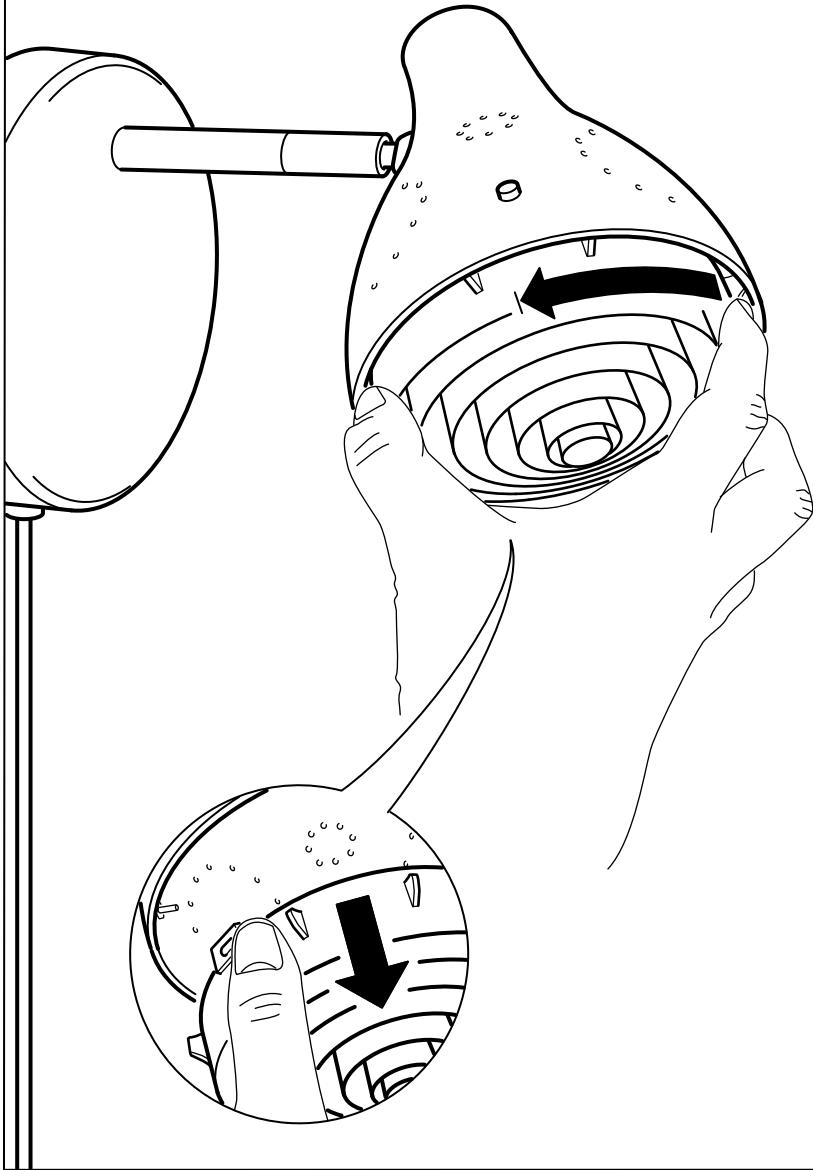

# 5

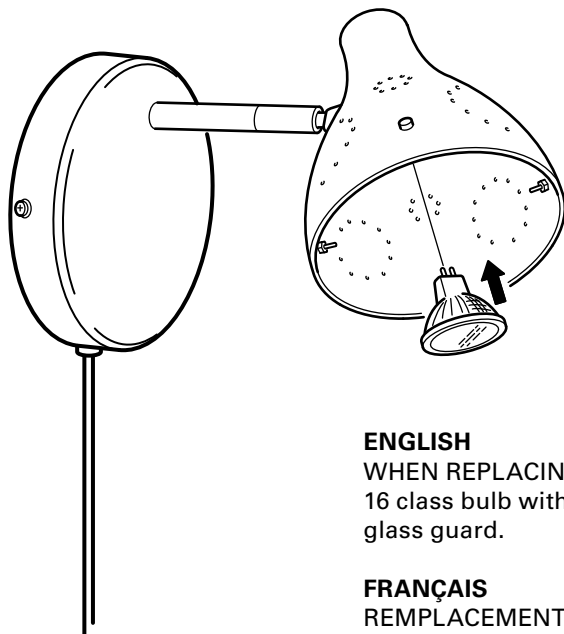

## ENGLISH

WHEN REPLACING BULB - use an MR 16 class bulb with built-in protective glass guard.

## FRANÇAIS

REPLACEMENT DE L'AMPOULE - Utiliser une ampoule MR 16 avec verre de protection intégré.

## ESPAÑOL

AL SUSTITUIR LA BOMBILLA, usar una bombilla tipo MR 16 con pantalla de vidrio protector.

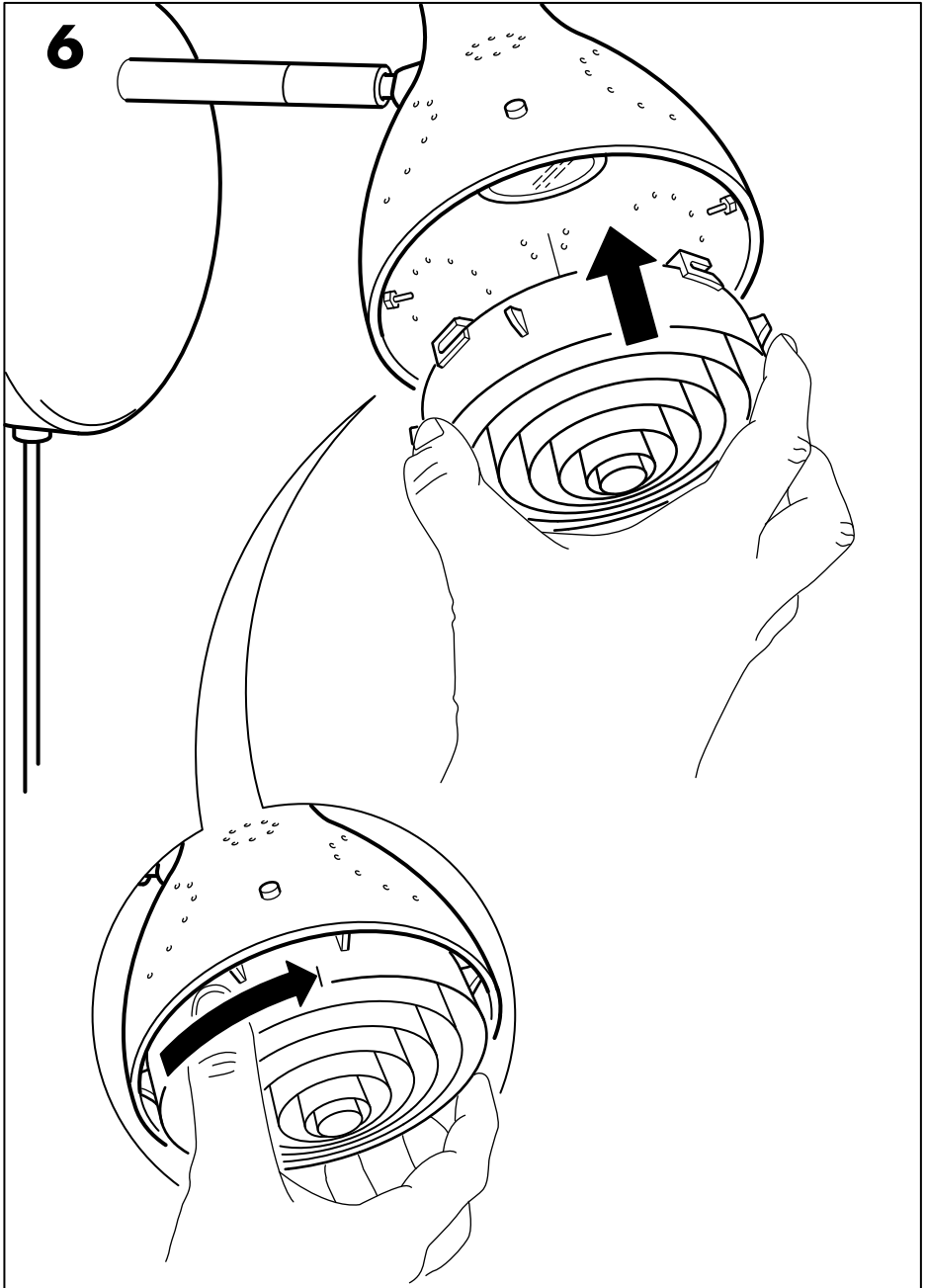

7

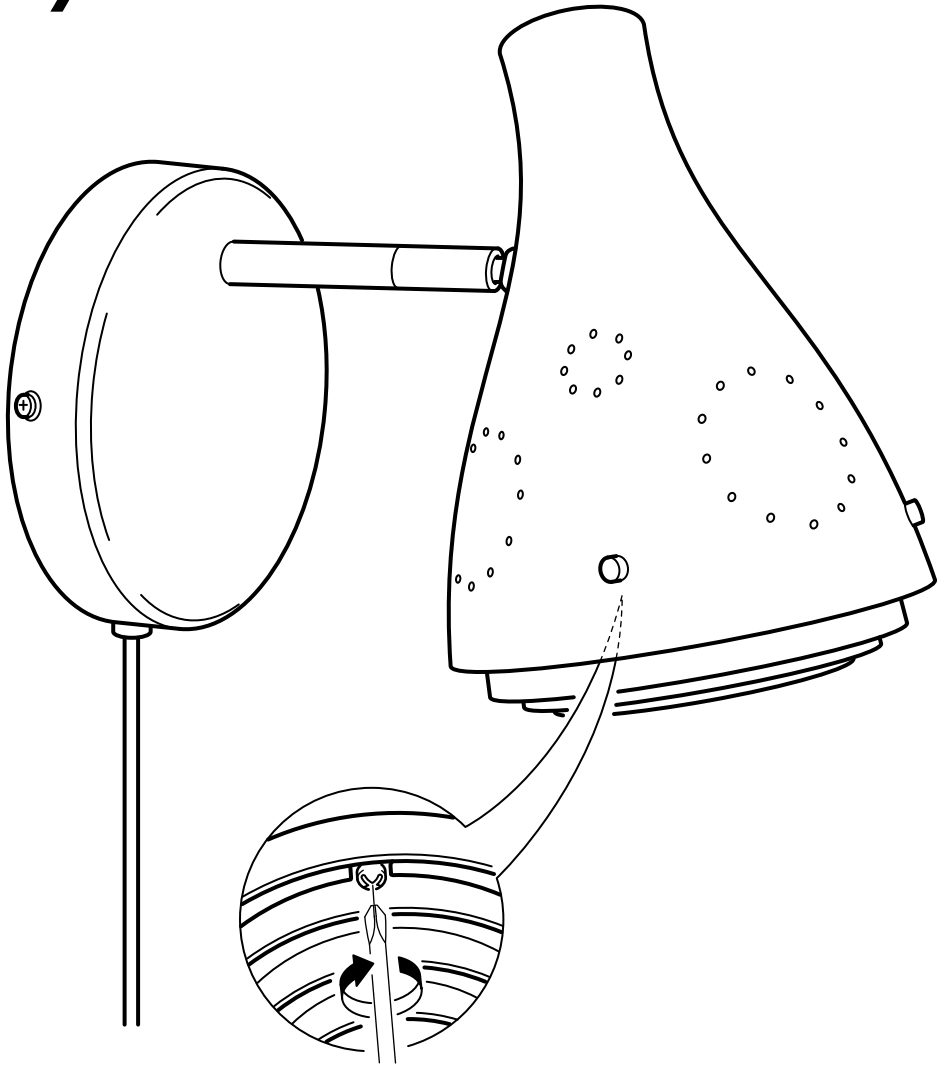

8

