

# SOLVINDEN

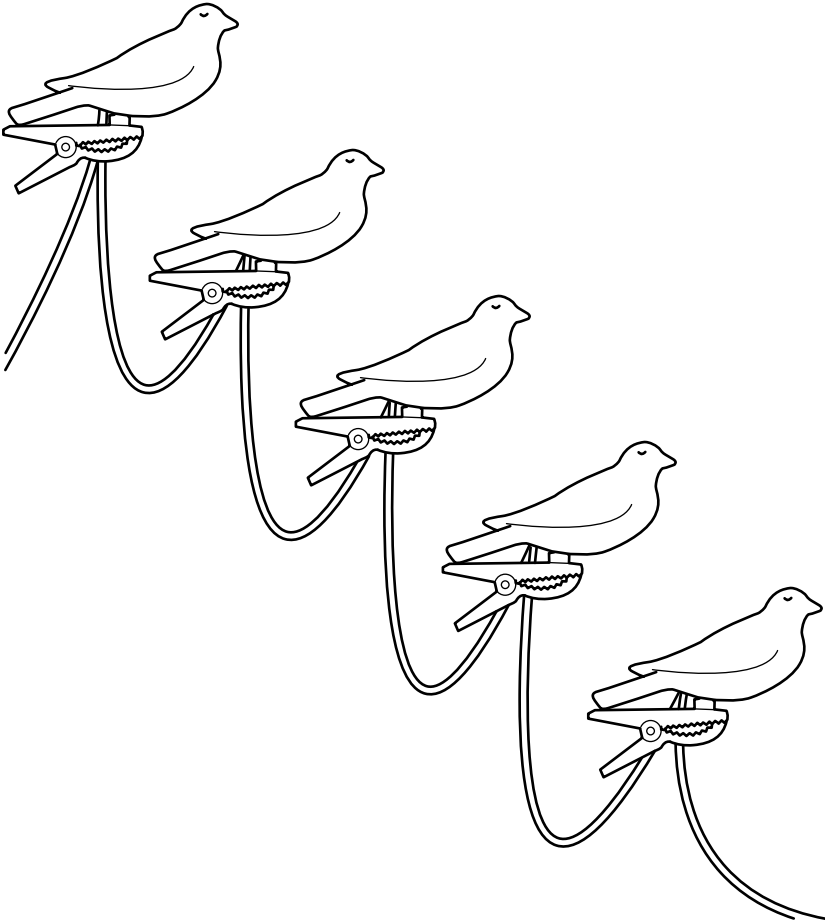

Design and Quality  
IKEA of Sweden

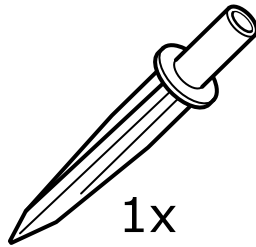
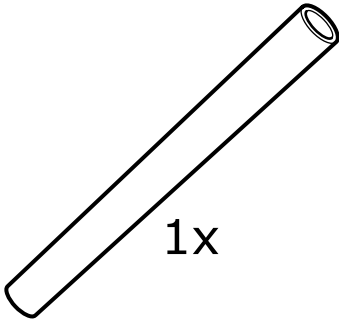
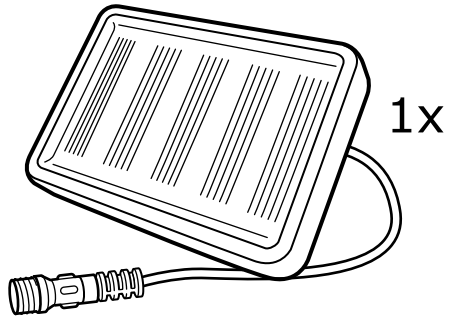
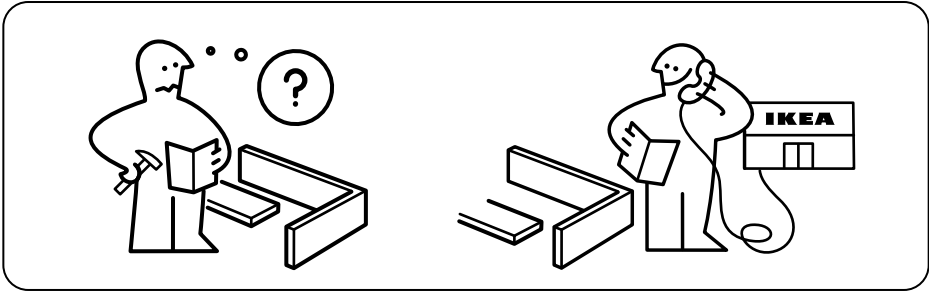

1

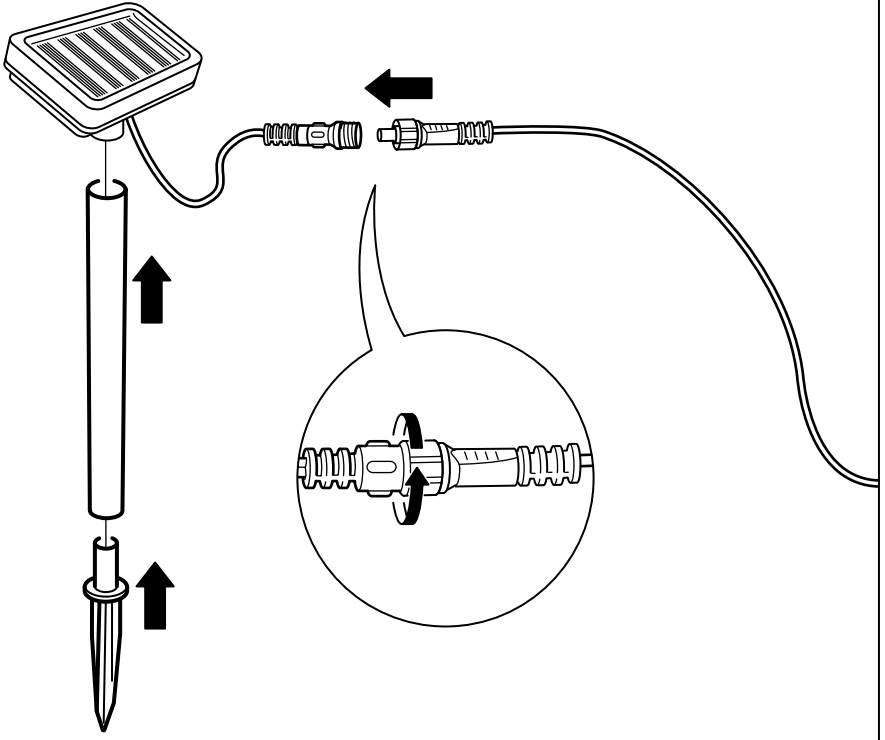

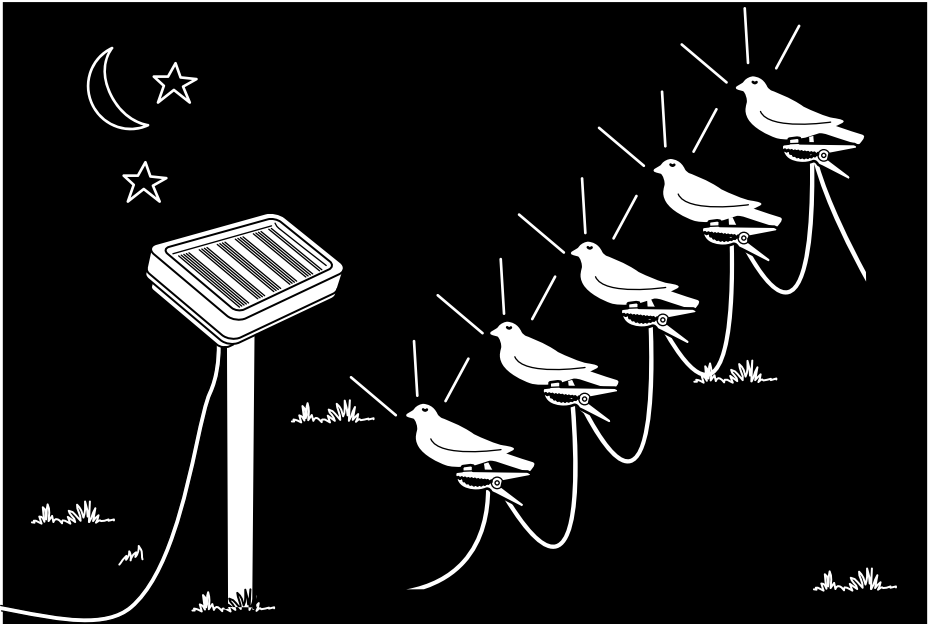
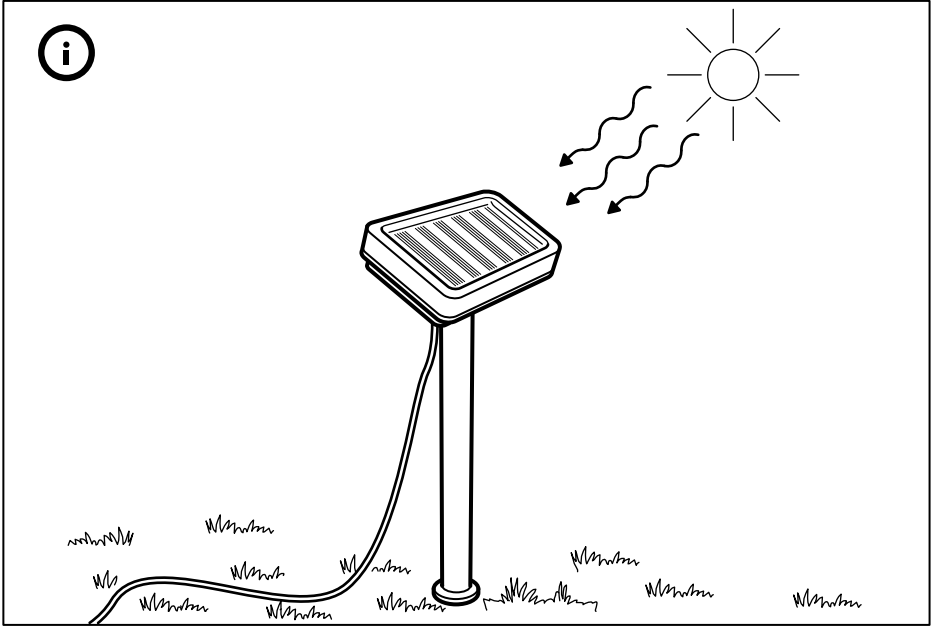



OFF  ON  
➔

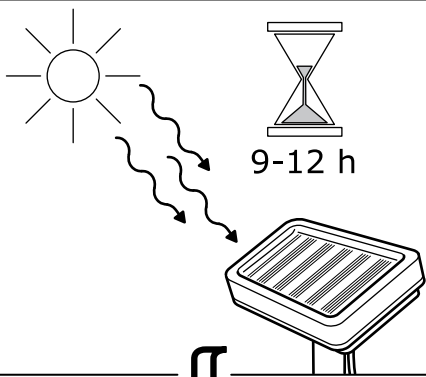

9-12 h

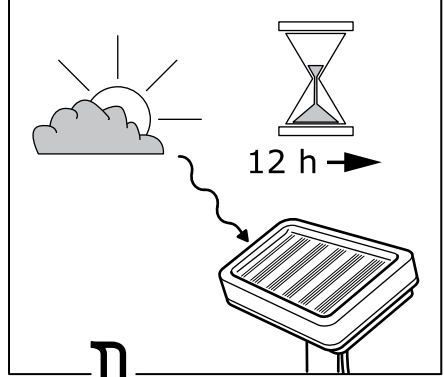

12 h ➔

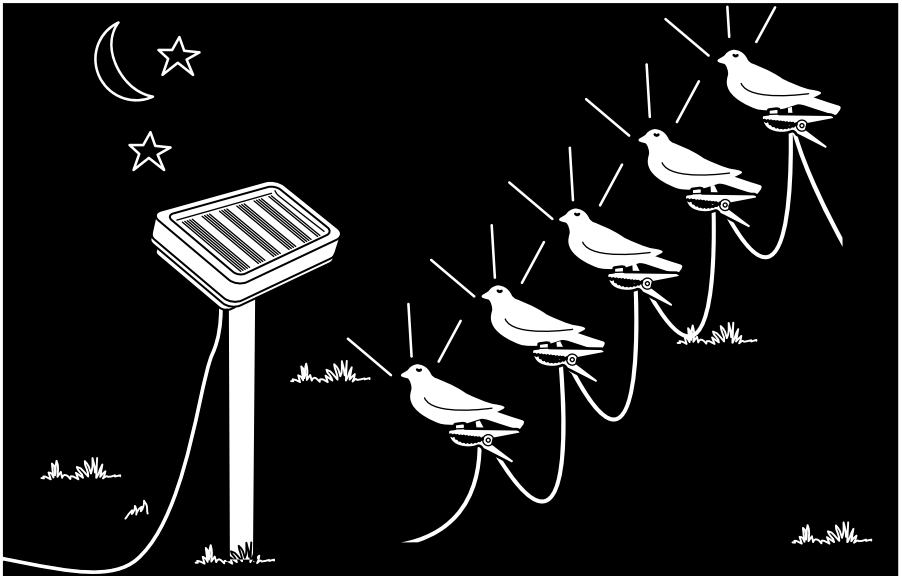

12 h

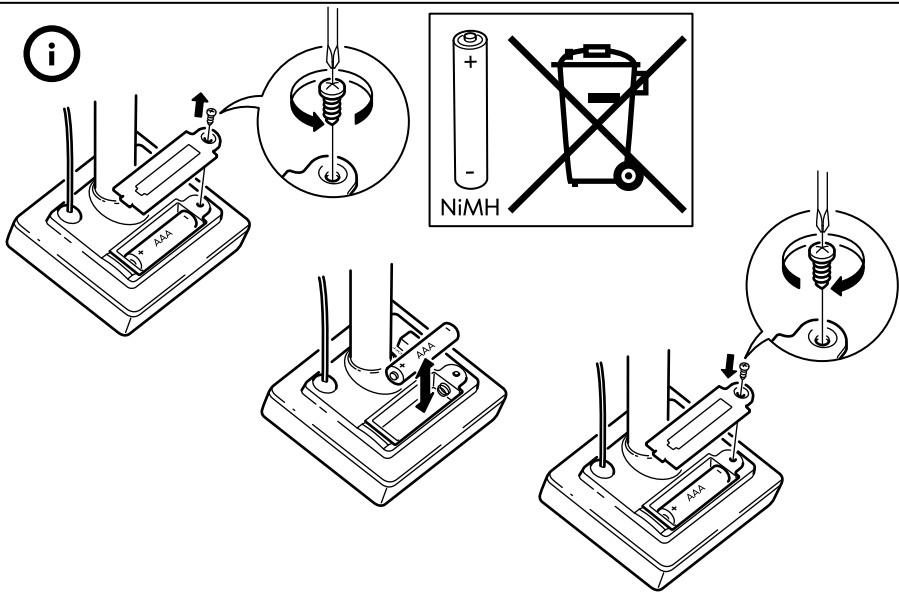

### ENGLISH

After approximately 2 years, the rechargeable battery needs to be replaced when the lamp doesn't light up after charging outside in the sun. Replace with rechargeable 1.2V, 700mAh, AAA type battery.

SAVE THESE INSTRUCTIONS FOR FUTURE USE.

### DEUTSCH

Wenn die Leuchte nicht mehr brennt, obwohl sie im Freien in der Sonne aufgeladen wurde, muss der Akku nach ca. 2 Jahren ausgewechselt werden. Den alten Akku mit einem neuen vom Typ 1,2V, 700mAh, AAA ersetzen.

DIESE ANLEITUNG FÜR KÜNFTIGEN GEBRAUCH AUFHEBEN.

### FRANÇAIS

Au bout de 2 ans environ, lorsque la lampe ne s'allume plus après avoir été rechargée à la lumière du soleil, il faut remplacer la pile rechargeable. Utiliser une pile rechargeable de type 1,2V, 700mAh, AAA.

CONSERVER CES INSTRUCTIONS POUR UNE UTILISATION ULTÉRIEURE.

### NEDERLANDS

Na ca. 2 jaar moeten de oplaadbare batterijen vervangen worden wanneer de lamp na het opladen in de zon niet meer gaat branden. Vervang de oude batterijen door nieuwe oplaadbare batterijen type 1.2V, 700mAh, AAA.

BEWAAR DEZE INFORMATIE VOOR TOEKOMSTIG GEBRUIK.

## DANSK

Efter ca. 2 år skal det genopladelige batteri udskiftes, hvis lampen ikke lyser, efter at batterierne er blevet ladet op udenbørs i solen. Udskift med et genopladeligt 1,2V 700mAh/AA-batteri.

GEM DISSE ANVISNINGER TIL SENERE BRUG.

## ÍSLENSKA

Eftir um 2 ár þarf að skipta hleðslurafhliðunni út fyrir nýja þegar ljósið lýsir ekki eftir hleðslu utandyra í sóli. Setjið nýja 1,2V 700mAh, AAA rafhlöðu.

GEYMIÐ ÞESSAR LEIÐBEININGAR TIL AÐ LESA SIÐAR.

## NORSK

Etter ca. 2 år må det oppladbare batteriet skiftes ut, når lampen ikke lenger lyser etter å ha blitt ladet opp ute i solen. Batteriet skal erstattes med et oppladbart batteri av typen 1,2 V, 700 mAh, AAA.

SPAR PÅ DISSE INSTRUKSJONENE FOR FREMTIDIG BRUK.

## SUOMI

Noin kahden vuoden käytön jälkeen ladattava akku on vaihdettava, mikäli lamppu ei syty, vaikka aurinkokennoa on ladattu auringossa. Uuden akun on oltava 1,2 V, 700 mAh, AA-tyyppinen akku.

SÄILYTÄ NÄMÄ OHJEET MYÖHEMPÄÄ TARVETTA VARTEN.

## SVENSKA

Efter ungefär två år, när lampan inte längre tänds trots att den har laddats utomhus i solen, behöver det laddningsbara batteriet bytas ut. Ersätt det gamla med nytt laddningsbart batteri av typen 1,2V, 700mAh, AAA.

SPARA DESSA INSTRUKTIONER FÖR FRAMTIDA ANVÄNDNING.

## ČESKY

Po přibližně 2 rocích, když už lampa po dobití na slunci nesvítí, je potřeba vyměnit dobíjecí baterii. Nahrad'te ji dobíjecí baterií 1,2 V, 700 mAh, typ baterie AAA.

V PŘÍPADĚ POTŘEBY SI TYTO INFORMACE USCHOVEJTE.

## ESPAÑOL

Al cabo de dos años, cuando la lámpara no se enciende después de haberla recargado al sol, hay que reemplazar la pila. Utiliza una pila recargable tipo 1,2V, 700mAh, AAA.

GUARDA ESTAS INSTRUCCIONES PARA USARLAS EN EL FUTURO.

## ITALIANO

Dopo circa 2 anni, quando la lampada non si accende dopo essere stata caricata al sole, è necessario cambiare la batteria ricaricabile. Sostituiscila con una batteria ricaricabile 1,2V, 700mAh, AAA.

CONSERVA QUESTE ISTRUZIONI PER ULTERIORI CONSULTAZIONI.

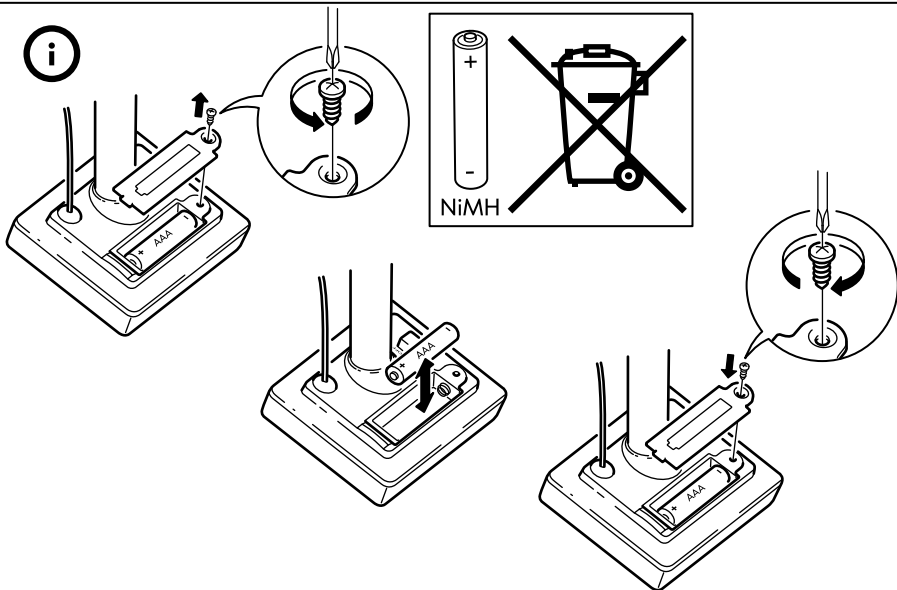

#### MAGYAR

Az újratölthető elemeket hozzávetőlegesen 2 év múlva ki kell cserélni, ha a lámpa már nem kapcsol be, miután feltöltötted a napon. Cseréld ki 1,2 V, 700 mAh, AAA típusú elemekre.

A KÉSŐBBI FELHASZNÁLÁS ÉRDEKÉBEN ŐRIZD MEG AZ UTASÍTÁSOKAT.

#### POLSKI

Po okresie około 2 lat, jeśli lampa nie ładuje się w słońcu, należy wymienić akumulator. Wymień na akumulator typu AAA, 1,2 V, 700mAh.

ZACHOWAJ INSTRUKCJĘ NA PRZYSZŁOŚĆ.

#### LIETUVIŲ KLB.

Maždaug po 2 metų, jei lempa neužsidega įkrovus ją saulėje, reikia keisti įkraunamas baterijas. Pakeiskite jas įkraunamomis 1,2 V, 700 mAh/AA tipo baterijomis.

SAUGOKITE INSTRUKCIJAS.

#### PORTUGUÊS

Após, aproximadamente, 2 anos a pilha recarregável necessita de ser substituída quando o candeeiro deixar de acender depois de estar ao sol a carregar. Substitua com uma pilha recarregável de 1,2V, 700mAh/AAA.

GUARDE ESTAS INSTRUÇÕES PARA UTILIZAÇÃO FUTURA.



## ROMÂNĂ

După aproximativ 2 ani, bateria reîncărcabilă trebuie să fie înlocuită atunci când lampa nu se mai aprinde după ce a fost încărcată la soare. Înlocuieste cu baterii reîncărcabile de tip 1,2V, 700mAh, AAA.

PĂSTREAZĂ INSTRUCȚIUNILE PENTRU A LE CONSULTA ÎN VIITOR.

## SLOVENSKY

Po približne 2 rokoch, keď už lampa po dobití na slnku nesvieti, je potrebné dobiťateľnú batériu vymeniť. Nahraďte ju dobiťateľnou batériou 1,2V, 700mAh, typ batérie AAA.

V PRÍPADE POTREBY SI TIETO INFORMÁCIE USCHOVAJTE.

## БЪЛГАРСКИ

След около 2 години зареждащата се батерия трябва да се смени. Това трябва да стане, когато лампичката престане да светва след зареждане на слънчева светлина. Подменете с батерия тип 1.2V, 700mAh, AAA.

ЗАПАЗЕТЕ ТЕЗИ ИНСТРУКЦИИ ЗА СПРАВКА.

## HRVATSKI

Nakon otprilike 2 godine, punjive je baterije potrebno zamijeniti kada se lampa više ne pali nakon punjenja na suncu. Zamijenite s punjivim baterijama 1.2V, 700mAh, AAA.

SAČUVAJTE OVE UPUTE ZA BUDUĆU UPORABU.

## ΕΛΛΗΝΙΚΑ

Μετά από 2 χρόνια περίπου, η επαναφορτιζόμενη μπαταρία χρειάζεται αντικατάσταση όταν το φωτιστικό δεν ανάβει ακόμα και μετά από φόρτιση στον ήλιο. Αντικαταστήστε με επαναφορτιζόμενες μπαταρίες 1.2V, 700mAh, τύπου AAA.

ΦΥΛΑΞΤΕ ΑΥΤΕΣ ΤΙΣ ΟΔΗΓΙΕΣ ΓΙΑ ΜΕΛΛΟΝΤΙΚΗ ΧΡΗΣΗ.

## РУССКИЙ

Приблизительно после 2 лет использования перезаряжаемую батарейку необходимо заменить, если светильник не загорается после зарядки на солнце. Используйте перезаряжаемую батарейку 1.2В, 700 мА/час, ААА.

СОХРАНИТЕ ЭТУ ИНФОРМАЦИЮ ДЛЯ ДАЛЬНЕЙШЕГО ИСПОЛЬЗОВАНИЯ.

## SRPSKI

Nakon, otprilike 2 godine, ukoliko lampa više ne svetli iako je punjena na suncu, treba joj zaminiti punjive baterije. Zamenite ih punjivim baterijama tipa 1.2V, 700mAh, AAA tip baterija.

SAČUVAJTE OVO UPUTSTVO ZA UBUĐUĆE.

## SLOVENŠČINA

Po približno 2 letih je treba zamenjati polnilno baterijo, ko svetilka po polnjenju na soncu ne sveti več. Zamenjajte s polnilnimi baterijami tipa 1,2V, 700mAh, AAA.

NAVODILA SHRANITE ZA NADALJNJO UPORABO.

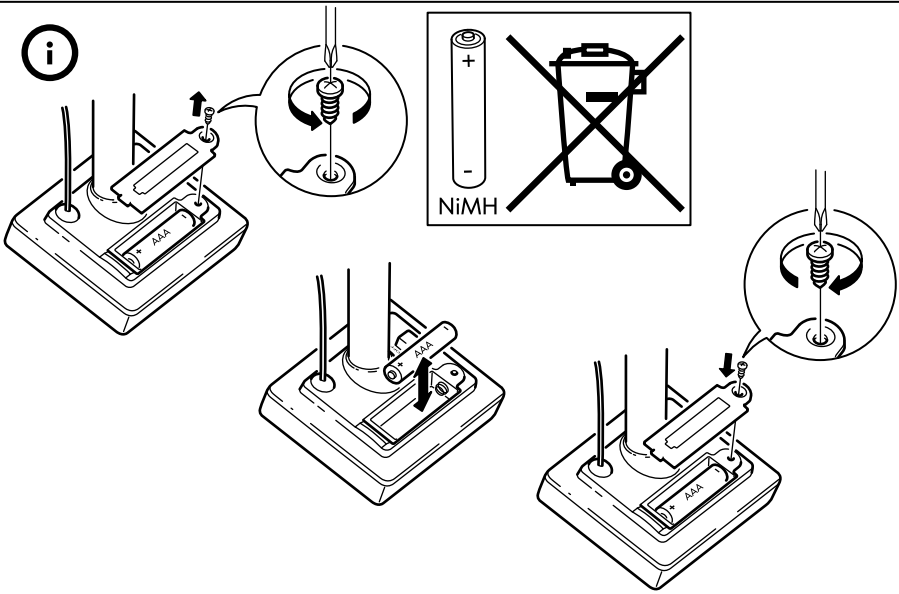

## TÜRKÇE

Yaklaşık 2 yıl sonrasında, dışarıda güneş altında şarj ettikten sonra lamba yanmaz olunca şarj edilebilir pilin değiştirilmesi gerekir. 1.2V, 700mAh, AAA tipi şarj edilebilir pil ile değiştirin.

İLERİDE KULLANMAK ÜZERE BU TALİMATLARI SAKLAYINIZ.

## 中文

约 2 年后，如果在室外太阳下充电后，灯泡不能点亮，就须要更换可充电电池。请使用 1.2V,700mAh,AAA 可充电电池。

保留此信息，以便日后需要。

## 繁體中文

使用約 2 年後，燈具安裝充好電的充電電池後，燈光仍無法亮起時，需更換充電電池。請更換充電電池 1.2V, 700mAh, AAA。

請保留產品說明，以供參考。

## 한국어

약 2년이 지나, 충전용 전지를 햇빛에서 충전을 해도 전원이 들어오지 않으면 교체할 시기가 된 것입니다. 이때, 1.2V, 700mAh의 AAA 크기 전지로 교체해주세요.

설명서를 별도 보관하세요.

## 日本語

ソーラーパネルを戸外で太陽光に当てて充電してもランプが点灯しない場合は、充電用電池を交換する必要があります（交換時期の目安は、ご使用後約2年です）。充電には、充電電池（1.2V、700mAh、AAA）をお使いください。

この取扱説明書は、いつでも参照できるように大切に保管してください。

## BAHASA INDONESIA

Setelah kira-kira 2 tahun, baterai isi ulang harus diganti baru bila lampu tidak lagi menyala setelah pengisian di luar di bawah sinar matahari. Ganti dengan baterai isi ulang 1.2V, 700mAh, jenis AAA.

SIMPAN PETUNJUK INI UNTUK MASA DEPAN.

## BAHASA MALAYSIA

Selepas lebih kurang 2 tahun, bateri cas semula perlu diganti apabila lampu tidak menyala selepas mengecap di bawah cahaya matahari. Gantikan dengan bateri cas semula 1.2V, 700mAh, jenis AAA.

SIMPAN ARAHAN INI UNTUK KEGUNAAN AKAN DATANG.

## عربي

بعد سنتين تقريباً، تحتاج البطارية القابلة لإعادة الشحن إلى تغيير حينما لا يضيء المصباح بعد شحنه في الخارج تحت الشمس. استبدليها ببطارية قابلة لإعادة الشحن من النوعية AAA، 700mAh، 1.2V.

احتفظي بهذه التعليمات للرجوع إليها في المستقبل.

## ไทย

แบตเตอรี่คอมไฟเป็นชนิดชาร์จใหม่ได้และมีอายุใช้งานประมาณ 2 ปี หากคอมไฟไม่ติดหลังชาร์จด้วยพลังงานแสงอาทิตย์ แสดงว่าแบตเตอรี่เสื่อม ให้เปลี่ยนแบตเตอรี่ใหม่ โดยใช้แบตเตอรี่ AAA 700mAh 1.2 โวลต์

ผู้ใช้ควรเก็บคำแนะนำนี้ไว้เป็นข้อมูลในการเลือกซื้อแบตเตอรี่ในอนาคต

