

UPPLEVA

GB

DE

FR

NL

DK

IS

NO

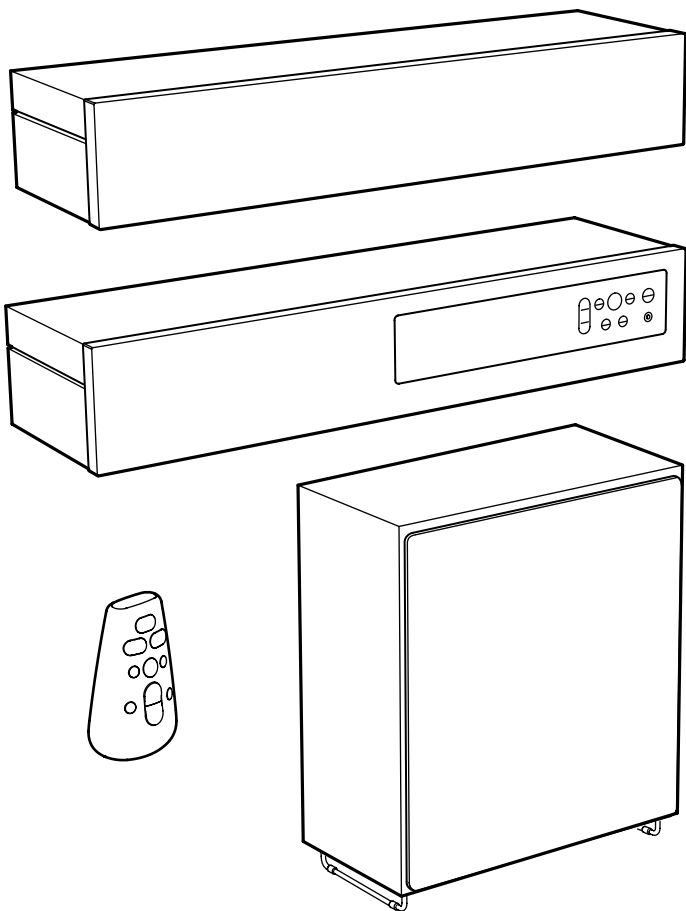

Design and Quality
IKEA of Sweden

GB	4
DE	20
FR	36
NL	52
DK	68
IS	84
NO	99

Contents

1 Important	5
Safety and important notice.....	5
Disposal of this product and batteries.....	5
Copyright notice.....	6
Notice for Trademark.....	6
2 Product overview	7
Sound system bar.....	7
Rear panel.....	8
Remote control.....	9
Subwoofer.....	10
3 Preparation	11
Prepare the remote control.....	11
4 Connection	12
Connecting the right speaker.....	13
Connecting to a TV.....	12
Connecting to an analogue output or device.....	12
Connecting to a media device.....	12
Pairing the sub woofer.....	13
5 Using your sound system	14
TV.....	14
FM radio.....	14
Bluetooth.....	14
Choosing sound mode.....	15
6 Settings	15
Sound settings.....	15
Panel display brightness.....	15
Change the standby time.....	15
UPPLEVA TV.....	15
Reset to default settings.....	16
7 Specifications	17
8 Troubleshooting	18
9 Glossary	19
10 Contact IKEA	19

1 Important

Safety and important notice

Warning:

- Risk of overheating! Never install the product in a confined space. Always leave a space of at least 5 mm around the product for ventilation. Ensure curtains or other objects never cover the ventilation slots on the product.
- Never place the product, remote control or batteries near naked flames or other heat sources, including direct sunlight.
- Only use this product indoors. The apparatus shall not be exposed to dripping or splashing, no objects filled with liquids, such as vases, shall be placed on the apparatus.
- Never place this product on other electrical equipment.
- The mains plug or an appliance couple is used as disconnect device, the disconnect device shall remain readily operable.
- Batteries (battery pack or batteries installed) shall not be exposed to excessive heat such as sunshine, fire or the like.

This product and the supplied accessories are marked with "CE" and comply therefore with the applicable harmonized European standards: the Low Voltage Directive 2006/95/EC, the EMC Directive 2004/108/EC, the ErP Directive 2009/125/EC.



Disposal of your old product and batteries



The crossed-out wheeled bin symbol indicates that the item should be disposed of separately from household waste. The item should be handed in for recycling in accordance with local environmental regulations for waste disposal. By separating a marked item from household waste, you will help reduce the volume of waste sent to incinerators or land-fill and minimize any potential negative impact on human health and the environment. For more information, please contact your IKEA store.

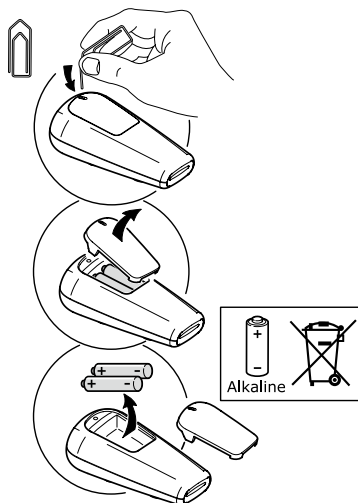

Copyright notice

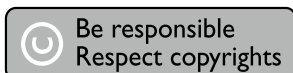

This item incorporates copy protection technology that is protected by U.S. patents and other intellectual property rights of Rovi Corporation. Reverse engineering and disassembly are prohibited.

Notice for Trademark



HDMI, the HDMI logo and High-Definition Multimedia Interface are trademarks or registered trademarks of HDMI Licensing LLC in the United States and other countries.



Dolby and the double-D symbol are registered trademarks of Dolby Laboratories.



The Bluetooth word mark and logos are registered trademarks owned by Bluetooth SIG, Inc. and any use of such marks by IKEA is under license. Other trademarks and trade names are those of their respective owners.

2 Product overview

Sound system bar

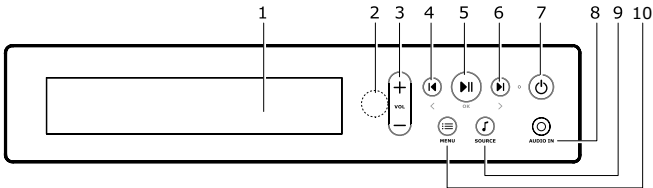

No.	Control	Function
1	Display panel	Shows information about what the sound system is playing.
2	IR Sensor	Point the remote control at the IR (Infra Red) sensor.
3	VOL + VOL -	Turns up the volume. Press once to turn up the volume one step. Press and hold to keep turning it up. Turns down the volume. Press once to turn down the volume one step. Press and hold to keep turning it down.
4	◀ <	Skip to previous track or FM channel. Navigate backwards in the Menu.
5	▶ OK	Play/Pause. Press OK in the Menu.
6	▶ >	Skip to next track or FM channel. Navigate forwards in the Menu.
7	⏻	Press for power on/off.
8	AUDIO IN	For connecting an audio playback device, for example an MP3 player, mobile phone or CD player.
9	SOURCE	Press to change Source.
10	MENU	Press to enter Menu and Settings.



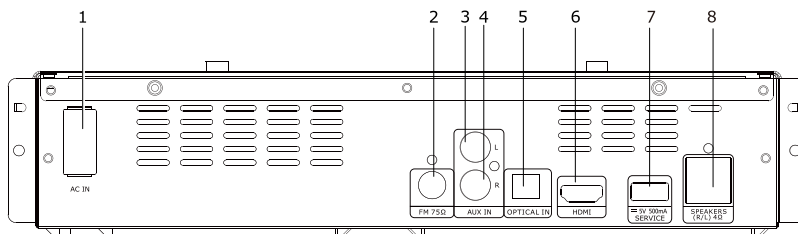



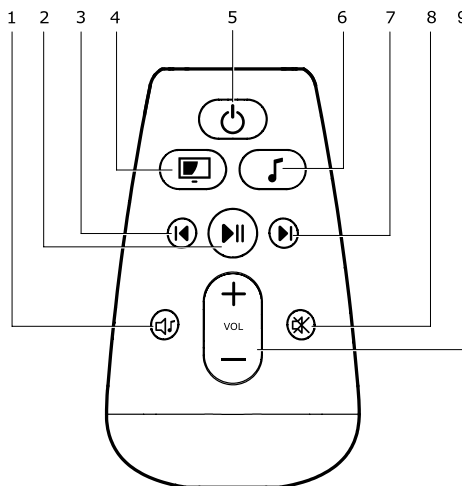

Rear panel



No.	Control	Function
1	AC IN	To connect the power cord for power supply.
2	FM 75Ω	To connect the antenna for FM radio reception.
3	AUX IN L	To connect the left channel of an analogue device, for example a CD player or media player, to your UPPLEVA sound system.
4	AUX IN R	To connect the right channel of an analogue device, for example a CD player or media player, to your UPPLEVA sound system.
5	OPTICAL IN	To connect to an optical audio output on the TV or a digital device.
6	HDMI	To connect to the HDMI input on the TV.
7	SERVICE	For service use only.
8	SPEAKERS (R/L) 4Ω	To connect to the right speaker of the UPPLEVA system.

Remote control



No.	Control	Function
1		Changes between different equaliser modes.
2		Play/Pause.
3		Skips to previous track/TV channel/FM channel.*
4		Turns your TV on: if the TV is on, this changes the TV source.*
5		Power On or Off. Turns sound system and TV on and off.*
6		Turns the sound system on. If the sound system is on, this changes the sound system source.
7		Skips to next track/TV channel/FM channel.*
8		Mutes or unmutes the sound system.
9	+ VOL -	Turns the volume up or down.

*These functions are only guaranteed to work with these UPPELVA TVs:
 402-565-98, 802-662-13, 202-565-99, 502-662-19, 802-566-00, 102-662-16,
 602-566-01, 002-662-12, 002-565-81, 302-662-15, 602-565-78, 902-662-17.

Subwoofer

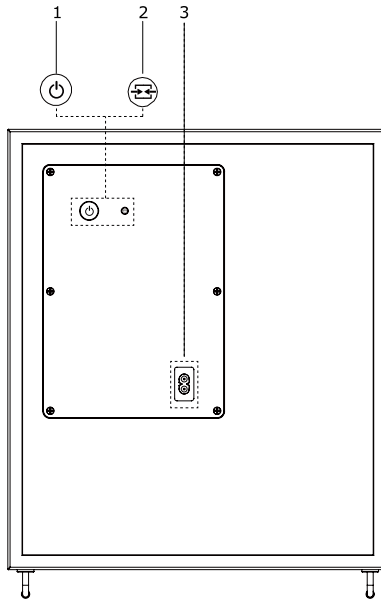

No.	Control	Function
1	⏻	Power On or Off. Turns the subwoofer on and off.
2	⌛	For pairing the subwoofer with the sound bar.
3	AC IN	To connect the power cord for power supply.

3 Preparation

Prepare the remote control

Insert two LR03 (AAA) batteries with correct polarity (+/-) as indicated on the remote control.

Notes:

- If you are not going to use the remote control for a long time, remove the batteries.
- Do not combine old and new or different types of batteries.
- Keep batteries away from heat, sunshine or fire.

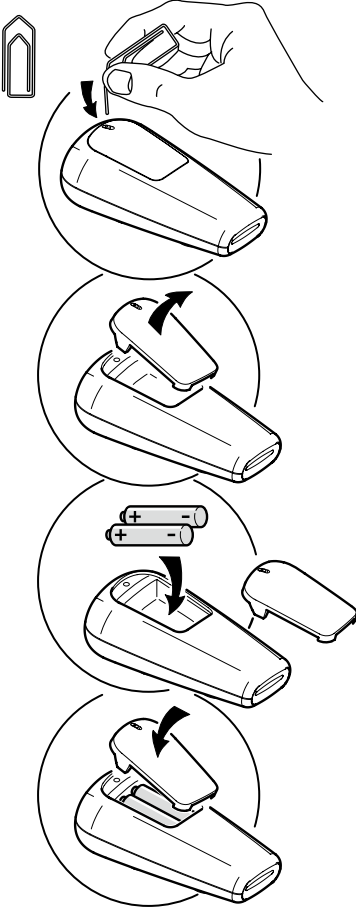

4 Connection

Connect your sound system in these ways.

Connecting the right speaker

Connect the red speaker cable from the right speaker to the red SPEAKERS (R/L) 4Ω socket on the back of the sound bar.

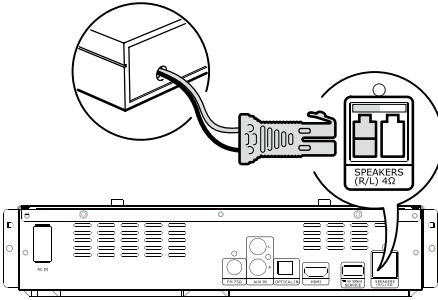

Connecting to an analogue output or device

Connect to an analogue audio output on the TV or other device, or to an analogue device.

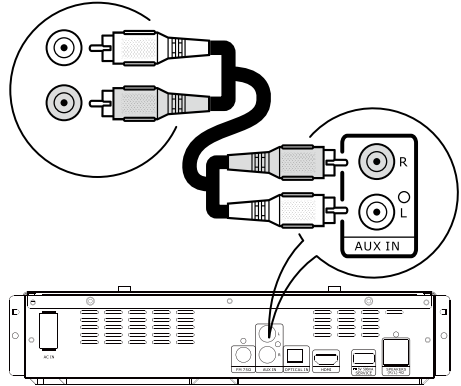

Connecting to a TV

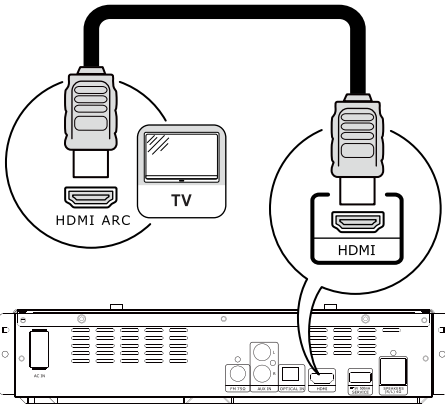

Connect the sound system to an UPPELVA TV using an HDMI cable and the HDMI ARC socket on the TV. If you want to connect the sound system to another TV, we recommend you use HDMI ARC or OPTICAL sockets. After connecting, press the SOURCE button on the remote control to switch to TV(HDMI ARC) mode.

Connect the audio cable from the AUX IN sockets on the sound system to the AUDIO OUT sockets on the TV or other device. After connecting, press the SOURCE button on the remote control to switch to Aux In mode.

Connecting to a media device

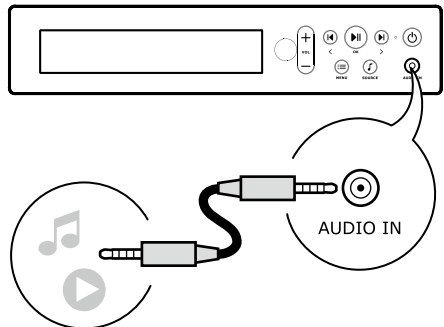

Connect a portable audio device, for example an MP3 player, mobile phone or CD player, to the AUDIO IN socket. After connecting, press the SOURCE button on the remote control to switch to Audio In mode.

Pairing the subwoofer

The subwoofer is already paired for automatic wireless connection with the sound bars when buying the sound system. The pairing is only needed in the rare occasion when connection is lost. To pair the subwoofer with the sound bars follow these steps.

1. Make sure both the sound bars and the subwoofer is on. The subwoofer light will flash slowly.
2. Press the pairing button on the back of the subwoofer. The indicator light on the front of the subwoofer starts to flash faster.
3. Enter the MENU of the sound system and select PAIR. The Display panel on the sound bar will show the message "Pairing". When the pairing is done the indicator light on the subwoofer will shine continuously.

Press the power button on the subwoofer to unpair it with the sound bars. The indicator light on the front of the subwoofer will go out.

5 Using your sound system

This chapter helps you use your sound system to play media from a wide range of sources. Make sure the necessary connections are done before you start.

TV

If your TV has an HDMI ARC socket the sound system can play sound from the TV. To do this toggle the sound system source key on the remote control until TV is chosen.

FM radio

To search and store your favorite radio stations follow these steps.

1. Press SOURCE on the sound system bar, toggle to *FM* and press OK.
2. Press MENU on the sound system bar to enter the menu options. Use </> to select *FM INSTALL* and press OK. The available stations are automatically stored. Use ◀, ▶ buttons to switch between the stations.

To manually tune stations follow these steps.

1. Press SOURCE on the sound system bar and toggle to *FM*.
2. Press MENU on the sound system bar to enter the menu options. Use </> to select *FM MANUAL TUNE* and press OK. Use </> to fine tune the frequency by steps of 0.05MHz.

To delete stored stations follow these steps.

1. Press SOURCE on the sound system bar and toggle to *FM*.
2. Press MENU on the sound system bar to enter the menu options. Use </> to select *FM DELETE* and press OK. Switch to the stations you wish to delete and press OK.

To choose your favorite display mode on the sound system panel display follow these steps.

1. Press SOURCE on the sound system bar and toggle to *FM*.
2. Press MENU on the sound system bar to enter the menu options. Use </> to select *INFO* and press OK. Use </> to select your preferred display mode and press OK to confirm.

- *INFO<FREQ>* will display the frequency channel.

- *INFO<RDS>* will display the text from Radio Data System (when available).

- *INFO<RADIO-TEXT>* will display the radio text (when available).

- *INFO<OFF>* will darken the display after 15 seconds if there is no input.

Bluetooth

All Bluetooth enabled phones, tablets and other media devices are compatible with UPPLEVA sound system*. Once your media device is paired with the sound system it will automatically connect when BLUETOOTH is chosen as a source again. The sound system can be paired with 8 devices but it will only be visible to the device connected firstly. Follow these steps to pair, use and disconnect Bluetooth.

To pair a media device.

1. Press the sound system source button on the remote control and toggle to *BLUETOOTH*. If there is no device connected, the panel display will show *Bluetooth wait*.
2. Switch on Bluetooth on your media device. Connect to the sound system by connecting to "UPPLEVA". Once connected the display panel will show *Bluetooth ready*.
3. Use ◀, ▶, ▶▶ and <+ VOL -> buttons to control the music playing.

To choose your favorite display mode on the panel display.

1. Press SOURCE on the sound system bar and toggle to *BLUETOOTH*.
 2. Press MENU on the sound system bar to enter the menu options. Use </> to select *INFO* and press OK. Use </> to select your preferred display mode and press OK to confirm.
- *ID3* will display the Title on the top row and the Artist and Album on the bottom row.
 - *TIME* will display the text BLUETOOTH on the top row and the Time on the bottom row.
 - *INFO<OFF>* will darken the display after 15 seconds if there is no input.

*Provided it is compatible with Bluetooth v2.1+EDR or higher.

To unpair a media device.

1. Press SOURCE on the sound system bar and toggle to *BLUETOOTH*.
2. Press MENU on the sound system bar to enter the menu options. Use </> and the OK button to select *FORCE UNLINK*.

To disconnect a media device.

Switch off Bluetooth on your Bluetooth device or simply unpair with UPPLEVA to disconnect.

Choosing sound mode

You can choose between different sound modes to improve the sound experience. Press  on the remote control to choose between Standard, Music, News, Movies and Personal mode.

To set up the personal mode

In the personal mode you can choose bass and treble levels according to your own preference. Follow these steps to set your personal mode.

1. Press  on the remote control and toggle to Personal mode.
2. Bass level: Press MENU on the on the sound system bar to enter the menu options. Use </> to select BASS and press OK. Use </> to choose on a scale from -6 to 6 and press OK to confirm. The higher level you choose the more enhanced the bass sounds will be.
3. Treble level: Press MENU on the on the sound system bar to enter the menu options. Use </> to select TREBLE and press OK. Use </> to choose on a scale from -6 to 6 and press OK to confirm. The higher level you choose the more enhanced the treble sounds will be.

6 Settings

Sound settings

To get a surround sound effect the WIDE mode can be turned on:

1. Press MENU on the sound system bar to enter the menu options. Use </> to select *WIDE* and press OK. Use the > button to switch to *On* and press OK to confirm.

The subwoofer bass level can be adjusted to fit your preference.

1. Press MENU on the on the sound system bar to enter the menu options. Use </> to select *SUB* and press OK. Use </> to choose on a scale from -9 to 0 and press OK to confirm. The higher the value, the more the bass will be enhanced.

Panel display brightness

The panel display brightness can be adjusted to suit different surroundings or preferences. Follow these steps to change the brightness.

1. Press MENU on the sound system bar to enter the menu options. Use </> to select *BRIGHTNESS* and press OK.
2. Use the </> buttons to select *High*, *Auto* or *Low* and press OK to confirm. The *High* and *Low* settings will give a high respectively low brightness of the panel display while with the *Auto* setting the panel display will dim down after 15 seconds of non-use.

Change the standby time

To save energy the sound system will enter standby automatically if there is no sound playing. Follow these steps to adjust the time before it enters standby.

1. Press MENU on the sound system bar to enter the menu options. Use </> to select *AUTO STANDBY* and press OK.
2. Use </> to select your preferred timing and press OK to confirm.

UPPLEVA TV

We recommend you to do the following setting if you have another TV (not UPPLEVA*) connected with HDMI to the UPPLEVA sound system. The setting makes the TV and the UPPLEVA sound system function in the best possible way together.

Follow these steps to set it up.

1. Press MENU on the sound system bar, toggle to UPPLEVA TV and press OK.
2. Select *No* if you don't have an UPPLEVA TV*.

The setting "*No*" will prevent the sound system to break in as the active source when it is turned on.

The setting "*Yes*" will allow the sound system to break in as the active source on the TV, leaving the TV screen black until you change back to your desired source.

You can change the setting back again if you want to use the UPPLEVA sound system with an UPPLEVA TV* at a later stage.

Follow these steps to set it up.

1. Press MENU on the sound system bar, toggle to UPPLEVA TV and press OK.
2. Select *Yes* if you have an UPPLEVA TV*

*Only valid for these UPPLEVA TVs (stated in article numbers):

402-565-98, 802-662-13, 202-565-99,
502-662-19, 802-566-00, 102-662-16,
602-566-01, 002-662-12, 002-565-81,
302-662-15, 602-565-78, 902-662-17.

Reset to default settings

Follow these steps to reset the sound system to default settings.

1. Press MENU on the sound system bar to enter the menu options. Use </> to select *RESET* and press OK. The text *Warning* will be shown on the panel display. Press OK.
2. Use </> to select *Yes* or *No*. *Yes* will reset the sound system to factory settings and *No* will jump back to menu options.

7 Specifications

Service

- The SERVICE USB port is only used to update the software.

Note:

Do not power outage and pull the USB device when update software.

Main Unit

- Power supply rating:
220-240V 50/60Hz
- Power consumption in standby mode:
<0.5W
- Power consumption of left and right speakers: 30W
- Power consumption of subwoofer: 20W
- Power consumption of the subwoofer in standby mode: <0.5W
- Power consumption of the subwoofer in networked standby mode: <2.0W
- Operating temperature: 5°C to 35°C
- Operating humidity: Less than 80% (no condensation)
- Frequency response:
Main Unit: 100Hz - 20KHz ± 3 dB

Amplifier

- Total output power: 100W RMS (10% THD)
- Frequency response: 20 Hz-20 kHz
- Input sensitivity:
AUX IN: 2 V
AUDIO IN: 1 V

Radio

- Tuning range:
FM 87.5-108 MHz (50 kHz)
- Signal-to-noise ratio: FM 50 dB

8 Troubleshooting

If you experience any of the following difficulties while using this unit, check the list below. If you still experience problems with your UPPLEVA sound system, please contact IKEA Customer Service at www.IKEA.com.

Problem	Tip
No reaction to the remote control.	Make sure the remote control is pointed towards the sound system.
	Make sure the batteries are inserted correctly.
	Check if the batteries are drained of power and needs to be changed to new ones.
Poor FM reception	Make sure the FM antenna is connected and installed properly. Alternatively use an outdoor FM antenna, or use a FM cable connection.
Can not use Bluetooth.	Make sure your phone, tablet or other media device supports Bluetooth.
	Make sure to connect to the correct IKEA device named <i>UPPLEVA</i> .
	Make sure your phone, tablet or other media device is paired.
	Make sure no other Bluetooth devices in the room are paired. If another bluetooth device is paired, turn off the bluetooth function in that device.
Poor sound quality when playing via Bluetooth.	The Bluetooth reception is poor. Move the device closer to the sound system or remove any obstacles between the device and the sound system. Note: Bluetooth reception will normally operate at a distance of up to 6-8 meters in unobstructed path. When objects, furniture or walls are in between, distance will be reduced. Also when the device is placed in pockets of cloths or in a bag, distance can be reduced.
No sound from TV.	Make sure the sound system is connected to the TV through the HDMI ARC socket.
No sound from the sound system.	Make sure that the sound system is connected to the power source.
	Make sure the sound system is on.
	Make sure the cables are connected and not broken.
	Make sure both left and right speakers are connected.
	Make sure mute is not activated or the volume is set to 0.
	Make sure the correct source is chosen.
TV screen turns black when the sound system is turned on.	Make sure you have chosen if you have an UPPLEVA TV* or not in the UPPLEVA TV setting, see Chapter 6 Settings / UPPLEVA TV. *Only valid for these UPPLEVA TVs: 402-565-98, 802-662-13, 202-565-99, 502-662-19, 802-566-00, 102-662-16, 602-566-01, 002-662-12, 002-565-81, 302-662-15, 602-565-78, 902-662-17.

Note! If the problems you are experiencing are not solved by above tips the sound system might need a software upgrade. Please contact IKEA Customer Service at www.IKEA.com for more information.

9 Glossary

Digital Audio

Digital Audio is a sound signal that has been converted into numerical values. Digital sound can be transmitted through multiple channels. Analogue sound can only be transmitted through two channels.

Dolby® Digital

The system to compress digital sound developed by Dolby Laboratories. It offers you sound of stereo (2ch) or multichannel audio.

HDCP

High-bandwidth Digital Content Protection. This is a specification that provides a secure transmission of digital contents between different devices (to prevent unauthorized copyright.)

HDMI®

High-Definition Multimedia Interface (HDMI) is a high-speed digital interface that can transmit uncompressed high definition video and digital multichannel audio. It delivers high quality picture and sound quality. HDMI is fully backward-compatible with DVI. As required by the HDMI standard, connecting to HDMI or DVI products without HDCP (High-bandwidth Digital Content Protection) will result in no Video or Audio output.

MP3

A file format with a sound data compression system. MP3 is the abbreviation of Motion Picture Experts Group 1 (or MPEG-1) Audio Layer 3. With the MP3 format, one CD-R or CD-RW can contain about 10 times more data than a regular CD.

PCM

Pulse Code Modulation. A digital audio encoding system.

10 Contact IKEA

If you have any questions regarding your new UPPEVA TV or Sound System or need service or support, contact IKEA Customer Service at www.IKEA.com.

To be sure we can give you the best possible assistance, please read the manual carefully before contacting us. And have the article number for your purchase at hand when you call. You'll find this 8-digit article number on your receipt or on the back of your UPPEVA TV or Sound System.

Inhalt

1 Wichtig	5
Sicherheit und wichtige Hinweise	5
Entsorgung dieses Produkts und der Batterien	5
Copyright Hinweis	6
Hinweis für die Marke	6
2 Produktübersicht	7
Soundsystem-Leiste	7
Rückseite	8
Fernbedienung	9
Subwoofer	10
3 Vorbereitung	11
Vorbereiten der Fernbedienung	11
4 Verbindungen	12
Anschließen des rechten Lautsprechers	13
Anschluss an einen Fernseher	12
Anschluss an einen Analogausgang oder Gerät	12
Anschluß an ein Mediengerät	12
Paarung des Subwoofers	13
5 Verwendung Ihres Soundsystems	14
TV	14
FM Radio	14
Bluetooth	14
Auswahl des Klangmodus	15
6 Einstellungen	15
Sound-Einstellungen	15
Helligkeit des Anzeigefelds	15
Ändern der Standby-Zeit	15
UPPLEVA TV	15
Auf Werkseinstellung zurückstellen	16
7 Spezifikationen	17
8 Fehlerbehebung	18
9 Glossar	19
10 Kontakt IKEA	19

1 Wichtig

Sicherheit und wichtige Hinweise

Warnung:

- Gefahr der Überhitzung! Installieren Sie das Produkt niemals in geschlossenen Räumen. Lassen Sie für die Belüftung immer einen Abstand von mindestens 5 mm rund um das Produkt. Stellen Sie sicher, dass Vorhänge und andere Gegenstände die Lüftungsschlitze am Produkt nicht verdecken.
- Platzieren Sie das Produkt, die Fernbedienung oder Batterien niemals in die Nähe von offenem Feuer oder anderen Wärmequellen, einschließlich direktem Sonnenlicht.
- Verwenden Sie dieses Produkt nur im Innenbereich. Das Gerät darf weder Tropf- noch Spritzwasser ausgesetzt werden, noch dürfen mit Flüssigkeiten gefüllte Objekte, wie z. B. Vasen, auf dem Gerät platziert werden.
- Stellen Sie dieses Gerät niemals auf andere elektrische Geräte.
- Der Netzstecker oder ein Gerätepaar, das als Trennvorrichtung verwendet wird, muss immer frei zugänglich bleiben.
- Batterien (Akkus oder Batterien) dürfen niemals übermäßiger Wärme wie Sonnenschein, Feuer oder ähnlichem ausgesetzt werden.

Dieses Produkt und die mitgelieferten Zubehörteile sind mit der „CE“-gekennzeichnet und erfüllen somit die zutreffenden harmonisierten Europäischen Normen: Die Niederspannungsrichtlinie 2006/95/EG, die EMV-Richtlinie 2004/108/EG, die ErP-Richtlinie 2009/125/EG.



Entsorgung von Altgeräten und Batterien



Das Symbol der durchgestrichenen Abfalltonne zeigt an, dass der Artikel getrennt vom Hausmüll entsorgt werden sollte. Der Artikel sollte dem Recycling zugeführt werden in Übereinstimmung mit den örtlichen Bestimmungen zur Abfallbeseitigung.

Die Trennung markierter Artikel von Haushaltsabfällen hilft dabei, das Volumen der Abfälle in Verbrennungsanlagen oder Landfüllung zu verringern und alle möglichen negativen Auswirkungen auf die menschliche Gesundheit und die Umwelt zu minimieren. Für weitere Informationen, kontaktieren Sie bitte Ihre IKEA-Filiale.

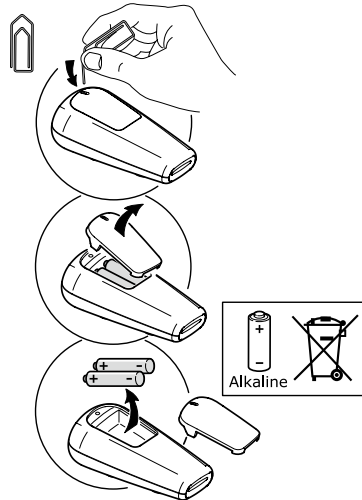

Copyright Hinweis



Be responsible
Respect copyrights

Dieser Artikel enthält Kopierschutztechnologie, die durch US-Patente und andere geistige Eigentumsrechte der Rovi Corporation geschützt sind. Reverse Engineering und Demontage sind verboten.

Hinweise zu den Markennamen



HIGH-DEFINITION MULTIMEDIA INTERFACE

HDMI, das HDMI-Logo und High-Definition Multimedia Interface sind Warenzeichen oder eingetragene Warenzeichen von HDMI Licensing LLC in den Vereinigten Staaten und anderen Ländern.



DOLBY
DIGITAL

Dolby und das Doppel-D Symbol, sind eingetragene Warenzeichen von Dolby Laboratories.



Der Bluetooth-Markennamen und Logos sind eingetragene Markennamen im Besitz von Bluetooth SIG, Inc. und jegliche Verwendung dieser Marken durch IKEA, erfolgt unter Lizenz. Andere Marken und Markennamen sind Eigentum der jeweiligen Inhaber.

2 Produktübersicht Soundssystemleiste

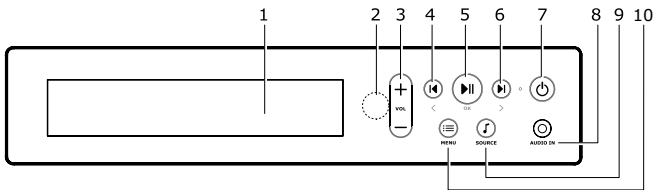

Nr.	Steuerung	Funktion
1	Anzeigefeld	Zeigt Informationen darüber, was das Soundsystem abspielt.
2	IR-Sensor	Zeigt die Fernbedienung am IR (Infrarot)-Sensor.
3	VOL + VOL -	Erhöht die Lautstärke. Jedes drücken erhöht die Lautstärke um einen Schritt. Drücken und halten, um weiter zu erhöhen. Verringert die Lautstärke. Jedes drücken verringert die Lautstärke um einen einen Schritt. Drücken und halten, um weiter zu verringern.
4	◀ <	Springen zum vorherigen Titel oder UKW-Kanal. Navigiert rückwärts im Menü.
5	▶ OK	Wiedergabe/Pause. Drücken Sie im Menü OK.
6	▶ >	Zum vorherigen Titel oder UKW-Kanal springen. Im Menü vorwärts navigieren.
7	⏻	Drücken, zum Ein/Ausschalten.
8	AUDIO IN	Für ein Audiowiedergabegerät, beispielsweise einen MP3-Player , Handy oder CD-Player.
9	SOURCE	Drücken, um die Quelle zu ändern.
10	MENU	Drücken, um in das Menü zu kommen und Einstellungen vorzunehmen.



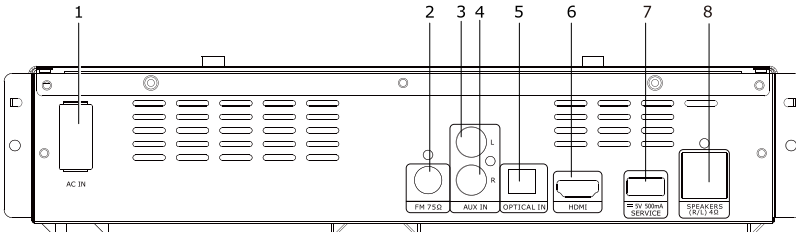



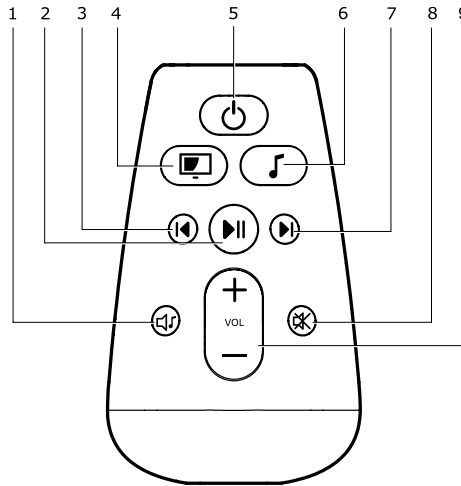

Rückseite



Nr.	Steuerung	Funktion
1	AC IN	Anschluß des Netzkabels für die Stromversorgung.
2	FM 75Ω	Anschluß der Antenne für den FM-Radioempfang.
3	AUX IN L	Anschluß des linken Kanals eines analogen Geräts, beispielsweise eines CD- oder Media-Players, zu Ihrem UPPEVA Soundsystem.
4	AUX IN R	Anschluß des rechten Kanals eines analogen Geräts, beispielsweise eines CD- oder Media-Players, zu Ihrem UPPEVA Soundsystem.
5	OPTICAL IN	Anschluß eines optischen Audio-Ausgangs eines Fernsehers oder Verbindung zu einem digitalen Gerät.
6	HDMI	Anschluß zum HDMI-Eingang am TV-Gerät.
7	SERVICE	Nur für Servicezwecke.
8	SPEAKERS (R/L) 4Ω	Anschluß an den rechten Lautsprecher des UPPEVA-Systems.

Fernbedienung





Nr.	Steuerung	Funktion
1		Änderungen zwischen verschiedenen Equalizer-Modi.
2		Wiedergabe/Pause.
3		Springt zum vorherigen Titel/TV-Kanal/UKW-Kanal.*
4		Schaltet Ihr TV ein: wenn der Fernseher an ist, ändert dies die TV-Quelle*.
5		Netzspannung Ein- oder Ausschalten. Schaltet das Soundsystem und TV ein und aus.*
6		Schaltet das Soundsystem ein. Wenn das Soundsystem eingeschaltet ist, ändert es die Quelle des Soundsystems.
7		Springt zum vorherigen Titel/TV-Kanal/UKW-Kanal.*
8		Stummschalten oder Einschaltung des Soundsystems.
9	+ VOL -	Erhöht oder verringert die Lautstärke.

*Diese Funktionen werden nur mit diesen UPPELVATVs (angegeben in Artikelnummern) gewährleistet:
 402-565-98, 802-662-13, 202-565-99, 502-662-19, 802-566-00, 102-662-16,
 602-566-01, 002-662-12, 002-565-81, 302-662-15, 602-565-78, 902-662-17.

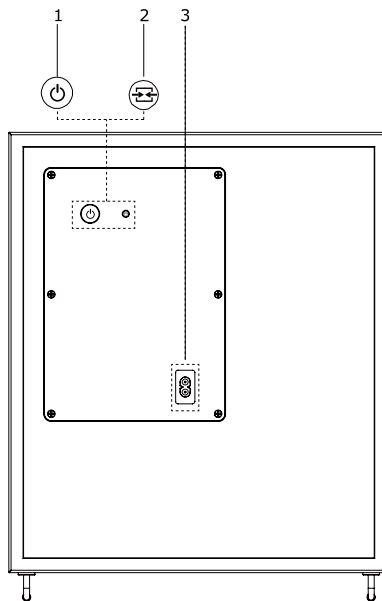
Subwoofer



Nr.	Steuerung	Funktion
1		Netzspannung Ein- oder Ausschalten. Schaltet den Subwoofer Ein und Aus.
2		Für die Paarung des Subwoofers mit der Soundleiste.
3	AC IN	Anschluß des Netzkabels für die Stromversorgung.

3 Vorbereitung

Vorbereiten der Fernbedienung

Legen Sie zwei LR03 (AAA) Batterien mit der richtige Polarität (+ / -) ein, wie auf der Fernbedienung angegeben

Hinweise:

- Wenn Sie die Fernbedienung längere Zeit nicht verwenden, entfernen Sie die Batterien.
- Kombinieren Sie keine alten mit neuen oder anderen Arten von Batterien.
- Halten Sie die Batterien fern von Hitze, Sonnenschein oder Feuer.

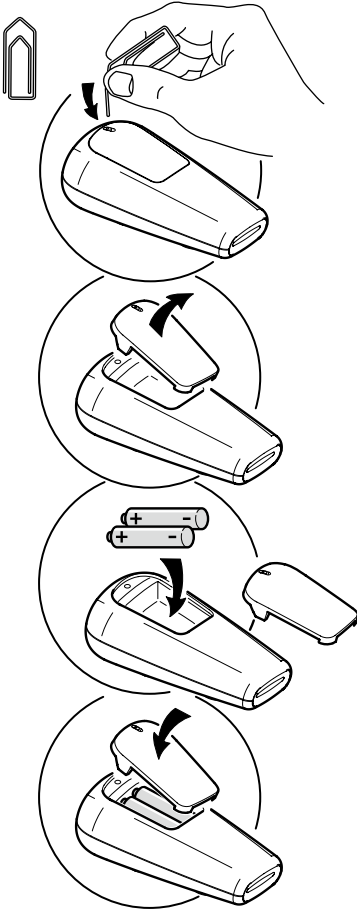

4 Verbindung

So schließen Sie Ihr Soundsystem an.

Verbindung zum rechten Lautsprecher

Schließen Sie das rote Lautsprecherkabel des rechten Lautsprechers an die rote SPEAKERS (R / L) 4 Ω-Buchse auf der Rückseite der Soundsystem-Leiste an.

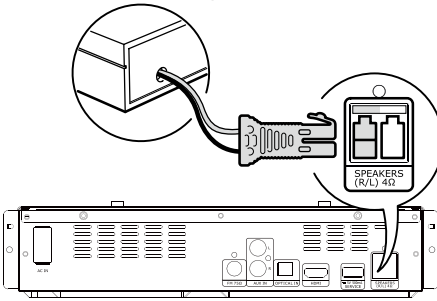

Anschluss an einen Analogausgang oder Gerät

Anschluß an einen analogen Audio-Ausgang am TV oder einem anderen Gerät oder zu einem analogen Gerät.

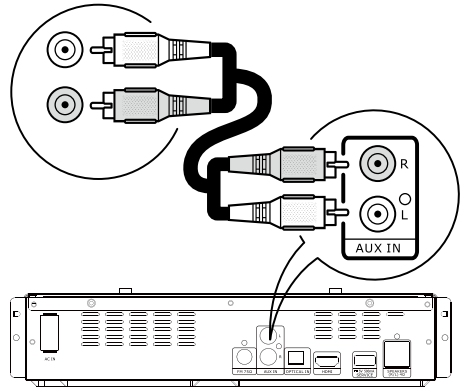

Verbinden Sie das Audiokabel der AUX-IN Buchsen am Soundsystem mit den AUDIO OUT Buchsen am TV oder einem anderen Gerät. Nach dem Anschluss, drücken Sie die Taste SOURCE auf der Fernbedienung, um zum Aux In Modus zu wechseln.

Anschluss an einen Fernseher

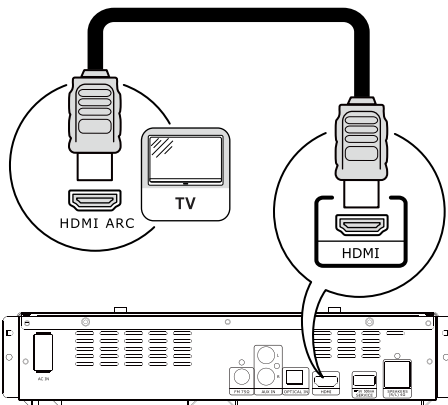

Anschluß des Soundsystems an ein UPPELEVA TV über ein HDMI-Kabel und den HDMI ARC-Anschluss am TV. Wenn Sie das Soundsystem an ein anderes TV-Gerät anschließen möchten, empfehlen wir Ihnen die Verwendung von HDMI ARC oder der OPTICAL-Anschlüsse. Nach dem Anschluss, drücken Sie die Taste SOURCE auf der Fernbedienung, um zum TV (HDMI ARC) Modus zu wechseln.

Anschluss an ein Mediengerät

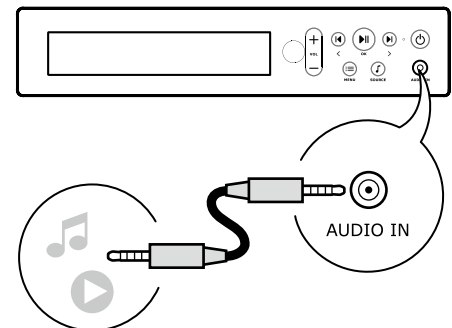

Anschluss eines tragbaren Audiogeräts, zum Beispiel einen MP3-Player, Handy oder CD-Player, an die AUDIO IN Buchse. Nach dem Anschluss, drücken Sie die Taste SOURCE auf der Fernbedienung, um zum Audio In Modus zu wechseln.

Paarung des Subwoofers

Der Subwoofer ist bereits beim Kauf des Soundsystems für automatische Funkverbindung mit der Soundsystem-Leiste gepaart..

Die Paarung wird nur in den seltenen Fällen benötigt, wenn die Verbindung verloren geht. Um den Subwoofer mit der Soundsystem-Leiste zu paaren, gehen Sie wie folgt vor:

1. Stellen Sie sicher, dass sowohl die Soundsystem-Leiste, als auch der Subwoofer eingeschaltet ist. Das Licht am Subwoofer blinkt langsam.
2. Drücken Sie die Pairing Taste auf der Rückseite des Subwoofers. Die Leuchtanzeige an der Vorderseite des Subwoofers beginnt schneller zu blinken.
3. Rufen Sie das MENU am Soundsystem auf und wählen Sie PAIR. Im Anzeigefeld auf der Soundsystem-Leiste erscheint die Meldung "Pairing". Wenn die Paarung erfolgt ist, leuchtet die Kontrollleuchte auf dem Subwoofer ständig.

Drücken Sie den Ein-/Ausschalter am Subwoofer, um die Paarung mit der Soundsystem-Leiste aufzuheben. Die Leuchtanzeige an der Vorderseite des Subwoofers erlischt.

5 Verwendung Ihres Soundsystems

Dieses Kapitel hilft Ihnen bei der Verwendung Ihres Soundsystems, um Medien aus einer Vielzahl von Quellen wiederzugeben. Stellen Sie sicher, dass die notwendigen Anschlüsse erfolgt sind, bevor Sie beginnen.

TV

Wenn Ihr TV über eine HDMI-ARC Buchse verfügt, kann das Soundsystem den Ton des TV wiedergeben. Dazu drücken Sie die Taste SOURCE des Soundsystems auf der Fernbedienung, bis TV gewählt ist.

FM Radio

Um Ihre Lieblings-Radiosender zu suchen und zu speichern, gehen Sie folgendermaßen vor:

1. Drücken Sie SOURCE auf der Soundsystem-Leiste, schalten Sie auf FM und drücken Sie OK.
2. Drücken Sie MENU auf der Soundsystem-Leiste, um zur Menüoptionen zu gelangen. Verwenden Sie </>, um FM INSTALL auszuwählen, und drücken Sie OK. Die verfügbaren Sender werden automatisch gespeichert. Verwenden Sie die ◀, ▶-Tasten, zum Wechseln zwischen den Sendern.

Um manuell Sender einzustellen, gehen Sie folgendermaßen vor:

1. Drücken Sie SOURCE auf der Soundsystem-Leiste und schalten Sie auf FM.
2. Drücken Sie MENU auf der Soundsystem-Leiste, um zur Menüoptionen zu gelangen. Verwenden Sie </>, um FM MANUAL TUNE auszuwählen und drücken Sie OK. Benutzen Sie </> um die Frequenz in Schritten von 0,05 MHz einzustellen.

Um gespeicherte Sender zu löschen, gehen Sie folgendermaßen vor:

1. Drücken Sie SOURCE auf der Soundsystem-Leiste und schalten Sie auf FM.
2. Drücken Sie MENU auf der Soundsystem-Leiste, um zur Menüoptionen zu gelangen. Verwenden Sie </>, um FM DELETE auszuwählen und drücken Sie OK. Wechseln Sie zu den Sendern, die Sie löschen möchten, und drücken Sie OK.

Um Ihren Lieblingsanzeigemodus auf dem Anzeigefeld des Soundsystems auszuwählen, gehen Sie folgendermaßen vor.

1. Drücken Sie SOURCE auf der Soundsystem-Leiste und schalten Sie auf FM.
2. Drücken Sie MENU auf der Soundsystem-Leiste, um zur Menüoptionen zu gelangen. Verwenden Sie </>, um INFO auszuwählen,

und drücken Sie OK. Verwenden Sie </>, um Ihren bevorzugten Anzeigemodus einzustellen, und bestätigen Sie mit OK.

- INFO <FREQ>, zeigt die Frequenz des Kanals an.
- INFO <RDS>, zeigt den Text des Radio Data Systems an (wenn verfügbar).
- INFO <RADIO-TEXT>, zeigt den Radio Text an (wenn verfügbar).
- INFO <OFF>, dunkelt die Anzeige nach 15 Sekunden ab, wenn keine Eingabe erfolgt.

Bluetooth

Alle Bluetooth-fähigen Handys, Tablets und andere Mediengeräte sind kompatibel mit dem UPPEVA Sound System*. Sobald Ihr Medien-Gerät einmal mit dem Soundsystem gekoppelt wurde, wird es automatisch verbinden, wenn BLUETOOTH wieder als Quelle gewählt wird. Das Soundsystem kann mit acht Geräten gekoppelt werden, aber es wird nur für das zuerst angeschlossene Gerät sichtbar sein. Befolgen Sie diese Schritte, um mit Bluetooth zu paaren, die Paarung zu verwenden und wieder zu trennen.

Um ein Mediengerät zu paaren:

1. Drücken Sie die SOURCE-Taste am Soundsystem auf der Fernbedienung und gehen Sie zu BLUETOOTH. Wenn kein Gerät angeschlossen ist, wird das Display Bluetooth wait anzeigen.
2. Wechseln Sie zu Bluetooth auf dem Mediengerät. Verbinden Sie mit dem Soundsystem, durch anschließen an "UPPEVA". Wenn Sie verbunden sind, zeigt das Anzeigefeld Bluetooth ready.
3. Benutzen Sie die ◀, ▶, ⏪ und < + VOL->-Tasten, zur Steuerung der Musikwiedergabe.

Um Ihren Lieblingsanzeigemodus auf dem Anzeigefeld des Soundsystems auszuwählen:

1. Drücken Sie SOURCE auf der Soundsystem-Leiste und schalten Sie auf BLUETOOTH.
2. Drücken Sie MENU auf der Soundsystem-Leiste, um zur Menüoptionen zu gelangen. Verwenden Sie </>, um INFO auszuwählen, und drücken Sie OK. Verwenden Sie </>, um Ihren bevorzugten Anzeigemodus einzustellen, und bestätigen Sie mit OK.

 - ID3 zeigt den Titel in der obersten Zeile und den Interpreten und das Album auf der unteren Zeile an.
 - TIME zeigt den Text BLUETOOTH in der oberen Zeile und die Zeit in der unteren Zeile an.
 - INFO <OFF> dunkelt die Anzeige nach 15 Sekunden ab, wenn keine Eingabe erfolgt.

*Vorausgesetzt, es ist mit Bluetooth v2.1 + EDR oder höher kompatibel.

Um ein Mediengerät zu trennen.

1. Drücken Sie SOURCE auf der Soundsystem-Leiste und schalten Sie auf BLUETOOTH.

2. Drücken Sie MENU auf der Soundsystem-Leiste, um zur Menüoptionen zu gelangen. Verwenden Sie </> und die OK-Taste, um FORCE UNLINK auszuwählen.

Um ein Mediengerät zu trennen.

Schalten Sie Bluetooth an Ihrem Bluetooth-Gerät ab oder einfach unpair mit UPPEVA zur Trennung.

Auswahl des Klangmodus

Sie können zwischen verschiedenen Sound-Modi wählen, um das Klangerlebnis zu verbessern. Drücken Sie  auf der Fernbedienung, um zwischen Standard-, Musik-, Nachrichten-, Film- und Persönlichem Modus zu wechseln.

Um den persönlichen Modus einzustellen. Im persönlichen Modus können Sie Bässe und Höhen nach Ihren eigenen Vorstellungen wählen. Befolgen Sie diese Schritte, um Ihre persönlichen Modus einzustellen.

1. Drücken Sie  auf der Fernbedienung und gehen Sie zu Personal Mode.

2. Basspegel: Drücken Sie MENU auf der Soundsystem-Leiste, um zur Menüoptionen zu gelangen. Verwenden Sie </>, um BASS auszuwählen, und drücken Sie OK. Verwenden Sie </>, um von einer Skala von -6 bis 6 zu wählen und bestätigen Sie mit OK. Je höher die Ebene ist, die Sie wählen, desto besser werden die Bassklänge.

3. Höhenpegel: Drücken Sie MENU auf der Soundsystem-Leiste, um zu Menüoptionen zu gelangen. Verwenden Sie </>, um TREBLE auszuwählen, und drücken Sie OK. Verwenden Sie </> auf einer Skala von -6 bis 6, und bestätigen Sie OK. Je höher die Ebene ist, die Sie wählen, desto besser werden die Höhenklänge.

6 Einstellungen

Sound-Einstellungen

Um einen Surround-Sound Effekt zu erzielen, kann der WIDE-Modus eingeschaltet werden:

1. Drücken Sie MENU auf der Soundsystem-Leiste, um zur Menüoption zu gelangen. Verwenden Sie </>, um WIDE auszuwählen, und drücken Sie OK. Verwenden Sie die Schaltfläche >, um aufOn umzuschalten und bestätigen Sie mit OK.

Der Basspegel des Subwoofers kann nach Ihren Wünschen angepasst werden.

1. Drücken Sie MENU auf der Soundsystem-Leiste, um zur Menüoption zu gelangen. Verwenden Sie </>, um SUB auszuwählen, und drücken Sie OK. Verwenden Sie </>, um aus einer Skala von -9 bis 0 auszuwählen, und bestätigen Sie mit OK. Je höher der Wert, desto mehr wird der Bass verbessert.

Helligkeit des Anzeigefeldes

Die Helligkeit des Anzeigefeldes kann eingestellt werden, um sie an unterschiedliche Umgebungen oder Vorlieben anzupassen. Befolgen Sie diese Schritte, um die Helligkeit zu ändern:

1. Drücken Sie MENU auf der Soundsystem-Leiste, um zu Menüoptionen zu gelangen. Verwenden Sie </>, um BRIGHTNESS auszuwählen, und drücken Sie OK.
2. Verwenden Sie die </> Tasten, um High, Auto oder Low auszuwählen und bestätigen Sie mit OK. Die High und Low Einstellungen werden eine hohe, bzw. geringe Helligkeit des Display ergeben, während mit der Auto-Einstellung, das Display sich nach 15 Sekunden der Nichtbenutzung abdunkelt.

Ändern der Standby-Zeit

Um Energie zu sparen wird das Soundsystem automatisch in den Standby-Modus gehen, wenn kein Ton abzuspielen ist. Befolgen Sie diese Schritte, um die Zeit einzustellen, bevor es in den Standby-Modus geht.

1. Drücken Sie MENU auf der Soundsystem-Leiste, um zu Menüoptionen zu gelangen. Verwenden Sie </>, um zu AUTO STANDBY zu gelangen und drücken Sie OK.

2. Verwenden Sie </>, um Ihre bevorzugte Zeit einzustellen, und bestätigen Sie mit OK.

UPPEVA TV

We recommend you to do the following setting if you have another TV (not UPPEVA*) mit HDMI, an das UPPEVA Soundsystem angeschlossen haben. Diese

Einstellung bewirkt, dass das TV-Gerät und das UPPELEVA-Soundsystem in der bestmöglichen Art und Weise zusammen funktionieren.

Befolgen Sie diese Schritte, zur Einrichtung.

1. Drücken Sie MENU auf der Soundsystem-Leiste, schalten Sie auf UPPELEVA TV und drücken Sie OK.

2. Wählen Sie No, wenn Sie kein UPPELEVA TV* haben.

Die Einstellung "No" wird verhindern, dass das Soundsystem als aktive Quelle reagiert, wenn es eingeschaltet ist.

Die Einstellung "Yes", wird es dem Soundsystem erlauben, als aktive Quelle auf den TV zu reagieren, so dass der TV-Bildschirm schwarz wird, bis Sie wieder zu Ihrer gewünschten Quelle ändern.

Sie können die Einstellung wieder ändern, wenn Sie das UPPELEVA Soundsystem zu einem späteren Zeitpunkt mit dem UPPELEVA TV* verwenden möchten.

Befolgen Sie diese Schritte, zur Einrichtung:

1. Drücken Sie MENU auf der Soundsystem-Leiste, schalten Sie auf UPPELEVA TV und drücken Sie OK.

2. Wählen Sie Yes, wenn Sie ein UPPELEVA TV* haben

*Gilt nur für diese UPPELEVA TVs (angegeben in Artikelnummern):
402-565-98, 802-662-13, 202-565-99,
502-662-19, 802-566-00, 102-662-16,
602-566-01, 002-662-12, 002-565-81,
302-662-15, 602-565-78, 902-662-17.

Auf Werkseinstellung zurücksetzen

Befolgen Sie diese Schritte, um das Soundsystem auf die Standardeinstellungen zurückzusetzen:

1. Drücken Sie MENU auf der Soundsystem-Leiste, um zu Menüoptionen zu gelangen. Verwenden Sie </>, um RESET auszuwählen, und drücken Sie OK. Der Text Warning wird auf dem Display angezeigt. Drücken Sie OK.

2. Benutzen Sie </>, um Yes oder No auszuwählen. Yes wird das Soundsystem auf die Werkseinstellungen zurücksetzen und No bringt Sie zurück zu den Menüoptionen.

7 Spezifikationen

Service

- Der SERVICE USB-Anschluss wird nur verwendet, um die Software zu aktualisieren.

Hinweis:

Trennen Sie das Gerät nicht von der Netzspannung und ziehen Sie das USB-Gerät nicht heraus, wenn Sie die Software aktualisieren.

Hauptgerät

- Bewertung der Stromversorgung: 220-240V 50/60Hz
- Stromverbrauch im Standby-Modus: <0.5W
- Leistungsaufnahme des linken und rechten Lautsprechers: 30W
- Leistungsaufnahme des Subwoofers: 20W
- Leistungsaufnahme des Subwoofers im Standby-Modus: <0.5 W
- Energieverbrauch des Subwoofers im vernetzten Standby-Modus: <2.0W
- Betriebstemperatur: 5°C bis 35°C
- Luftfeuchtigkeit: Weniger als 80 % (keine Kondensation)
- Übertragungsbereich:
Hauptgerät: 100Hz - 20KHz ± 3 dB

Verstärker

- Gesamt-Ausgangsleistung: 100 W EFFEKTIV (10 % THD)
- Übertragungsbereich: 20 Hz-20 kHz
- Eingangsempfindlichkeit:
AUX IN: 2 V
AUDIO IN: 1 V

Radio

- Empfangsbereich:
FM 87.5-108 MHz (50 kHz)
- Signal-Rausch-Verhältnis: FM 50 dB

8 Fehlerbehebung

Wenn eins der folgenden Probleme bei der Verwendung dieses Geräts auftreten, überprüfen Sie bitte die Liste unten. Wenn Sie immer noch Probleme mit Ihrem UPPELEVA Soundsystem haben, kontaktieren Sie bitte IKEA Customer Service bei www.IKEA.com.

Problem	Tipp
Keine Reaktion auf die Fernbedienung	Achten Sie darauf, dass die Fernbedienung auf das Soundsystem gerichtet ist.
	Achten Sie darauf, die Batterien richtig eingesetzt sind.
	Prüfen Sie, ob die Batterien entladen sind und ersetzt werden müssen.
Schlechter FM-Empfang	Stellen Sie sicher, dass die FM-Antenne ist angeschlossen und installiert ist. Alternativ können Sie eine FM-Außenantenne oder ein FM-Kabelverbindung verwenden.
Bluetooth funktioniert nicht.	Stellen Sie sicher, dass Ihr Telefon, Tablet oder anderes Mediengerät Bluetooth unterstützt.
	Stellen Sie sicher, dass Sie mit dem richtigen IKEA-Gerät mit dem Namen UPPELEVA verbinden.
	Stellen Sie sicher, dass Ihr Telefon, Tablet oder anderes Mediengerät gepaart ist.
	Stellen Sie sicher, dass keine anderen Bluetooth-Geräten im Raum gepaart sind. Wenn ein anderes Bluetooth-Gerät gepaart ist, schalten Sie die Bluetooth-Funktion in diesem Gerät ab.
Schlechte Tonqualität beim abspielen über Bluetooth.	Die Bluetooth-Empfang ist schlecht. Bewegen Sie das Gerät näher an das Soundsystem oder entfernen Sie alle Hindernisse zwischen dem Gerät und dem Soundsystem. Hinweis: Der Bluetooth-Empfang funktioniert normalerweise in einem freien Bereich von bis zu 6 - 8 Metern. Wenn Objekte, Möbel oder Wände dazwischen sind, wird der Bereich reduziert. Auch wenn das Gerät sich in Taschen von Bekleidung oder in einer anderen Tasche befindet, reduziert sich die Entfernung.
Kein Ton vom TV.	Stellen Sie sicher, dass das Sound-System an das TV über die HDMI-ARC Buchse angeschlossen ist.
Kein Ton vom Soundsystem System verbunden ist.	Stellen Sie sicher, dass das Soundsystem ist mit dem Stromquelle.
	Stellen Sie sicher, dass das Soundsystem eingeschaltet ist.
	Achten Sie darauf, dass die Kabel angeschlossen und nicht gebrochen sind.
	Achten Sie darauf, dass der linke und rechte Lautsprecher angeschlossen sind.
	Stellen Sie sicher, dass die Stummschaltung nicht aktiviert oder die Lautstärke auf 0 gesetzt ist.
Achten Sie darauf, dass die richtige Quelle gewählt ist.	
TV-Bildschirm wird schwarz, wenn Das Soundsystem eingeschaltet ist	Stellen Sie sicher, dass Sie in der UPPELEVA TV-Einstellung gewählt haben, ob Sie ein UPPELEVA TV* haben oder nicht, siehe Kapitel 6 Einstellungen/ UPPELEVA TV. Only valid for these UPPELEVA TVs: 402-565-98, 802-662-13, 202-565-99, 502-662-19, 802-566-00, 102-662-16, 602-566-01, 002-662-12, 002-565-81, 302-662-15, 602-565-78, 902-662-17.

Hinweis! Wenn die Probleme die Sie haben, nicht durch die oben genannten Tipps gelöst werden, könnte das Soundsystem eine Software-Aktualisierung benötigen. Bitte wenden Sie sich an den Kundendienst von IKEA www.IKEA.com für weitere Informationen.

9 Glossar

Digital Audio

Digital Audio ist ein akustisches Signal, das in numerische Werte konvertiert wurde. Digital-Sound kann über mehrere Kanäle übertragen werden. Analoger Sound kann nur über zwei Kanäle übertragen werden.

Dolby® Digital

Das System, zur Komprimierung digitalen Sounds, das von Dolby Laboratories entwickelt wurde. Es bietet Ihnen Stereoklang (2-Kanal) oder Mehrkanal-Audio.

HDCP

High-Bandwidth Digital Content Protection. Dies ist eine Spezifikation, die eine sichere Übertragung der digitalen Inhalte zwischen verschiedenen Geräten bereitstellt (um unberechtigtes Copyright zu verhindern.)

HDMI®

High-Definition Multimedia Interface (HDMI) ist eine digitale Hochgeschwindigkeits-Schnittstelle, die unkomprimierte High-Definition Videos und digitales Mehrkanal-Audio übertragen kann. Sie liefert qualitativ hochwertige Bild- und Tonqualität. HDMI ist voll abwärtskompatibel mit DVI. Wie durch den HDMI-Standard gefordert, ergibt das Anschließen an HDMI- oder DVI-Produkte ohne HDCP (High-Bandwidth Digital Content Protection) keine Video- oder Audio-Ausgabe.

MP3

Ein Dateiformat mit einem Audiodaten-Kompressionssystem. MP3 ist die Abkürzung für Motion Picture Experts Group 1 (oder MPEG-1) Audio Layer 3. Mit dem MP3-Format, kann eine CD-R oder CD-RW etwa 10-mal mehr Daten enthalten, als eine normale CD.

PCM

Pulse Code Modulation. Ein digitales Audiokodierungs-System.

10 Kontakt IKEA

Wenn Sie Fragen zu Ihrem neuen UPPLEVA TV oder Soundsystem haben oder Service oder Support benötigen, kontaktieren Sie den IKEA Kundenservice unter www.IKEA.com. Um sicherzustellen, dass wir Ihnen die bestmögliche Unterstützung geben können, lesen Sie bitte die Bedienungsanleitung sorgfältig, bevor Sie uns kontaktieren. Bitte haben Sie die Artikelnummer Ihres Einkaufs vorliegen, wenn Sie anrufen. Sie finden die 8-stellige Artikelnummer auf Ihrer Quittung oder auf der Rückseite Ihres UPPLEVA TV oder Soundsystems.

Table des matières

1 Important	5
Sécurité et recommandations importantes	5
Élimination de ce produit et des piles	5
Remarque sur les droits de propriété.	6
Remarque sur la marque déposée.....	6
2 Aperçu du produit	7
Barre se système de sonorisation	7
Panneau arrière	8
Télécommande	9
Caisson de grave.....	10
3 Préparation	11
Préparer la télécommande.....	11
4 Connexion	12
Connexion de l'enceinte droite	13
Connexion à un téléviseur	12
Connexion à une sortie ou à un dispositif analogique.....	12
Connexion à un appareil multimédia	12
Coupler le caisson de graves	13
5 Utilisation de votre système de sonorisation	14
TV.....	14
Radio FM.....	14
Bluetooth	14
Choix du mode de sonorisation.....	15
6 Paramètres	15
Paramètres son.....	15
Luminosité du panneau d'affichage	15
Changer l'heure de veille.....	15
TV UPPLEVA	15
Réinitialisation des paramètres par défaut	16
7 Spécifications	17
8 Résolution des problèmes	18
9 Glossaire	19
10 Contacter IKEA	19

1 Important

Sécurité et recommandations importantes

Avertissement :

- Risque de surchauffe ! N'installez jamais dans un espace confiné. Laissez toujours un espace d'au moins 5 mm autour du produit pour la ventilation. Assurez-vous que les rideaux ou d'autres objets ne couvrent pas les trous de ventilation sur le produit.
- Ne placez jamais le produit, la télécommande ou les piles à proximité de flammes ou autres sources de chaleur, y compris la lumière directe du soleil.
- N'utilisez ce produit qu'en intérieur. L'appareil ne doit pas être exposé aux gouttes ou aux éclaboussures et les objets remplis de liquides, tels que des vases, ne doivent pas être placés près de l'appareil.
- Ne placez jamais l'appareil sur un autre équipement électrique.
- Lorsque l'alimentation principale ou un appareil de raccordement sert de sectionneur, le sectionneur doit toujours rester en état de marche.
- La batterie (batterie ou piles ou bloc piles) ne doit pas être exposée à une chaleur excessive telle que la lumière du soleil, le feu ou autres.

Le produit et les accessoires fournis sont marqués « CE » et sont donc conformes aux normes applicables européennes harmonisées : la directive basse tension 2006/95/EC, la directive EMC 2004/108/ EC, la directive ERP 2009/125/EC.



Élimination de votre ancien produit et des batteries



Le symbole de poubelle à roue barrée indique que cet objet doit être jeté séparément des déchets domestiques. L'objet doit être remis au recyclage conformément aux réglementations locales concernant l'élimination des déchets. En séparant un objet marqué des déchets ménagers, vous aidez à réduire le volume de déchets envoyés aux incinérateurs et aux décharges et minimisez l'impact négatif potentiel sur la santé humaine et sur l'environnement. Pour plus d'informations, veuillez contacter votre magasin IKEA.

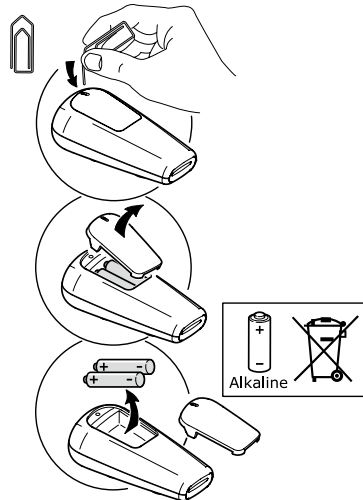

Remarque sur les droits de propriété

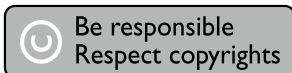

Ce produit comporte une technologie de protection de la propriété intellectuelle, protégé par les lois des États-Unis sur les brevets et autres droit de propriété intellectuelle de Rovi Corporation. La retro-ingénierie et le désassemblage sont interdits.

Remarque sur la marque déposée



HDMI, le logo HDMI et High-Definition Multimedia Interface sont des marques ou des marques déposées de HDMI Licensing LLC aux USA et dans d'autres pays.



Dolby et le symbole double D sont des marques déposées des Laboratoires Dolby.



Le mot Bluetooth® ainsi que les marques et logo sont des marques commerciale déposées détenues par Bluetooth SIG, Inc. et l'utilisation de ces marques par IKEA se fait dans le cadre d'une autorisation. Les autres marques et noms commerciaux sont les propriétés de leurs titulaires respectifs.

2 Aperçu du produit

Barre se système de sonorisation

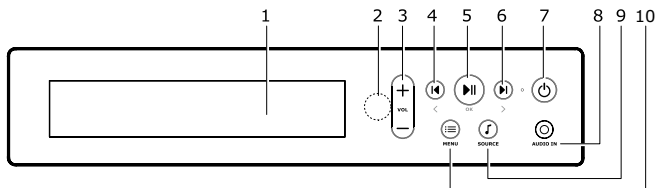

No.	Touche de contrôle	Fonction
1	Panneau d'affichage	Affiche des informations sur ce que le système de sonorisation est en train de jouer.
2	Capteur IR	Pointez la télécommande en direction du capteur IR (InfraRouge)
3	VOL + VOL -	Augmente le volume. Appuyez une fois pour augmenter le volume d'un incrément. Tenez appuyé pour continuer à augmenter le volume. Baisse le volume. Appuyez une fois pour diminuer le volume d'un incrément. Tenez appuyé pour continuer à diminuer le volume.
4	◀ <	Passé à la piste ou au canal FM précédent. Navigue en arrière dans le Menu.
5	▶ OK	Lecture/Pause. Appuyez sur OK dans le menu.
6	▶ >	Passé à la piste ou au canal FM suivant. Navigue en avant dans le Menu.
7	⏻	Appuyez pour allumer ou éteindre l'unité.
8	ENTRÉE AUDIO	Pour la connexion d'un appareil de lecture audio, par exemple un lecteur MP3, un téléphone portable ou un lecteur CD.
9	SOURCE	Appuyez pour changer la source.
10	MENU	Appuyez pour entrer dans le Menu et les paramètres.

Panneau arrière

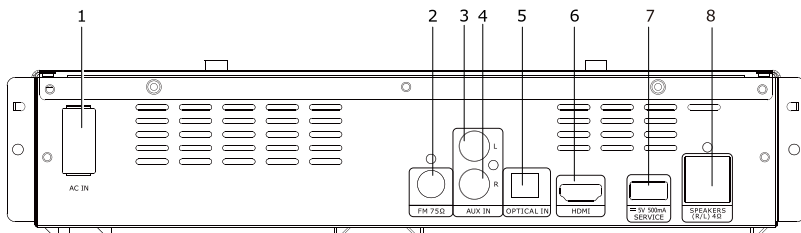

No.	Touche de contrôle	Fonction
1	AC IN	Permet de connecter le cordon d'alimentation.
2	FM 75Ω	Permet de connecter l'antenne pour la réception radio.
3	AUX IN L	Permet de connecter le canal gauche d'un appareil analogique, par exemple un lecteur CD, sur votre système de sonorisation UPPLEVA.
4	AUX IN R	Permet de connecter le canal droite d'un appareil analogique, par exemple un lecteur CD, sur votre système de sonorisation UPPLEVA.
5	OPTICAL IN	Permet de connecter sur une sortie audio optique d'un téléviseur ou d'un appareil numérique.
6	HDMI	Permet de connecter sur l'entrée HDMI sur le téléviseur.
7	SERVICE	Permet de connecter une clé USB pour la mise à jour logicielle.
8	SPEAKERS (R/L) 4Ω	Permet de connecter à l'enceinte droite du système UPPLEVA.

Télécommande

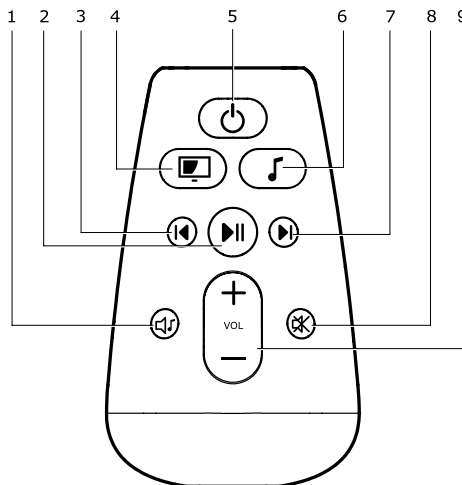



No.	Touche de contrôle	Function
1	🔊	Change entre les différents modes d'équaliseur.
2	⏸	Lecture/Pause.
3	⏮	Passé à la piste ou au canal FM / chaîne TV précédent.*
4	📺	Allume votre TV: si la TV est allumée, cela change la source du téléviseur.*
5	🔌	Allumer ou éteindre Allume ou éteint le système et la TV.*
6	🎵	Allume le système de sonorisation. Si le système de sonorisation est allumé, cela change la source du système sonore.
7	⏭	Passé à la piste ou au canal FM / chaîne TV suivant.*
8	🔇	Coupe ou réactive le son du système.
9	+ VOL -	Augmente ou diminue le volume.

*L'utilisation de ces fonctions n'est garantie qu'avec ces Téléviseurs (mentionnés dans les numéros d'article) UPPLEVA:

402-565-98, 802-662-13, 202-565-99, 502-662-19, 802-566-00, 102-662-16, 602-566-01, 002-662-12, 002-565-81, 302-662-15, 602-565-78, 902-662-17.

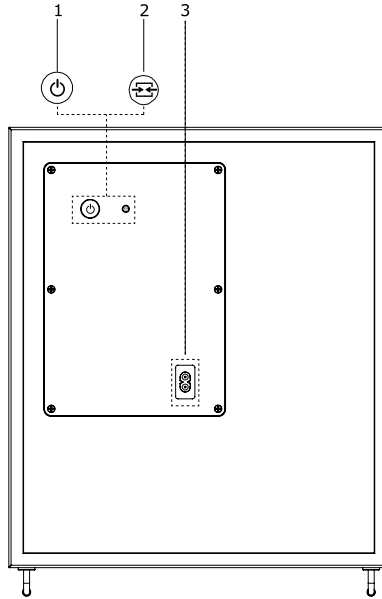
Caisson de grave



No.	Touche de contrôle	Fonction
1		Allumer ou éteindre Allume ou éteint le caisson de graves.
2		Permet de coupler le caisson de graves avec la barre d'enceinte.
3	AC IN	Permet de connecter le cordon d'alimentation.

3 Préparation

Préparer la télécommande

Insérez deux piles LR03 (AAA) avec la polarité correcte (+/-) comme indiqué dans la télécommande.

Remarque :

- Si vous n'utilisez pas la télécommande pendant longtemps, enlevez les piles.
- Ne combinez pas les piles neuves et anciennes ou les piles de types différents.
- Tenez les piles hors de portée de la chaleur / du soleil ou du feu.

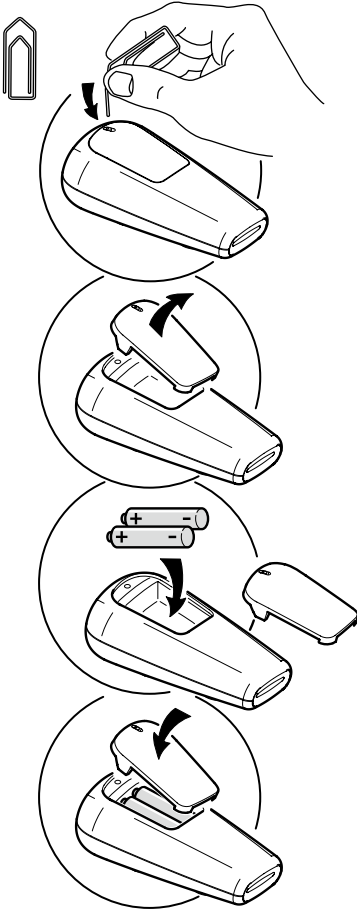

4 Connexions

Connectez votre système sonore de ces manières.

Connexion de l'enceinte droite

Connectez le câble d'enceinte rouge de l'enceinte droite sur la prise SPEAKERS (R/L) 4Ω rouge à l'arrière de la barre d'enceinte.

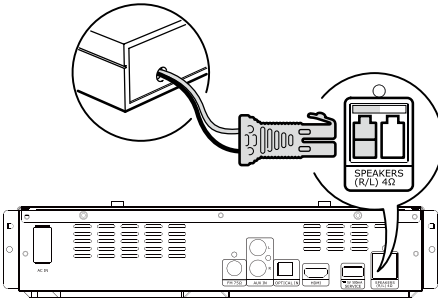

Connecter à un téléviseur

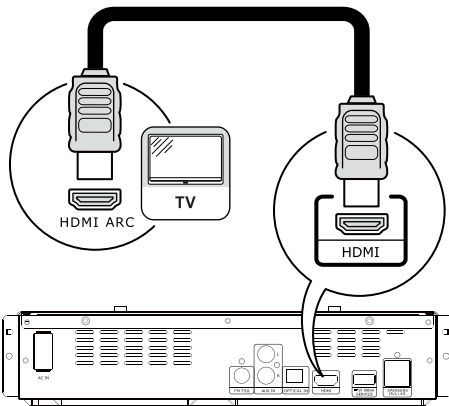

Connectez le système sonore sur un téléviseur UPPELVA à l'aide d'un câble HDMI et de la prise HDMI ARC sur le téléviseur.

Si vous souhaitez connecter le système de sonorisation sur un autre téléviseur, nous recommandons d'utiliser les prises HDMI ARC ou OPTICAL.

Après la connexion, appuyez sur la touche SOURCE sur la télécommande pour entre en mode TV (HDMI ARC).

Connexion à une sortie ou à un dispositif analogique

Connexion à une sortie audio analogique sur le téléviseur ou sur un autre appareil, ou sur un appareil analogique.

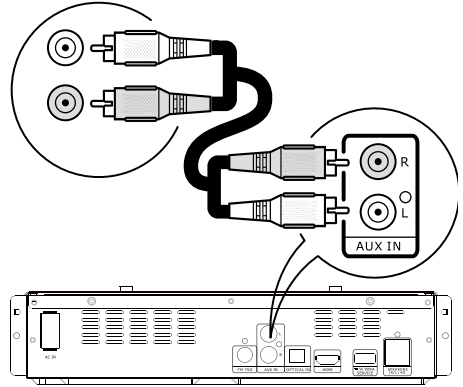

Connectez le câble audio depuis les prises AUX IN sur le système de sonorisation sur les prises AUDIO OUT sur le téléviseur ou tout autre appareil. Après la connexion, appuyez sur la touche SOURCE sur la télécommande pour entre en mode auxiliaire.

Connexion à un appareil multimédia

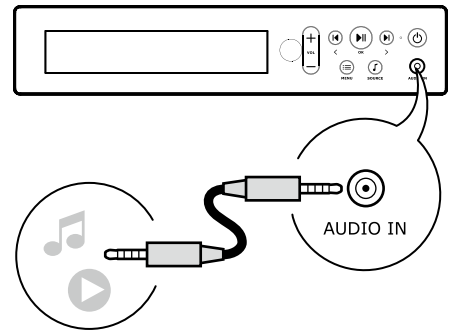

Connectez un appareil audio portable, par exemple un lecteur audio MP3, un téléphone portable ou un lecteur CD, sur la prise AUDIO IN. Après la connexion, appuyez sur la touche SOURCE sur la télécommande pour entre en mode entrée auxiliaire.

Coupler le caisson de graves

Le caisson de graves est déjà couplé pour une connexion sans fil automatique avec les barres d'enceintes lors de l'achat du système de sonorisation. Le couplage n'est nécessaire que rarement, lorsque la connexion se perd. Pour coupler le caisson de grave avec les barres d'enceinte, suivez ces étapes.

1. Assurez-vous que les barres d'enceintes et le caisson de grave soient allumés. L'indicateur du caisson de graves clignotera lentement.
2. Appuyez sur la touche Pairing à l'arrière du caisson de graves. L'indicateur à l'avant du caisson de graves commence à clignoter plus rapidement.
3. Entrez dans le MENU du système de sonorisation et choisissez PAIR. Le panneau d'affichage de la barre d'enceinte affichera le message « Pairing ». Lorsque le couplage sera terminé, l'indicateur sur le caisson de grave sera allumé en permanence.

Appuyez sur la touche power sur le caisson de graves pour le découpler d'avec les barres d'enceinte. L'indicateur à l'avant du caisson de graves s'éteindra.

5 Utilisation de votre système de sonorisation

Ce chapitre vous aide à utiliser votre système de sonorisation pour lire des contenus multimédias depuis une grande variété de sources. Assurez-vous que les connexions nécessaires soient faites avant de démarrer.

TV

Si votre téléviseur a une prise HDMI ARC, le système de sonorisation peut diffuser les sons du téléviseur. Pour faire cela, appuyez sur la touche source du système de sonorisation sur la télécommande jusqu'à ce que TV soit sélectionné.

Radio FM

Pour chercher et enregistrer vos stations de radio favorites, suivez ces étapes.

1. Appuyez sur la touche SOURCE sur la barre du système de sonorisation, positionnez sur FM et appuyez sur OK.
2. Appuyez sur MENU sur la barre du système de sonorisation pour entrer dans le menu d'options. Utilisez </> pour choisir FM INSTALL et appuyez sur OK **◀, ▶** Les stations disponibles sont sauvegardées automatiquement. Utilisez les touches **,** pour circuler entre les stations.

Pour régler les stations manuellement, suivez ces étapes.

1. Appuyez sur la touche SOURCE sur la barre du système de sonorisation, positionnez sur FM.
2. Appuyez sur MENU sur la barre du système de sonorisation pour entrer dans le menu d'options. Utilisez </> pour choisir FM MANUAL TUNE et appuyez sur OK. Utilisation </> pour régler en précision les fréquences par incrément de 0,05MHz.

Pour effacer les stations, suivez ces étapes.

1. Appuyez sur la touche SOURCE sur la barre du système de sonorisation, positionnez sur FM.
2. Appuyez sur MENU sur la barre du système de sonorisation pour entrer dans le menu d'options. Utilisez </> pour choisir FM DELETE et appuyez sur OK. Réglez la station que vous souhaitez effacer et appuyez sur OK.

Pour choisir votre mode d'affichage préféré sur le panneau d'affichage du système de sonorisation, suivez ces étapes.

1. Appuyez sur la touche SOURCE sur la barre du système de sonorisation, positionnez sur FM.

2. Appuyez sur MENU sur la barre du système de sonorisation pour entrer dans le menu d'options. Utilisez </> pour choisir INFO et appuyez sur OK. Utilisez </> pour sélectionner votre mode d'affichage préféré et appuyez sur OK pour confirmer.

- INFO<FREQ> affichera la fréquence du canal.
- INFO<RDS> affichera le texte du Radio Data System (lorsque disponible).
- INFO<RADIO-TEXT> affichera le texte de la radio (lorsque disponible).
- INFO<OFF> coupera la luminosité de l'écran après 15 secondes sans action.

Bluetooth

Tous les téléphones, tablettes et autres appareils multimédia avec fonction Bluetooth sont compatibles avec le système de sonorisation UPPEVA*. Une fois que votre appareil multimédia est couplé avec le système de sonorisation, il se connectera automatiquement lorsque BLUETOOTH sera de nouveau choisi comme source.

Le système de sonorisation peut être couplé avec 8 appareils mais il ne sera visible que sur le premier appareil connecté. Suivez ces étapes pour coupler, utiliser et déconnecter le Bluetooth.

Pour coupler un appareil multimédia

1. Appuyez sur la touche source du système de sonorisation sur la télécommande et positionnez sur BLUETOOTH Si aucun appareil n'est connecté, le panneau d'affichage affichera Bluetooth wait.
2. Activez la fonctionnalité Bluetooth sur votre appareil multimédia. Connectez le système de sonorisation en le connectant sur « UPPEVA ». Une fois connecté, le panneau d'affichage affichera Bluetooth ready.
3. Utilisez les touches **◀, ▶, ▶▶** et **+ VOL** -> pour contrôler la lecture de musique.

Pour choisir votre mode d'affichage préféré sur le panneau d'affichage.

1. Appuyez sur la touche SOURCE sur la barre du système de sonorisation, positionnez sur BLUETOOTH.
2. Appuyez sur MENU sur la barre du système de sonorisation pour entrer dans le menu d'options. Utilisez </> pour choisir INFO et appuyez sur OK. Utilisez </> pour sélectionner votre mode d'affichage préféré et appuyez sur OK pour confirmer.
 - ID3 affichera le titre sur la ligne supérieure et l'artiste et l'album sur la ligne inférieure.
 - TIME affichera le texte BLUETOOTH sur la ligne supérieure et l'heure sur la ligne inférieure.
 - INFO<OFF> coupera la luminosité de l'écran après 15 secondes sans action.

* Dans la mesure où il est compatible avec Bluetooth v2.1+EDR ou supérieur.

Pour découpler un appareil multimédia.

1. Appuyez sur la touche SOURCE sur la barre du système de sonorisation, positionnez sur BLUETOOTH.
2. Appuyez sur MENU sur la barre du système de sonorisation pour entrer dans le menu d'options. Utilisez les touches </> et OK pour choisir FORCE UNLINK.

Pour déconnecter un appareil multimédia. Éteignez le Bluetooth sur votre appareil Bluetooth ou découpez simplement avec UPPEVA pour déconnecter.

Choix du mode de sonorisation

Vous pouvez choisir entre différents modes de sonorisation pour améliorer l'expérience sonore. Appuyez sur  sur la télécommande pour choisir entre les modes Standard, Music, News, Movies et Personal.

Configuration du mode personal

Dans le mode personal, vous pouvez choisir les niveaux de graves et d'aigües en fonction de vos préférences. Suivez ces étapes pour régler votre mode personnel.

1. Appuyez sur  sur la télécommande et positionnez-vous sur le mode Personal.
2. Niveau de graves : Appuyez sur MENU sur la barre du système de sonorisation pour entrer dans le menu d'options. Utilisez </> pour choisir BASS et appuyez sur OK. Utilisez </> pour choisir sur une échelle de -6 à 6 et appuyez sur OK pour confirmer. Plus fort sera le niveau choisi, plus forts seront les sons graves.
3. Niveau des aigües : Appuyez sur la touche MENU sur la barre d'enceinte du système de sonorisation pour entrer dans le menu d'options. Utilisez </> pour choisir TREBLE et appuyez sur OK. Utilisez </> pour choisir sur une échelle de -6 à 6 et appuyez sur OK pour confirmer. Plus fort sera le niveau choisi, plus forts seront les sons aigües.

6 Paramètres

Réglages du son

Pour obtenir un effet sonore surround, vous pouvez allumer le mode WIDE :

1. Appuyez sur MENU sur la barre du système de sonorisation pour entrer dans le menu d'options. Utilisez </> pour choisir WIDE et appuyez sur OK. Utilisez la touche > pour positionner sur On et appuyez sur OK pour confirmer.

Le niveau de graves du caisson de graves peut être réglé selon vos préférences.

1. Appuyez sur MENU sur la barre du système de sonorisation pour entrer dans le menu d'options. Use </> Utilisez </> pour choisir SUB et appuyez sur OK. Utilisez </> pour choisir sur une échelle de -9 à 0 et appuyez sur OK pour confirmer. Plus forte sera la valeur, plus fortes seront les graves.

Luminosité du panneau d'affichage

La luminosité du panneau d'affichage peut être réglée en fonction de différents environnements ou préférences. Suivez ces étapes pour changer la luminosité.

1. Appuyez sur MENU sur la barre du système de sonorisation pour entrer dans le menu d'options. Utilisez </> pour choisir BRIGHTNESS et appuyez sur OK.
2. Utilisez les touches </> pour choisir High, Auto ou Low et appuyez sur OK pour confirmer. Les paramètres High et Low donneront respectivement une luminosité forte ou faible du panneau d'affichage alors que le paramètre Auto estompera la luminosité après 15 secondes sans action.

Changer l'heure de veille

Pour économiser l'énergie, le système de sonorisation passera en mode veille automatiquement si aucun son n'est diffusé. Suivez ces étapes pour régler l'heure avant que le système ne passe en veille.

1. Appuyez sur MENU sur la barre du système de sonorisation pour entrer dans le menu d'options. Utilisez </> pour choisir AUTO STANBY et appuyez sur OK.
2. Utilisez </> pour choisir votre temps préféré et appuyez sur OK pour confirmer.

UPPEVA TV

Nous vous recommandons d'effectuer les réglages suivants si vous avez un autre téléviseur (pas un UPPEVA*) connecté par HDMI sur le système de sonorisation UPPEVA. Le réglage permet de faire fonction in the best possible way together.

Suivez ces étapes pour le régler.

1. Appuyez sur la touche MENU sur la barre du système de sonorisation et appuyez sur OK.

2. Choisissez No si vous n'avez pas un téléviseur UPPEVA*.

Le réglage « No » empêchera le système de sonorisation d'être forcé comme source active lorsqu'il est allumé.

Le réglage « Yes » permettra au système de sonorisation d'être forcé comme source active sur le téléviseur, laissant l'écran du téléviseur noir jusqu'à ce que vous le changiez sur la source de votre choix.

Vous pouvez changer le réglage de nouveau si vous souhaitez utiliser le système de sonorisation UPPEVA avec un téléviseur UPPEVA* par la suite.

Suivez ces étapes pour le régler.

1. Appuyez sur la touche MENU sur la barre du système de sonorisation et appuyez sur OK.

2. Choisissez Yes si vous avez un téléviseur UPPEVA*.

*Ne convient que pour les Téléviseurs (mentionnés dans les numéros d'article) UPPEVA suivants:

402-565-98, 802-662-13, 202-565-99,
502-662-19, 802-566-00, 102-662-16,
602-566-01, 002-662-12, 002-565-81,
302-662-15, 602-565-78, 902-662-17.

Réinitialisation des paramètres par défaut

Suivez ces étapes pour réinitialiser les paramètres par défaut du système de sonorisation.

1. Appuyez sur MENU sur la barre du système de sonorisation pour entrer dans le menu d'options. Utilisez </> pour choisir RESET et appuyez sur OK. Le texte Warning s'affichera sur le panneau d'affichage. Appuyez sur OK.

2. Utilisez </> pour choisir Yes ou No. Yes réinitialisera les paramètres par défaut du système de sonorisation et No permettra de revenir au menu d'options.

7 Spécifications

Réparation

- Le port SERVICE USB ne sert que pour la mise à jour du logiciel.

Remarque:

Ne coupez pas l'alimentation et ne retirez pas l'appareil USB lors de la mise à jour du logiciel.

Unité principale

- Tension d'alimentation: 220-240V 50/60Hz
- Consommation électrique en mode veille : <0.5W
- Consommation électrique des enceintes droite et gauche: 30W
- Consommation électrique du caisson de grave: 20W
- Consommation énergétique du caisson de grave en mode veille : <0.5W
- Consommation en mode veille du caisson de basses en réseau : <2.0 W
- Température d'utilisation : 5°C à 35°C
- Taux d'humidité d'utilisation: Inférieur à 80% (pas de condensation)
- Réponse en fréquence:
Unité principale: 100Hz - 20KHz ± 3 dB

Amplificateur

- Puissance totale: 100W RMS (10% THD)
- Réponse en fréquence: 20 Hz-20 kHz
- Sensibilité d'entrée:
ENTRÉE AUXILIAIRE (AUX IN): 2 V
ENTRÉE AUDIO: 1 V

Radio

- Plage de fréquence:
FM 87.5-108 MHz (50 kHz)
- Rapport signal sur bruit: FM 50 dB

8 Résolution des problèmes

Si vous rencontrez des problèmes pendant l'utilisation de cet appareil, vérifiez la liste ci-dessous. Si vous rencontrez encore des problèmes avec votre système de sonorisation UPPEVA, veuillez contacter le centre d'assistance d'IKEA à www.IKEA.com.

Problème	Astuce
Pas de réaction à la télécommande.	Assurez-vous que la télécommande soit pointée vers le système de sonorisation.
	Assurez-vous que les piles soient correctement installées.
	Vérifiez si les piles sont vides et s'il ne faut pas en installer de neuves.
Réception FM faible	Assurez-vous que l'antenne FM est connectée et installée correctement. Autrement, utilisez une antenne FM d'extérieur, ou utilisez une connexion câble FM.
Le Bluetooth ne peut être utilisé.	Assurez-vous que votre téléphone ou d'autres appareils multimédia sont compatibles avec le Bluetooth.
	Assurez-vous de bien connecter sur le bon appareil IKEA appelé UPPEVA.
	Assurez-vous que votre téléphone, tablette ou autre appareil multimédia sont couplés.
	Assurez-vous qu'aucun autre appareil Bluetooth dans la pièce n'est couplé. Si un autre appareil Bluetooth est couplé, éteignez la fonction Bluetooth de cet appareil.
Mauvaise qualité sonore lors de la lecture par Bluetooth.	La réception Bluetooth est faible Déplacez l'appareil plus près du système de sonorisation ou enlevez tous les obstacles entre l'appareil et le système. Remarque: La réception Bluetooth fonctionnera normalement à une distance jusqu'à 6-8 mètres sans obstacle. Lorsque des objets, des meubles ou des murs sont sur le passage, la distance est réduite. Par ailleurs, lorsque l'appareil est placé dans des poches de vêtement ou dans n sac, la distance peut être réduite.
Pas de son du téléviseur.	Assurez-vous que le système de sonorisation est connecté sur le téléviseur par la prise HDMI ARC.
Pas de son du système.	Assurez-vous que le système est connecté sur la source d'alimentation.
	Assurez-vous que le système est allumée.
	Assurez-vous que les câbles sont connectés et ne sont pas cassés.
	Assurez-vous que les enceintes droites et gauches sont connectées.
	Assurez-vous que la fonction Mute n'est pas activée ou que le volume n'est pas réglé sur 0.
	Assurez-vous que la source correcte est sélectionnée.
L'écran du téléviseur passe au noir lorsque le système de sonorisation est allumé	Assurez-vous d'avoir choisi si vous avez un téléviseur UPPEVA ou non dans les paramètres UPPEVA TV, voyez le chapitre 6 Paramètres / UPPEVA TV. Ne convient que pour les téléviseurs UPPEVA suivants: 402-565-98, 802-662-13, 202-565-99, 502-662-19, 802-566-00, 102-662-16, 602-566-01, 002-662-12, 002-565-81, 302-662-15, 602-565-78, 902-662-17.

Remarque! Si les problèmes que vous rencontrez n'ont pu être résolus par les conseils donnés plus haut, le système de sonorisation nécessite peut-être une mise à jour de logiciel. Veuillez contacter le service client IKEA à www.IKEA.com pour plus d'informations.

9 Glossaire

Audio numérique

Digital Audio est un signal sonore qui a été converti en valeurs numériques. Le son numérique peut être transmis par divers canaux. Le son analogique ne peut être transmis que par deux canaux.

Dolby® Digital

Système permettant de compresser le son numérique développé par les Laboratoires Dolby. Il vous procure un son stéréo (2 canaux) ou multicanaux.

HDCP

High-bandwidth Digital Content Protection. (Protection de contenu numérique à forte bande passante) Il s'agit d'une spécification permettant une transmission de contenus numériques sécurisée entre différents appareils (pour empêcher les enfreintes aux droits d'auteur.)

HDMI®

High-Definition Multimedia Interface (HDMI) (Interface multimédia haute définition) est une interface numérique haut débit pouvant transmettre des contenus vidéo et sonores multicanaux numérique non compressés. Cela procure une image de haute qualité, et un son de qualité. Le HDMI est complètement compatible avec le DVI. Comme exigé par le standard HDMI, la connexion avec des produits HDMI ou DVI sans HDCP (High-bandwidth Digital Content Protection) aboutira à une absence de sortie vidéo ou audio.

MP3

Un format de fichier avec un système de compression des données sonores. MP3 est une abréviation pour « Motion Picture Experts Group 1 (or MPEG-1) Audio Layer 3 ». Avec le format MP3, un CD-Rou un CD-RW peut contenir environ 10 fois plus de données qu'un CD normal.

PCM

Pulse Code Modulation. Un système d'encodage audio numérique.

10 Contact IKEA

Si vous avez des questions à propos de votre nouveau téléviseur ou système de sonorisation UPPLEVA si vous avez besoin de réparation ou d'assistance, contactez le centre clientèle IKEA à www.IKEA.com.

Pour être sûr de vous procurer la meilleure assistance possible, veuillez lire le manuel directement avant de nous contacter. Et gardez le numéro d'article de votre achat à portée de main lorsque vous appelez. Vous trouverez un numéro d'article à 8 chiffres sur votre ticket ou à l'arrière de votre téléviseur ou système sonore UPPLEVA.

Inhoudsopgave

1	Belangrijk	5
	Veiligheid en belangrijk bericht	5
	Verwijderen van uw vorige product en de batterijen	5
	Bericht over copyright	6
	Bericht over handelsmerken	6
2	Productoverzicht	7
	Geluidssysteem-balk	7
	Paneel aan achterkant	8
	Afstandsbediening	9
	Subwoofer	10
3	Vorbereiding	11
	Vorbereiden van de afstandsbediening	11
4	Verbinding	12
	Verbinden van de rechter luidspreker	13
	Verbinden met een TV	12
	Verbinden met analoge uitvoer of analogoog apparaat	12
	Verbinden met een media-apparaat	12
	Pairing van de subwoofer	13
5	Gebruik van uw geluidssysteem	14
	TV	14
	FM radio	14
	Bluetooth	14
	Selecteren van een geluids-modus	15
6	Settings	15
	Geluidsinstellingen	15
	Helderheid van het display	15
	De standby-tijd aanpassen	15
	UPPLEVA-TV	15
	Terug naar fabrieksinstellingen	16
7	Specificaties	17
8	Oplossen van problemen	18
9	Glossary	19
10	Contact IKEA	19

1 Belangrijk

Veiligheid en belangrijk bericht

Waarschuwing:

- Risico op oververhitting! Installeer het product nooit in een te kleine ruimte. Laat altijd minstens 5 mm ruimte om het product heen voor ventilatie. Zorg ervoor dat gordijnen of andere voorwerpen de ventilatiegaten op het product nooit zullen bedekken.
- Plaats het product, de afstandsbediening of de batterijen nooit dichtbij vlammen of andere hittebronnen, inclusief direct zonlicht.
- Gebruik dit product alleen binnen. Het apparaat mag niet blootgesteld worden aan druppels of spetters water, en er mogen geen voorwerpen gevuld met water - zoals vazen - op het apparaat geplaatst worden.
- Plaats dit product nooit op andere elektronische apparatuur.
- De stekker of stekkerdoos wordt gebruikt als ontkoppelingselement, het ontkoppelingselement moet altijd beschikbaar zijn voor gebruik.
- Batterijen (geïnstalleerde accu of batterijen) mogen niet blootgesteld worden aan extreme hitte zoals zonlicht, vlammen of een andere hittebron.

Dit product en de meegeleverde accessoires zijn gemarkeerd met "CE" en voldoen zodoende aan de toegepaste Europese normen: de Low Voltage Directive 2006/95/EC, de EMC Directive 2004/108/EC, the ErP Directive 2009/125/EC.



Verwijderen van uw vorige product en de batterijen



Het doorgeslechte symbool met wielen geeft aan dat het product apart moet worden weggegooid, gescheiden van uw huishoudafval. Het onderwerp moet ingeleverd worden voor recycling overeenkomstig met plaatselijke milieuregelingen voor het verwijderen van afval.

Door een gemarkeerd voorwerp van uw huishoudafval te scheiden zult u helpen de hoeveelheid afval dat naar vuilnisbelten gaat te verminderen en de negatieve invloed op gezondheid van de mens en het milieu zo laag mogelijk te houden.

Voor meer informatie kunt u contact opnemen met uw IKEA-winkel.

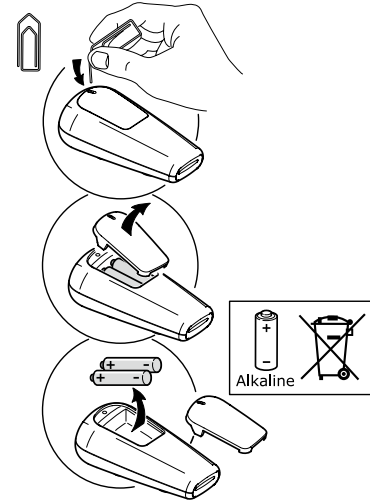

Bericht over copyright



Be responsible
Respect copyrights

Dit onderdeel bevat technologie voor het beschermen tegen kopiëren, beschermd door patenten uit de V.S. en andere rechten gerelateerd aan intellectueel eigendom van Rovi Corporation. Reverse-engineering en demontage zijn niet toegestaan.

Bericht over handelsmerken



HIGH-DEFINITION MULTIMEDIA INTERFACE

HDMI, het HDMI-logo en High-Definition Multimedia Interface zijn handelsmerken of geregistreerde handelsmerken van HDMI Licensing LLC in de Verenigde Staten en andere landen.



DOLBY
DIGITAL

Dolby en het dubbele D-symbool zijn geregistreerde handelsmerken van Dolby Laboratories.



Het woord-merk en de logo's van Bluetooth zijn geregistreerde handelsmerken eigendom van Bluetooth SIG, Inc. en het gebruik hiervoor door IKEA is via licentie. Andere handelsmerken en handelsnamen zijn die van respectievelijke eigenaren.

2 Productoverzicht Geluidssysteem-balk

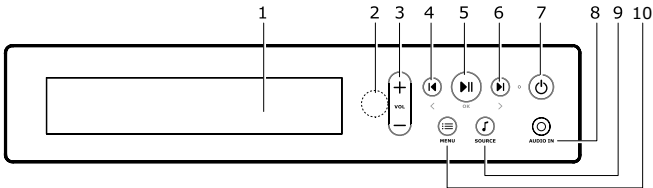

Nr.	Control	Functie
1	Display	Toont gegevens over wat er wordt afgespeeld op het geluidssysteem.
2	IR-sensor	Richt de afstandsbediening op de IR(Infra Red)-sensor.
3	VOL + VOL -	Zet het volume hoger. Druk één keer om het volume een stap hoger te zetten. Druk er op en hou ingedrukt om het volume hoger te blijven zetten. Zet het volume lager. Druk één keer om het volume een stap lager te zetten. Press once to turn down the volume one step. Druk er op en hou ingedrukt om het volume lager te blijven zetten.
4	◀ <	Teruggaan naar vorig nummer of vorige FM-station. Terug navigeren in het Menu.
5	▶ OK	Afspelen/Pauze. Druk op OK in het Menu.
6	▶ >	Vooruitgaan naar volgend nummer of FM-station. Vooruit navigeren in het Menu.
7	⏻	Druk om Aan/Uit te zetten.
8	AUDIO IN	Voor het verbinden van een apparaat dat audio afspeelt zoals een MP3-speler, mobiele telefoon of CD-speler.
9	SOURCE	Druk om Bron te veranderen.
10	MENU	Druk om Menu en Instellingen te openen.

Paneel aan achterkant

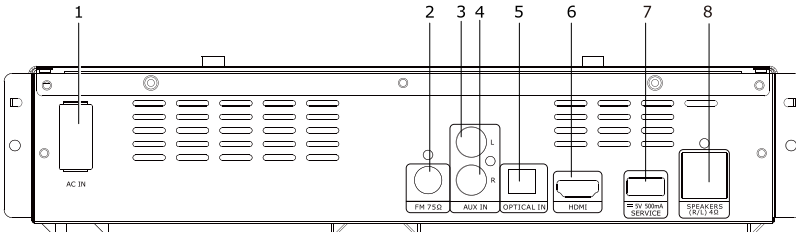

Nr.	Control	Functie
1	AC IN	Voor het verbinden van de stroomkabel voor stroomvoorziening.
2	FM 75Ω	Voor het verbinden van de antenne voor de FM-radio.
3	AUX IN L	Voor het verbinden van het linker kanaal van een analoog apparaat, zoals bijvoorbeeld een CD-speler of een media-player met uw UPPLEVA-geluidssysteem.
4	AUX IN R	Voor het verbinden van het rechter kanaal van een analoog apparaat, zoals bijvoorbeeld een CD-speler of een media-player met uw UPPLEVA-geluidssysteem.
5	OPTICAL IN	Voor het verbinden van een optische audio-uitvoer op de TV of digitaal apparaat.
6	HDMI	Voor het verbinden van de HDMI-invoer op de TV.
7	SERVICE	Alleen voor service-gebruik.
8	SPEAKERS (R/L) 4Ω	Voor het verbinden van de rechter luidspreker van het UPPLEVA-systeem.

Afstandsbediening

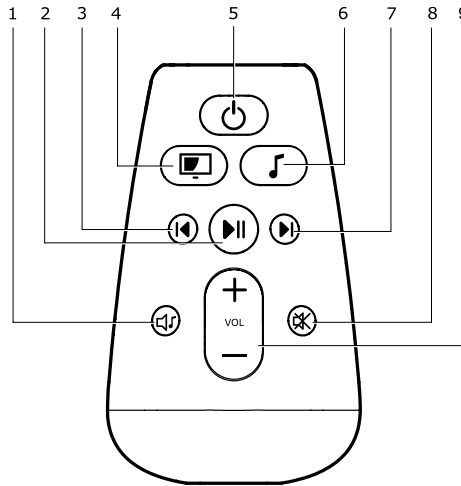



Nr.	Control	Functie
1		Schakelen tussen verschillende modi van de equaliser.
2		Afspelen/Pauze.
3		Teruggaan naar vorig nummer/TV-zender/FM-station.*
4		Zet uw TV aan: als de TV aan staat, verandert dit de TV-bron.*
5		Systeem Aan of Uit. Zet het geluidssysteem en de TV aan en uit*
6		Zet het geluidssysteem aan. Als het geluidssysteem aan staat verandert dit de bron van het geluidssysteem.
7		Vooruitgaan naar volgend nummer/TV-zender/FM-station.*
8		Zet het geluidssysteem of mute of haalt het van mute af.
9	+ VOL -	Zet het volume hoger of later.

*Deze functionaliteiten werken alleen gegarandeerd met de volgende UPPLEVA-TV's (vermeld per artikelnummer):

402-565-98, 802-662-13, 202-565-99, 502-662-19, 802-566-00, 102-662-16, 602-566-01, 002-662-12, 002-565-81, 302-662-15, 602-565-78, 902-662-17.

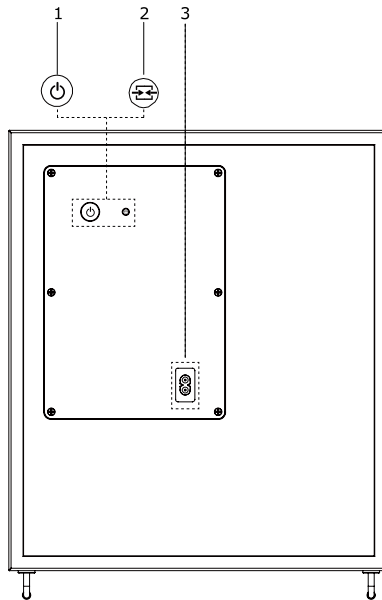
Subwoofer



Nr.	Control	Functie
1		Aan en uit. Zet de subwoofer aan en uit.
2		Voor het paren van de subwoofer met de geluidsbalk.
3	AC IN	Voor het verbinden van de stroomkabel voor stroomvoorziening.

3 Voorbereiding

Vorbereiden van de afstandsbediening

Plaats twee LR03 (AAA) batterijen met de juiste polariteit (+/-) zoals aangeven in de afstandsbediening.

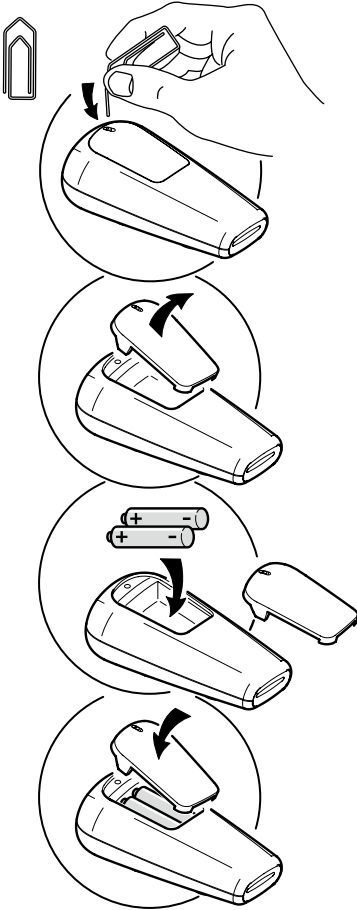

Opmerkingen:

- Verwijder de batterijen als u de afstandsbediening voor een langere periode niet gaat gebruiken.
- Combineer geen oude en nieuwe batterijen of verschillende soorten batterijen.
- Zorg ervoor dat batterijen niet in contact komen met hitte, zonlicht of vlammen.

4 Verbinding

Verbind uw geluidssysteem op deze manier.

Verbinden van de rechter luidspreker

Steek de rode luidsprekerkabel uit de rechter luidspreker in de aansluiting voor de rode SPEAKERS (R/L) 4Ω aan de achterkant van de geluidsbalk.

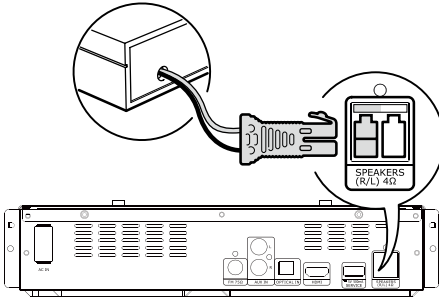

Verbinden met analoge uitvoer of analogo apparaat

Verbind met een analoge audio-uitvoer op de TV of een ander apparaat, of met een analogo apparaat.

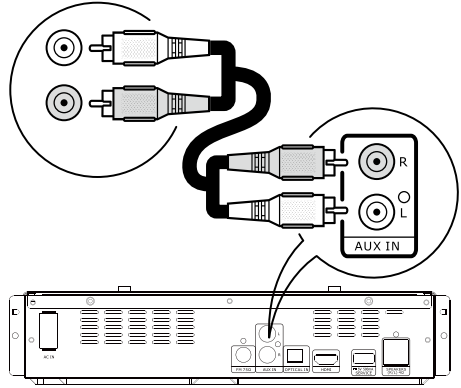

Verbinden met een TV

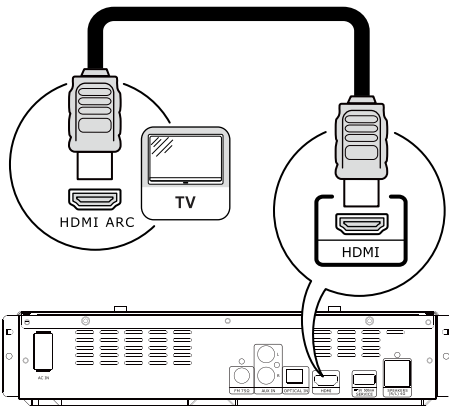

Verbind het geluidssysteem met een UPPELEVA-TV met gebruik van een HDMI-kabel en de HDMI ARC-aansluiting op de TV. Als u het geluidssysteem met een andere TV wilt verbinden raden wij u aan om HDMI ARC- of OPTICAL aansluitingen te gebruiken. Na het verbinden drukt u op de SOURCE-knop op de afstandsbediening om over te schakelen naar TV(HDMI ARC)-modus.

Verbind de audiokabel van de AUX IN-aansluiting op het geluidssysteem met de AUDIO OUT-aansluiting op de TV of ander apparaat. Na het verbinden drukt u op de SOURCE-knop op de afstandsbediening om over te schakelen naar de Aux In-modus.

Verbinden met een media-apparaat

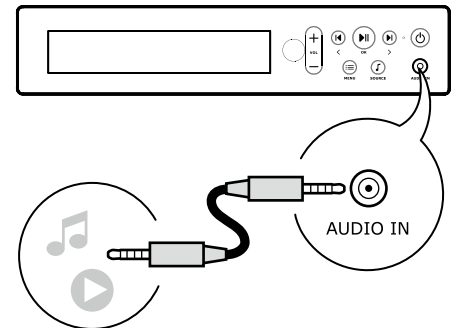

Verbind een draagbaar media-apparaat zoals bijvoorbeeld een MP3-speler, mobiele telefoon of CD-speler, via de AUDIO-IN-aansluiting. Na het verbinden drukt u op de SOURCE-knop om over te schakelen op AUDIO-IN-modus.

Pairing van de subwoofer

De subwoofer is al gepaired for automatische draadloze verbinding met de geluidsbalk bij het aanschaffen van het systeem. Pairing is alleen nodig in het zeldzame geval dat de verbinding is verdwenen. Om de subwoofer te pairen met de geluidsbalk volgt u de volgende stappen:

1. Zorg ervoor dat de geluidsbalk en de subwoofer aan staan. Het lampje van de soundwoofer zal langzaam knipperen.
2. Druk op de pairing-knop aan de achterkant van de subwoofer. Het indicator-lampje aan de voorkant van de subwoofer begint sneller te knipperen.
3. Ga naar het MENU van het geluidssysteem en selecteer PAIR. Het display op de geluidsbalk zal het bericht "Pairing" weergeven. Als het pairen klaar is zal het indicator-lampje op de subwoofer continue aan staan.

Druk op de aan/uit-knop op de subwoofer om de pairing met de geluidsbalk ongedaan te maken. Het indicator-lampje van de subwoofer zal uit gaan.

5 Gebruik van uw geluidssysteem

Dit hoofdstuk helpt u om uw geluidssysteem te gebruiken om media af te spelen van een reeks van bronnen. Zorg ervoor dat de nodige verbindingen zijn gemaakt voordat u begint.

TV

Als uw TV een HDMI ARC-aansluiting heeft kan uw geluidssysteem geluid van de TV afspelen. Om dit te doen schakelt u met de bron-knop van het geluidssysteem op de afstandsbediening totdat TV geselecteerd is.

FM radio

Om uw favoriete radiozenders op te zoeken en op te slaan volgt u de volgende stappen:

1. Druk op SOURCE op de geluidssysteem-balk, schakel naar FM en druk op OK.
2. Druk op MENU op de geluidssysteem-balk om naar de menu-opties te gaan. Gebruik </> om FM INSTALL te selecteren en druk op OK. De beschikbare zenders worden automatisch opgeslagen. Gebruik de ◀ , ▶ knoppen om de schakelen tussen de zenders.

Om handmatig zenders in te stellen volgt u de volgende stappen:

1. Druk op SOURCE op de geluidssysteem-balk en schakel naar FM.
2. Druk op MENU op de geluidssysteem-balk om naar de menu-opties te gaan. Gebruik </> om FM MANUAL TUNE te selecteren en druk op OK. Gebruik </> om de frequentie in te stellen met stappen van 0.05MHz.

Om opgeslagen zenders te verwijderen volgt u de volgende stappen:

1. Druk op SOURCE op de geluidssysteem-balk en schakel naar FM.
2. Druk op MENU op de geluidssysteem-balk om naar de menu-opties te gaan. Gebruik </> om FM DELETE te selecteren en druk op OK. Schakel naar de zenders die u wilt verwijderen en druk op OK.

Om uw favoriete display-modus te selecteren op het display van het geluidssysteem volgt u de volgende stappen:

1. Druk op SOURCE op de geluidssysteem-balk en schakel naar FM.

-Druk op MENU op de geluidssysteem-balk om naar de menu-opties te gaan. Gebruik </> om INFO te selecteren en druk op OK. Gebruik </> om de gewenste display-modus te selecteren en druk op OK. INFO<FREQ> zal het frequentie-kanaal weergeven.

-INFO<RDS> zal de tekst van het Radio Data-Systeem weergeven (indien beschikbaar).

-INFO<RADIO-TEXT> zal de radio-tekst weergeven (indien beschikbaar).

-INFO<OFF> zal het display na 15 seconden donkerder maken als er geen input is.

Bluetooth

Alle telefoons, tablets en andere media-apparaten voorzien van Bluetooth zijn compatibel met het UPPEVA-geluidssysteem*. Als uw media-apparaat eenmaal gepaired is met het geluidssysteem zal het automatisch verbinden wanneer BLUETOOTH weer als bron wordt geselecteerd.

Het geluidssysteem kan gepaired worden met 8 apparaten maar zal alleen zichtbaar zijn voor het apparaat dat als eerste is verbonden. Volg deze stappen voor het pairen, gebruiken en uitschakelen van Bluetooth.

Het pairen van een media-apparaat.

1. Druk op de source-knop van het geluidssysteem op de afstandsbediening en schakel naar BLUETOOTH. Als er geen apparaat is verbonden als het display Bluetooth wachten weergeven.
2. Zet Bluetooth aan op uw media-apparaat. Maak verbinding met het geluidssysteem door te verbinden met "UPPEVA". Als er eenmaal een verbinding is zal het display Bluetooth gereed tonen.
3. Gebruik ◀, ▶, ▶|| en <+ VOL -> knoppen om de afspelende muziek te beheren.

Om uw favoriete display-modus te selecteren op het display:

1. Druk op SOURCE op de geluidssysteem-balk en schakel naar BLUETOOTH.
2. Druk op MENU op de geluidssysteem-balk om naar de menu-opties te gaan. Gebruik </> om INFO te selecteren en druk op OK. Gebruik </> voor de gewenste display-modus en druk op OK.

- ID3 zal Titel weergeven op bovenste rij en Artiest en Album op de onderste rij.
- TIME zal de tekst BLUETOOTH weergeven op de bovenste rij en de Tijd op de onderste rij.
- INFO<OFF> zal het scherm donkerder maken na 15 seconden als er geen input is.

*Indien compatible met Bluetooth v2.1+EDR of hoger.

Om de verbinding met een media-apparaat te verbreken:

1. Druk op SOURCE op de geluidssysteem-balk en schakel naar BLUETOOTH.
2. Druk op MENU op de geluidssysteem-balk om naar de menu-opties te gaan. Gebruik </> en de OK-knop om FORCE UNLINK te selecteren.

Zet Bluetooth uit op uw Bluetooth-apparaat of maak de pairing met UPPEVA ongedaan om de verbinding te verbreken.

Selecteren van een geluids-modus

U kunt kiezen tussen verschillende geluidsmodi om uw ervaring van het geluid te verbeteren.

Druk op  op de afstandsbediening en kies uit Standaard, Muziek, Nieuws, Films en Persoonlijke modus.

Het opzetten van de persoonlijke modus
In de persoonlijke modus kunt u het niveau van de lage en hoge tonen wijzigen op basis van uw persoonlijke voorkeur. Volg deze stappen om uw persoonlijke modus in te stellen.

1. Druk op  op de afstandsbediening en schakel naar Persoonlijke modus.
2. Niveau van lage tonen: Druk op MENU op de geluidssysteem-balk om naar de menu-opties te gaan. Gebruik </> to select BASS en druk op OK. Gebruik </> om te kiezen uit een schaal van -6 tot 6 en druk op OK om te bevestigen. Hoe hoger het niveau dat u kiest, hoe meer uitgesproken het geluid van de lage tonen zal zijn.
3. Niveau van hoge tonen: Druk op MENU op de geluidssysteem-balk om naar de menu-opties te gaan. Gebruik </> om TREBLE te selecteren en druk op OK. Gebruik </> om te kiezen uit een schaal van -6 tot 6 en druk op OK om te bevestigen. Hoe hoger het niveau dat u kiest, hoe meer uitgesproken het geluid van de hoge tonen zal zijn.

6 Instellingen

Geluidsinstellingen

Om een surround-sound effect te krijgen kan de WIDE-modus aangezet worden:

1. Druk op MENU op de geluidssysteem-balk om naar de menu-opties te gaan. Gebruik </> om WIDE te selecteren en druk op OK. Gebruik de > knop om te schakelen naar On en druk op OK om te bevestigen.

Het niveau van de lage tonen van de subwoofer kan aangepast worden op basis van uw voorkeuren.

1. Druk op MENU op de geluidssysteem-balk om naar de menu-opties te gaan. Gebruik > om SUB te selecteren en druk op OK. Gebruik </> om te kiezen uit een schaal van from -9 tot 0 en druk op OK om te bevestigen. Hoe hoger de waarde, hoe meer uitgesproken de lage tonen zullen zijn.

Helderheid van het display

De helderheid van het display kan worden aangepast gebaseerd op de omgeving of uw voorkeuren. Volg deze stappen om de helderheid te veranderen.

1. Druk op MENU op de geluidssysteem-balk om naar de menu-opties te gaan. Gebruik </> to select BRIGHTNESS en druk op OK.
2. Gebruik de </> knoppen om High, Auto of Low te selecteren en druk op OK om te bevestigen. De High en Low zullen een hoge en respectievelijk lage helderheid geven van het display terwijl de Auto-instelling het display zal dimmen nadat het 15 seconden niet gebruikt is geweest.

De standby-tijd aanpassen

Om stroom te besparen zal het geluidssysteem automatisch in standby-modus gaan als er geen geluid wordt afgespeeld. Volg deze stappen om de tijd aan te passen voordat het in standby gaat.

1. Druk op MENU op de geluidssysteem-balk om naar de menu-opties te gaan. Gebruik </> om AUTO STANDBY te selecteren en druk op OK.
2. Gebruik </> om de gewenste timing te kiezen en druk op OK om te bevestigen.

UPPEVA-TV

Wij raden u aan de volgende instelling te doen als u een andere TV (niet UPPEVA*) met HDMI heeft verbonden aan het UPPEVA- geluidssysteem. De instelling zorgt ervoor dat de TV en het UPPEVA-geluidssysteem op de best mogelijke manier samenwerken.

Volg deze stappen om het in te stellen.

1.Druk op MENU op de geluidssysteem-balk, schakel naar UPPLEVA-TV en druk op OK.

2.Selecteer No als u geen UPPLEVA-TV* heeft.

De instelling "No" zal voorkomen dat het geluidssysteem actief wordt als de actieve bron wanneer het aan staat.

De instelling "Yes" zal het systeem actief maken als de actieve bron op de TV, en het scherm van de TV zal zwart worden totdat u de gewenste bron selecteert.

U kunt de instelling terugzetten als u het UPPLEVA-geluidssysteem later nog wil gebruiken met een UPPLEVA-TV*.

Volg deze stappen om het in te stellen.

1.Druk op MENU op de geluidssysteem-balk, schakel naar UPPLEVA-TV en druk op OK.

2.Selecteer Yes als u een UPPLEVA-TV* heeft, schakel naar UPPLEVA-TV en druk op OK.

*Alleen van toepassing voor deze UPPLEVA-TV's (vermeld per artikelnummer):

402-565-98, 802-662-13, 202-565-99,
502-662-19, 802-566-00, 102-662-16,
602-566-01, 002-662-12, 002-565-81,
302-662-15, 602-565-78, 902-662-17.

Terug naar fabrieksinstellingen

Volg deze stappen om het geluidssysteem terug te zetten naar de fabrieksinstellingen.

1.Druk op MENU op de geluidssysteem-balk om naar de menu-opties te gaan. Gebruik </> om RESET te selecteren en druk op OK.

De tekst Warning wordt weergegeven op het display. Druk op OK.

2.Gebruik </> om Yes of No te selecteren.

Yes zal het geluidssysteem terugzetten naar de fabrieksinstellingen en No zal u terugbrengen naar de menu-opties.

7 Specificaties

Service

- De SERVICE USB-poort wordt alleen gebruikt voor het updaten van de software.

Opmerking:

Haal de stroom er niet af en verwijder het USB-apparaat niet tijdens een software update.

Hoofd-element

- Gegevens van stroomvoorziening:
220-240V 50/60Hz
- Stroomverbruik in standby-modus:
<0.5W
- Stroomverbruik van linker en rechter luidsprekers: 30W
- Stroomverbruik van subwoofer: 20W
- Stroomverbruik van de subwoofer in standby-modus: <0.5W
- Strømforbrug af subwooferen i netværksforbundet standbytilstand:
<2.0W
- Gebruikstemperatuur: 5°C to 35°C
- Gebruiks-luchtvochtigheid: Minder dan 80% (geen condensatie)
- Frequentie-reactie:
Hoofd-element: 100Hz - 20KHz ± 3 dB

Versterker

- Totale stroomuitvoer: 100W RMS (10% THD)
- Frequentie-reactie: 20 Hz-20 kHz
- Gevoeligheid van invoer:
AUX IN: 2 V
AUDIO IN: 1 V

Radio

- Tuning-reeks:
FM 87.5-108 MHz (50 kHz)
- Signaal-naar-geluid ratio: FM 50 dB

8 Oplossen van problemen

Als u problemen ervaart tijdens het gebruik van het product, raadpleeg dan de lijst hieronder. Als u nog steeds problemen heeft met uw UPPELEVA-geluidssysteem neem dan contact op met de klantendienst van IKEA via www.IKEA.com.

Problem	Tip
Afstandsbediening reageert niet.	TV-scherm wordt zwart wanneer het geluidssysteem aan wordt gezet.
	Zorg ervoor dat de batterijen er goed in zitten.
	Controleer of de batterijen eventueel leeg zijn en vervangen moeten worden door nieuwe batterijen.
Slechte FM-ontvangst	Zorg ervoor dat de FM-antenne goed verbonden en geïnstalleerd is. Gebruik anders een FM-antenne voor buiten of gebruik een FM-kabelverbinding.
Kan Bluetooth niet gebruiken.	Controleer dat uw telefoon, tablet of ander media-apparaat Bluetooth ondersteunt.
	Zorg ervoor dat u verbind met het correcte IKEA-apparaat genaamd UPPELEVA.
	Zorg ervoor dat uw telefoon, tablet of ander media-apparaat gepaired is.
	Zorg ervoor dat er geen andere media-apparaten in de ruimte gepaired zijn. Als er een ander bluetooth-apparaat gepaired is, zet de bluetooth-functie van dat apparaat uit.
Slechte geluidskwaliteit bij het afspelen via Bluetooth.	De Bluetooth-ontvangst is slecht. Verplaats het apparaat dichterbij het geluidssysteem of verwijder voorwerpen die tussen het apparaat en het geluidssysteem staan. Opmerking: Bluetooth-ontvangst zal normaal gesproken functioneren op een afstand van tot en met 6-8 meter in een pad zonder obstakels. Als er voorwerpen, meubels of muren tussen zitten zal deze afstand minder worden. Als het apparaat in zakken van kleding zit of in een tas, kan de afstand ook kleiner worden.
Geen geluid van TV.	Make sure the sound system is connected to the TV through the HDMI ARC socket.
Geen geluid uit geluidssysteem.	Zorg ervoor dat het geluidssysteem voorzien is van stroom.
	Zorg ervoor dat het geluidssysteem aan staat.
	Zorg ervoor dat de kabels verbonden zijn en niet kapot.
	Zorg ervoor dat de linker en rechter luidsprekers verbonden zijn.
	Zorg ervoor dat mute niet aanstaat en het volume niet op 0.
	Make sure the correct source is chosen.
TV-scherm wordt zwart wanneer het geluidssysteem aan wordt gezet	Zorg ervoor dat u heeft aangegeven of u een UPPELEVA-TV* heeft of niet in de UPPELEVA-TV-instelling, zie Hoofdstuk6 Instellingen/UPPELEVA-TV. Alleen van toepassing op deze UPPELEVA-TV's: 402-565-98, 802-662-13, 202-565-99, 502-662-19, 802-566-00, 102-662-16, 602-566-01, 002-662-12, 002-565-81, 302-662-15, 602-565-78, 902-662-17.

Opmerking! Als de problemen die u ervaart niet worden opgelost door de bovenstaande tips kan het zijn dat uw geluidssysteem een software update nodig heeft. Neem contact op met de klantendienst van IKEA via www.IKEA.com voor meer informatie.

9 Glossary

Digital Audio

Digital Audio is een geluidssignaal dat omgezet is in numerieke waarden. Digitaal geluid kan getransmitteerd worden door meerdere kanalen. Analooq geluid kan alleen door twee kanalen getransmitteerd worden.

Dolby® Digital

Het systeem om digitaal geluid te comprimeren, ontwikkeld door Dolby Laboratories. Het biedt stereo-geluid aan (2ch) of radio van meerdere kanalen.

HDCP

High-bandwidth Digital Content Protection. Dit is een specificatie die een veilige transmissie verzorgt van digitale inhoud van tussen verschillende apparaten (om niet-geautoriseerd copyright te voorkomen).

HDMI®

High-Definition Multimedia Interface (HDMI) is een digitale interface van hoge snelheid dat video en digitale audio van meerdere kanalen kan transmittieren zonder te comprimeren. Dit levert beeld en geluid van hoge kwaliteit. HDMI is volledige wederzijds compatible met DVI. Zoals wordt vereist door de HDMI-norm leidt het verbinden met HDMI of DVI producten zonder HDCP (High-bandwidth Digital Content Protection) in geen Video- of Audio-uitvoer.

MP3

Een bestandsformaat met compressie van geluidsgegevens. MP3 is de afkorting van Motion Picture Experts Group 1 (of MPEG-1) Audio Layer 3. Met het MP3-formaat kan een CD-R of CD -RW 10 keer meer gegevens bevatten dan een reguliere CD.

PCM

Pulse Code Modulation. Een digital audio encoderings-systeem.

10 Contact IKEA

Als u vragen heeft over uw nieuwe UPPEVA-TV of Geluidssysteem kunt u contact opnemen met de klantendienst van IKEA via www.IKEA.com.

Om er voor te zorgen dat we u de best mogelijke assistentie kunnen bieden raden wij u aan de handleiding eerst aandachtig te lezen voordat u contact met ons opneemt.

Hou het artikelnummer van uw aankoop bij de hand wanneer u belt. U zult dit 8-cijferige artikelnummer op uw bon vinden of op de achterkant van uw UPPEVA-TV of Geluidssysteem.

Indhold

1	Vigtigt	5
	Sikkerhed og vigtig bemærkning	5
	Bortskaffelse af dit gamle produkt og batterier	5
	Bemærkning om ophavsret	6
	Bemærkning om varemærke	6
2	Produktoversigt	7
	Lydsystemlinje	7
	Bagpanel	8
	Fjernbetjening	9
	Subwoofer	10
3	Forberedelse	11
	Forbered fjernbetjeningen	11
4	Forbindelse	12
	Forbind højre højtaler	13
	Forbindelse til et TV	12
	Forbindelse til analogt output eller enhed	12
	Forbindelse til en medieenhed	12
	Parring af subwoofer	13
5	Brug af dit lydsystem	14
	TV	14
	FM radio	14
	Bluetooth	14
	Valg af lydtilstand	15
6	Indstillinger	15
	Lydindstillinger	15
	Paneldisplayets lysstyrke	15
	Ændring af standby-tid	15
	UPPLEVA TV	15
	Nulstil til fabrikkens indstillinger	16
7	Specifikationer	17
8	Fejlsøgning	18
9	Ordliste	19
10	Kontakt IKEA	19

1 Vigtigt

Sikkerhed og vigtig bemærkning

Advarsel:

- Risiko for overophedning! Installér aldrig produktet på indelukket plads. Efterlad altid mindst 5 mm plads rundt om produktet for ventilering. Sørg for, at gardiner og andre objekter aldrig dækker ventileringsåbningerne på produktet.
- Placér aldrig produktet, fjernbetjeningen eller batterier nær åben ild eller andre varmekilder, deriblandt direkte sollys.
- Brug kun produktet indendørs.
- Apparatet må ikke udsættes for dryp eller sprøjt, ingen genstande fyldt med væsker såsom vaser skal placeres på apparatet.
- Placér aldrig dette produkt på andet elektrisk udstyr.
- Strømskaltet eller en apparatkobling bruges som frakoblingsenhed, frakoblingsenheden skal altid være let tilgængelig.
- Batterier (batteripakke eller installerede batterier) må ikke udsættes for overdreven varme såsom sollys, ild eller lignende.

Dette produkt og medfølgende tilbehør er markeret med "CE" og overholder derfor med de gældende, harmoniserede, europæiske standarder: Lavspændingsdirektivet 2006/95/EF, EMC-direktivet 2004/108/EF, ErP-direktivet 2009/125/EF.



Bortskaffelse af dit gamle produkt og batterier



Symbolet med en overstreget skraldespand angiver, at genstanden bør bortskaffes adskilt fra husholdningsaffald. Genstanden bør afleveres til genbrug i overensstemmelse med lokale miljøregulativer for bortskaffelse af affald. Ved at adskille en markeret genstand fra husholdningsaffald hjælper du med at reducere mængden af affald, der sendes til forbrænding eller lossepladser og minimerer potentiel negativ påvirkning på menneskelig helbred og miljøet. Kontakt din IKEA-butik for mere information.

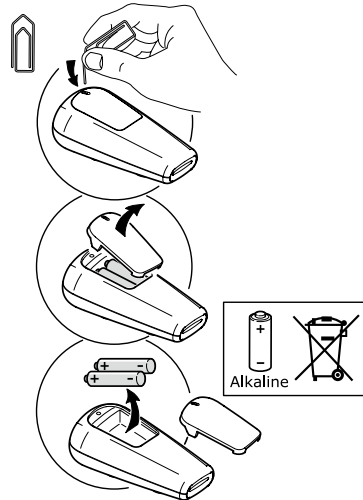

Bemærkning om ophavsret

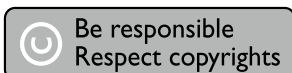

Denne genstand inkorporerer ophavsretsbeskyttende teknologi, som er beskyttet af amerikanske patenter og andre rettigheder om intellektuel ejendom for Rovi Corporation. Det er forbudt at skille ad og udføre omvendt konstruktion.

Bemærkning om varemærke



HDMI, HDMI-logo og High-Definition Multimedia Interface er varemærker eller registrerede varemærker for HDMI Licensing LLC i USA og andre lande.



Dolby og symbolet med dobbelt D er registrerede varemærker for Dolby Laboratories.



Bluetooth ordmærke og logoer er registrerede varemærker ejet af Bluetooth SIG, Inc. og alt brug af sådanne mærker af IKEA er med licens. Andre varemærker og varenavne tilhører deres respektive ejere.

2 Produktoversigt Lydsystemlinje

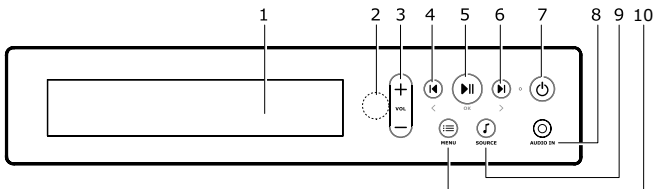

Nr.	Kontrol	Funktion
1	Display panel	Viser information om, hvad lydsystemet afspiller.
2	IR-sensor	Peger fjernbetjeningen på IR-sensoren (infrarød).
3	VOL + VOL -	Skruer op for volumen. Tryk en gang for at skruer volumen op en gang. Hold nede for at fortsat skruer op. Skruer ned for volumen. Tryk en gang for at skruer volumen ned en gang. Hold nede for at fortsat skruer ned.
4	◀ <	Skipper til sidste nummer eller FM-kanal. Navigér bagud i menuen.
5	⏸ OK	Afspil/Pause. Tryk OK i menuen.
6	▶ >	Skipper til næste nummer eller FM-kanal. Navigér fremad i menuen.
7	⏻	Tryk for at slå strøm til/fra.
8	AUDIO IN	Til at forbinde en lydafspillende enhed, f.eks. en mp3-afspiller, mobiltelefon eller cd-afspiller.
9	SOURCE	Tryk for at skifte kilde.
10	MENU	Tryk for at gå ind i menu og indstillinger.

Bagpanel

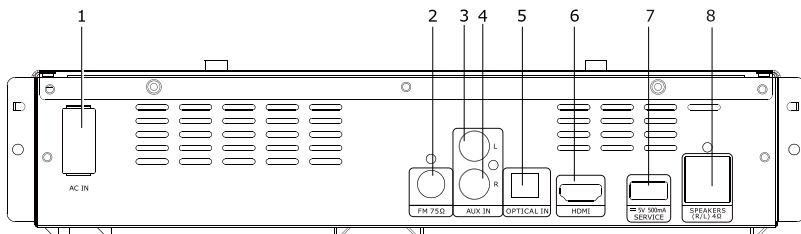

Nr.	Kontrol	Funktion
1	AC IN	Til at forbinde strømkablet med strømstikket.
2	FM 75Ω	Til at forbinde antennen til FM radiomodtagelse.
3	AUX IN L	Til at forbinde venstre kanal for en analog enhed, for eksempel en cd-afspiller eller medieafspiller til dit UPPELVA-lydsystem.
4	AUX IN R	Til at forbinde højre kanal for en analog enhed, for eksempel en cd-afspiller eller medieafspiller til dit UPPELVA-lydsystem.
5	OPTICAL IN	Til at forbinde optisk lydoutput på tv'et eller en digital enhed.
6	HDMI	Til at forbinde HDMI-input på tv'et.
7	SERVICE	Kun til servicebrug.
8	SPEAKERS (R/L) 4Ω	Til at forbinde højre højttaler på UPPELVA-systemet.

Fjernbetjening

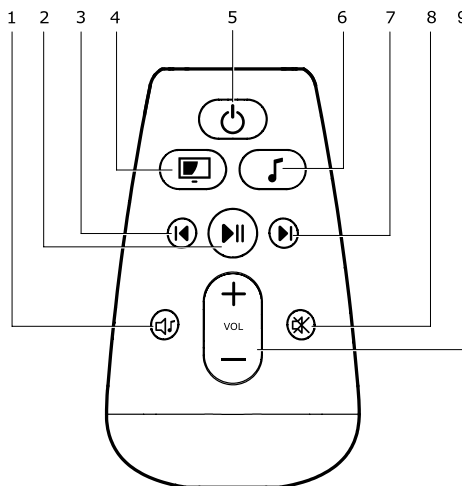

Nr.	Kontrol	Funktion
1		Skifter mellem forskellige equaliser-tilstande.
2		Afspil/Pause.
3		Skipper til sidste nummer/TV-kanal/FM-kanal.*
4		Tænder for dit tv: er tv'et tændt ændrer dette tv-kilden.*
5		Strøm til og fra. Slår lydssystem og tv til og fra.*
6		Tænder for lydsystemet. Hvis lydsystemet er tændt, skifter dette lydssystemets kilde.
7		Skipper til næste nummer/TV-kanal/FM-kanal.*
8		Muter eller fjerner mute fra lydsystemet.
9	+ VOL -	Skruer op eller ned for volumen.

*Dissefunktioner er kungaranteret at virke med disse UPPELVATV'er (erklæret artikelnumre):
 402-565-98, 802-662-13, 202-565-99, 502-662-19, 802-566-00, 102-662-16,
 602-566-01, 002-662-12, 002-565-81, 302-662-15, 602-565-78, 902-662-17.

Subwoofer

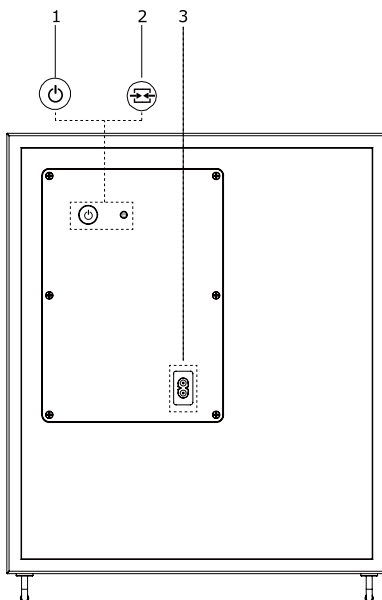

Nr.	Kontrol	Funktion
1	⏻	Strøm til eller fra. Slår subwooferen til og fra.
2	🔊	Til at parre subwoofer med lydlinjen.
3	AC IN	Til at forbinde strømkablet med strømstikket.

3 Forberedelse

Forbered fjernbetjeningen

Indsæt to LR03 (AAA) batterier med korrekt polaritet (+/-) som angivet på fjernbetjeningen.

Bemærkninger:

- Fjern batterierne, hvis du ikke skal bruge fjernbetjeningen i længere tid.
- Kombiner ikke gamle og nye eller forskellige typer batterier.
- Hold batterier væk fra varme, sollys og ild.

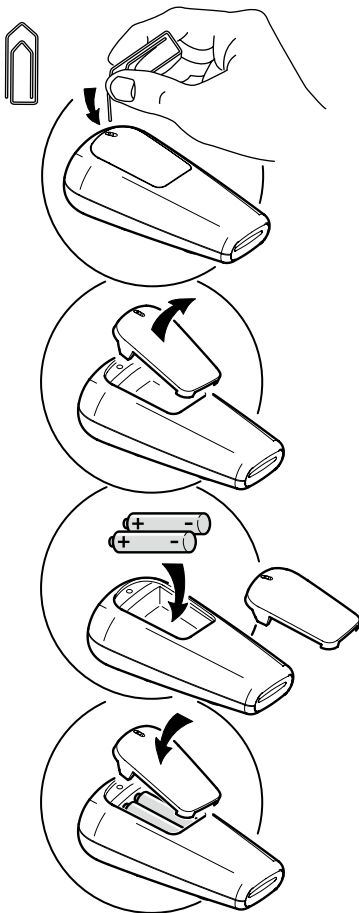

4 Forbindelse

Forbind dit lydssystem på disse måder.

Forbind højre højttaler

Forbind det røde højttalerkabel fra højre højttaler til det røde SPEAKERS (R/L) 4Ω stik bag på lydlinjen.

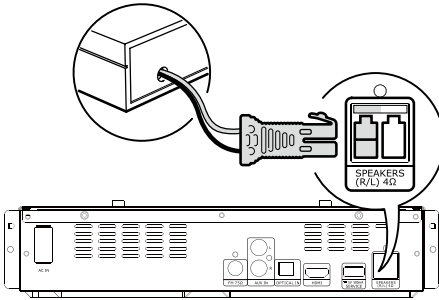

Forbindelse til analogt output eller enhed

Forbind til et analogt lydoutput på tv'et eller anden enhed, eller til en analog enhed.

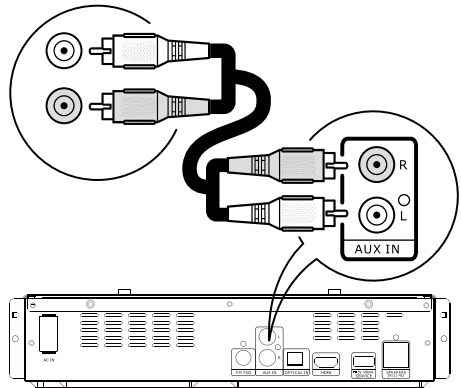

Forbindelse til et TV

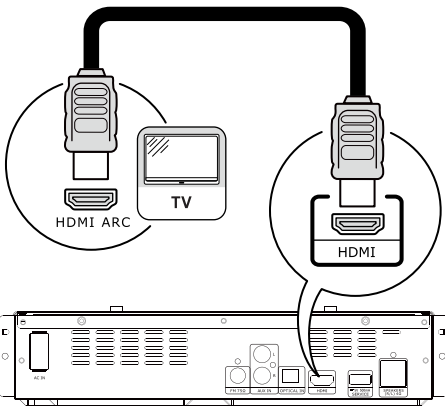

Forbind lydsystemet til et UPPLEVA tv med et HDMI-kabel og HDMI ARC-stik på tv'et. Hvis du vil forbinde lydsystemet til et andet tv, anbefaler vi at du bruger HDMI ARC eller OPTICAL stik. Tryk på knappen SOURCE på fjernbetjeningen efter at have lavet forbindelsen for at skifte til tv-tilstand (HDMI ARC).

Forbind lyd-kablet fra AUX IN stik på lydsystemet til AUDIO OUT stik på tv'et eller anden enhed. Tryk på knappen SOURCE på fjernbetjeningen efter at have lavet forbindelsen for at skifte til Aux In-tilstand.

Forbindelse til en medieenhed

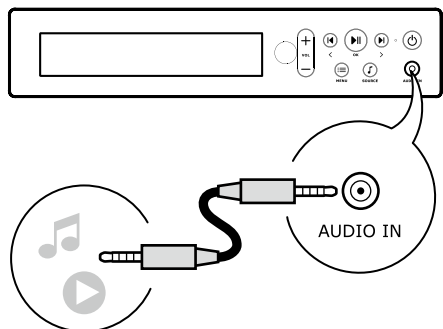

Forbind en bærbar lydenhed, for eksempel en mp3-afspiller, mobiltelefon eller cd-afspiller, til stikket AUDIO IN. Tryk på knappen SOURCE på fjernbetjeningen efter at have lavet forbindelsen for at skifte til Audio In-tilstand.

Parring af subwoofer

Subwooferen er allerede parret til automatisk, rådløs forbindelse med lydlinjerne når lydsystemet købes Parringen er kun nødvendig i de sjældne tilfælde, hvor forbindelsen mistes. For at parre subwooferen med lydlinjerne følges disse trin.

1. Sørg for, at både lydlinjerne og Subwooferen er tændt. Subwooferlampen vil blinke langsomt.
2. Tryk på parringsknappen bag på subwooferen. Indikatorlampen foran på subwooferen begynder at blinke hurtigere.
3. Gå ind på MENU på lydsystemet og vælg PAIR. Displaypanelet på lydlinjen vil vise beskeden "Pairing". Når parring er udført, vil indikatorlampen på subwooferen lyse uden afbrydelse.

Tryk på subwooferens strømknop for at fjerne parring med lydlinjerne. Indikatorlampen foran på subwooferen vil gå ud.

5 Brug af dit lydssystem

Dette kapitel hjælper dig med at bruge dit lydssystem til at afspille medier fra en bred række af kilder. Sørg for at de nødvendige forbindelser er tilsluttet, før du begynder.

TV

Hvis dit tv har et HDMI ARC stik, kan lydsystemet afspille lyd fra tv'et. For at gøre dette trykkes der på lydsystemets kildeknop, indtil tv er valgt.

FM radio

Følg følgende trin for at søge og gemme dine foretrukne radiostationer.

1. Tryk på SOURCE på lydsystemets linje, skift til FM og tryk på OK.
2. Tryk på MENU på lydsystemets linje for at gå i menuindstillinger. Brug </> til at vælge FM INSTALL og tryk på OK. For at skifte mellem stationer bruges

◀, ▶ Tilgængelige stationer er automatisk gemt.

Følg følgende trin for manuelt at tune stationer.

1. Tryk på SOURCE på lydsystemets linje og skift til FM.
2. Tryk på MENU på lydsystemets linje for at gå i menuindstillinger. Brug </> og vælg FM MANUAL TUNE og tryk på OK. Brug </> til at finjustere frekvensen i trin af 0,05MHz.

Følg følgende trin for at slette gemte stationer.

1. Tryk på SOURCE på lydsystemets linje og skift til FM.
2. Tryk på MENU på lydsystemets linje for at gå i menuindstillinger. Brug </> til at vælge FM DELETE og tryk på OK. Skift til de stationer, du vil slette, og tryk på OK.

Følg følgende trin for at vælge din foretrukne displaytilstand på lydsystemets paneldisplay.

1. Tryk SOURCE på lydsystemets linje og skift til FM.
2. Tryk på MENU på lydsystemets linje for at gå i menuindstillinger. Brug </> til at vælge INFO og tryk på OK. Brug </> til at vælge din foretrukne displaytilstand og tryk på OK for at bekræfte.

-INFO<FREQ> vil vise frekvenskanalen.

-INFO<RDS> vise tekst fra radiodatasystem (når tilgængelig).

-INFO<RADIO-TEXT> vil vise radioteksten (når tilgængelig).

-INFO<OFF> vil gøre displayet mørkt efter 15 sekunder, hvis der ikke er input.

Bluetooth

Alle Bluetooth-aktiverede telefoner, tablets og andre medieafspillere er kompatibel med UPPEVA lydssystem*. Når din medieenhed er parret med lydsystemet, vil det automatisk forbinde, når BLUETOOTH er valgt som kilde igen. Lydsystemet kan parres med 8 enheder, men vil kun være synlig med enheden forbundet først. Følg disse trin til at parre, bruge og frakoble Bluetooth.

For at parre en medieenhed.

1. Tryk på lydsystemets kildeknop på fjernbetjeningen og skift til BLUETOOTH. Hvis ingen enhed er forbundet, vil paneldisplayet vise Bluetooth wait.
2. Skift til Bluetooth på din medieenhed. Forbind til lydsystemet ved at forbinde til "UPPEVA". Når forbundet, vil displaypanelet vise Bluetooth ready.
3. Brug ◀, ▶, ▶▶ og <+ VOL -> knapper til at kontrollere afspillende musik.

For at vælge din foretrukne displaytilstand på paneldisplay.

1. Tryk på SOURCE på lydsystemets linje og skift til BLUETOOTH.
 2. Tryk på MENU på lydsystemets linje for at gå i menuindstillinger. Brug </> til at vælge INFO og tryk på OK. Brug </> til at vælge din foretrukne displaytilstand og tryk OK for at bekræfte.
- ID3 vil vise titlen på øverste række og kunstner og album på nederste række.
 -TIME vil vise teksten BLUETOOTH på øverste række og tiden på nederste række.
 -INFO<OFF> vil gøre displayet mørkt efter 15 sekunder, hvis der ikke er input.

*Så længe, det er kompatibelt med Bluetooth v2.1+EDR eller højere.

For at fjerne parring fra en medieenhed.

1. Tryk på SOURCE på lydsystemets linje og skift til BLUETOOTH.

2. Tryk på MENU på lydsystemets linje for at gå i menuindstillinger. Brug </> og OK knappen til at vælge FORCE UNLINK.

For at frakoble en medieenhed.

Sluk for Bluetooth på din Bluetooth-enhed eller fjern paring med UPPEVA for at frakoble.

Valg af lydtilstand

Du kan vælge mellem forskellige lydtilstande for at forbedre lydoplevelsen.

Tryk  på fjernbetjeningen for at vælge mellem Standard, Musik, Nyheder, Film og Personlig tilstand.

For at opsætte personlig tilstand

I personlig tilstand kan du vælge bass- og treble-niveauer ifølge din præference. Følg disse trin for at indstille din personlige tilstand.

1. Tryk  på fjernbetjeningen og skift til personlig tilstand.

2. Bass-niveau: Tryk MENU på lydsystemets linje for at gå i menuindstillinger. Brug </> til at vælge BASS og tryk OK. Brug </> til at vælge fra en skala fra -6 til 6 og tryk OK for at bekræfte. Jo højere niveau du vælger, jo mere forbedret vil basslydene være.

3. Treble-niveau: Tryk MENU på lydsystemets linje for at gå i menuindstillinger. Brug </> til at vælge TREBLE og tryk OK. Brug </> til at vælge på en skala fra -6 til 6 og tryk OK for at bekræfte. Jo højere niveau du vælger, jo mere forbedret vil treblelydene være.

6 Indstillinger

Lydindstillinger

For at få en surround sound-effekt kan WIDE-tilstand aktiveres:

1. Tryk MENU på lydsystemets linje for at gå i menuindstillinger. Brug </> til at vælge WIDE og tryk OK. Brug > knappen til at skifte til On og tryk OK for at bekræfte.

Subwoofer bass-niveau kan justeres efter din præference.

1. Tryk MENU på lydsystemets linje for at gå i menuindstillinger. Brug </> til at vælge SUB og tryk OK. Brug </> til at vælge fra en skala mellem -9 og 0 og tryk OK for at bekræfte. Jo højere værdi du vælger, jo mere forbedret vil bass'en være.

Paneldisplayets lysstyrke

Paneldisplayets lysstyrke kan justeres til at passe til forskellige omgivelser eller præferencer. Følg følgende trin for at skifte lysstyrken.

1. Tryk MENU på lydsystemets linje for at gå i menuindstillinger. Brug </> til at vælge BRIGHTNESS og tryk OK.

2. Brug </> knapperne til at vælge High, Auto eller Low og tryk OK for at bekræfte. Indstillingerne High og Low vil henholdsvis give en høj og lav lysstyrke på paneldisplayet mens auto-indstillingen vil dæmpe paneldisplayets lysstyrke efter 15 sekunder uden brug.

Ændring af standby-tid

For at spare energi vil lydsystemet gå i standby automatisk, hvis ingen lyd afspilles. Følg følgende trin for at justere tiden, før den går i standby.

1. Tryk MENU på lydsystemets linje for at gå i menuindstillinger. Brug </> til at vælge AUTO STANDBY og tryk OK.

2. Brug </> til at vælge din foretrukne tidsindstilling og tryk OK for at bekræfte.

UPPEVA TV

Vi anbefaler følgende indstilling, hvis du har et andet tv (ikke UPPEVA*) forbundet med HDMI til UPPEVA lydsystem. Indstillingen gør, at tv'et og UPPEVA lydsystem fungerer sammen bedst muligt.

Følg disse trin til at indstille det.

1. Tryk på MENU på lydsystemets linje, skift til UPPLEVA TV og tryk OK.
2. Vælg No hvis du ikke har et UPPLEVA TV*. Indstillingen "No" vil forhindre lydsystemet i at bryde ind som den aktive kilde, når det tændes. Indstillingen "Yes" vil tillade lydsystemet at bryde ind som den aktive kilde på tv'et, hvilket efterlader tv'et sort indtil du skifter tilbage til din ønskede kilde.

Du kan skifte indstillingen tilbage igen hvis du vil bruge UPPLEVA lydssystem med et UPPLEVA TV* på et senere tidspunkt. Følg disse trin til at indstille det.

1. Tryk MENU på lydsystemets linje, skift til UPPLEVA TV og tryk OK.
2. Vælg Yes hvis du har et UPPLEVA TV*, skift til UPPLEVA TV og tryk OK.

*Kun gyldigt for disse UPPLEVA Tv'er (erklæret i artikelnumre):

402-565-98, 802-662-13, 202-565-99,
502-662-19, 802-566-00, 102-662-16,
602-566-01, 002-662-12, 002-565-81,
302-662-15, 602-565-78, 902-662-17.

Nulstil til fabrikkens indstillinger

Følg disse trin for at nulstille lydsystemet til fabriksindstillinger.

1. Tryk på MENU på lydsystemets linje for at gå i menuindstillinger. Brug </> til at vælge RESET og tryk OK. Teksten Warning vil blive vist på paneldisplayet. Tryk OK.
2. Brug </> til at vælge Yes eller No. Yes vil nulstille lydsystemet til fabriksindstillinger, og No vil springe tilbage til menuindstillinger.

7 Specifikationer

Service

- SERVICE USB-porten er kun til at opdatere softwaren.

Bemærk:

Slå ikke strømmen fra og træk ikke USB-stik ud når software opdateres.

Hovedenhed

- Strømforsyning: 220-240V 50/60Hz
- Strømforsøg i standby-tilstand: <0.5W
- Strømforsøg for højre og venstre højttaler: 30W
- Strømforsøg for subwoofer: 20W
- Strømforsøg af subwooferen i Standbytilstand: <0.5W
- Strømforsøg af subwooferen i netværksforbundet standbytilstand: <2.0W
- Driftstemperatur: 5°C til 35°C
- Driftsluftfugtighed: Under 80% (ingen kondensering)
- Frekvensrespons:
Hovedenhed: 100Hz - 20KHz ± 3 dB

Forstærker

- Samlet output strøm: 100W RMS (10% THD)
- Frekvensrespons: 20 Hz-20 kHz
- Inputsensitivitet:
AUX IN: 2 V
AUDIO IN: 1 V

Radio

- Tuningsrækkevidde:
FM 87.5-108 MHz (50 kHz)
- Signal til støj-forhold: FM 50 dB

8 Fejlsøgning

Hvis du oplever nogen af følgende problemer under brug af enheden, så tjek listen forneden. Hvis du stadig oplever problemer med dit UPPLEVA lydssystem, kontakt IKEA kundeservice på www.IKEA.com.

Problem	Tip
Ingen reaktion på fjernbetjeningen.	Sørg for, at fjernbetjeningen peger mod lydsystemet.
	Sørg for, at batterierne er korrekt indsat.
	Tjek, om batterierne er drænet af strøm og skal udskiftes med nye.
Ringe FM-reception.	Sørg for, at FM-antennen er forbundet og korrekt installeret. Alternativt bruges en udendørs FM-antenne eller brug en FM-kabelforbindelse.
Kan ikke bruge Bluetooth.	Sørg for, at din telefon, tablet eller anden medieafspiller understøtter Bluetooth.
	Sørg for at forbinde til den korrekte IKEA-enhed ved navn UPPLEVA.
	Sørg for, at din telefon, tablet eller anden medieenhed er parret.
	Sørg for, at ingen andre Bluetooth-enheder i rummet er parret. Hvis en anden Bluetooth-enhed er parret, så sluk Bluetooth-funktionen i den enhed.
Ringe lyd kvalitet når der afspilles via Bluetooth.	Bluetooth reception er ringe. Flyt enheden tættere på lydsystemet eller fjern alle forhindringer mellem enheden og lydsystemet. Bemærk: Bluetooth reception vil normalt fungere på en afstand af op til 6-8 meter i en uhindret linje. Når objekter, møbler eller vægge er imellem, vil afstand reduceres. Derudover, når enheden er i lommen på tøj eller en taske, reduceres afstand.
Ingen lyd fra tv'et.	Sørg for, at lydsystemet er forbundet til tv'et gennem stikket HDMI ARC.
Ingen lyd fra lydsystemet.	Sørg for, at lydsystemet er forbundet til strømkilden.
	Sørg for, at lydsystemet er tændt.
	Sørg for, at kabler er forbundne og ikke knækkede.
	Sørg for at både højre og venstre højtaler er forbundne.
	Sørg for, at mute ikke er aktiveret eller volumen sat til 0.
Sørg for, at korrekt kilde er valgt.	
Tv-skærm bliver sort, når lydsystemet tændes.	Sørg for, du har valgt, om du har et UPPLEVA TV* eller ej i indstillingen UPPLEVA TV, se kapitel 6 Indstillinger/UPPLEVA TV. Kun gyldigt for disse UPPLEVA tv'er: 402-565-98, 802-662-13, 202-565-99, 502-662-19, 802-566-00, 102-662-16, 602-566-01, 002-662-12, 002-565-81, 302-662-15, 602-565-78, 902-662-17.

Bemærk! Hvis de problemer, du oplever, ikke løses af ovenstående tips, kan lydsystemet have brug for en softwareopdatering. Kontakt IKEA kundeservice på www.IKEA.com for mere information.

9 Ordliste

Digital Audio

Digital Audio er et lydsignal, som er blevet konverteret til numeriske værdier. Digital lyd kan transmitteres gennem flere kanaler. Analog lyd kan kun transmitteres gennem to kanaler.

Dolby® Digital

Systemet til at komprimere digital lyd udviklet af Dolby Laboratories. Det tilbyder dig lyd i stereo (2k) eller multikanallyd.

HDCP

High-bandwidth Digital Content Protection. Dette er en specifikation, som giver en sikker transmission af digitalt indhold mellem forskellige enheder (for at forhindre uautoriseret skrivebeskyttelse.)

HDMI®

High-Definition Multimedia Interface (HDMI) er et højhastigheds digitalt interface, som kan transmittere ukomprimeret video i høj opløsning og digital, multikanalslyd. Det leverer billede og lyd i høj kvalitet. HDMI er fuldt ud baglæns kompatibelt med DVI. Som krævet af HDMI-standard vil forbindelse til HDMI- eller DVI-produkter uden HDCP (High-bandwidth Digital Content Protection) resultere i intet billede- eller lydoutput.

MP3

Et filformat med et komprimeringssystem til lyddata. MP3 er forkortelse for Motion Picture Experts Group 1 (eller MPEG-1) Audio Layer 3. Med MP3-format, kan en CD-R eller CD- RW indeholde omkring 10 gange mere data end en almindelig CD.

PCM

Pulse Code Modulation. Et digitalt lydindkodningssystem.

10 Kontakt IKEA

Hvis du har nogen spørgsmål omkring dit nye UPPLEVA TV eller Lydsystem eller skal bruge service eller support, så kontakt IKEA Kundeservice på www.IKEA.com.

For at være sikker på, at vi kan give dig bedst mulig assistance, så læs manualen omhyggeligt før du kontakter os. Og have artikelnummeret for dit køb klar ved hånden, når du ringer. Du finder det 8-cifrede artikelnummer på din kvittering eller bag på dit UPPLEVA TV eller Lydsystem.

Efnisyfirlit

1 Mikilvægt	5
Öryggi og mikilvæg tilkynning	5
Förgun á gömlu vörunni þinni og rafhlöðum	5
Tilkynning um höfundarrétt.	6
Tilkynning um vörumerki.	6
2 Vörufirlit	7
Hljóðkerfisstrík	7
Afturhlið	8
Fjarstýring	9
Bassahátalari	10
3 Undirbúningur	11
Undirbúa fjarstýringuna	11
4 Tenging	12
Hægri hátalari tengdur	13
Tengst sjónvarpi	12
Tengja hliðrænan útgang eða búnað	12
Tenging við fjölmiðlabúnað	12
Samstillt við bassahátalarann	13
5 Að nota hljóðkerfið ykkar	14
Sjónvarp	14
FM útvarp	14
Bluetooth	14
Að velja hljóðhátt	15
6 Stillingar	15
Hljóðstillingar	15
Stilling á skjábiru	15
Breytið biðtímanum	15
UPPLEVA TV	15
Endurstilla á sjálfgefnar stillingar	16
7 Tæknilýsingar	17
8 Lausnaleit	18
9 Orðalisti	19
10 Hafið samband við IKEA	19

1 Mikilvægt

Öryggi og mikilvæg tilkynning

Viðvörðun:

- Hætta á ofhitnun! Aldrei að koma vörinni fyrir í lokuðu rými. Alltaf að skilja eftir minnst 5 mm kringum vöruna vegna loftræstingar. Gætið þess að gluggatjöld eða aðrir hlutir hyjli aldrei loftræstop á vörunni.
- Setjið aldrei vöruna, fjarstýringu eða rafhlöður nálægt opnum eldi eða öðrum hita, þ.m.t. beint sólarljós.
- Notið þessa vöru aðeins innanhúss. Tækið má ekki verða fyrir leka eða slettum, ekki má setja hluti með vökva, eins og t.d. vasa, ofan á tækið.
- Aldrei að setja þessa vöru á annan rafbúnað.
- Aðalinnstungurnar eða tengi er notað sem aftengingarbúnaður, aftengingarbúnaðurinn skal vera áfram virkur og til taks.
- Rafhlöður (rafhlöðupakki eða rafhlöður sem komið er fyrir) mega ekki verða fyrir miklum hita eins og sólarljósi, eldi eða þess háttar.

Þessi vara og fylgihlutir hennar eru merktir með "CE" og eru því samkvæmt viðeigandi, evrópskum lögum: tilskipun um lágspennu 2006/95/EB, EMC tilskipunin 2004/108/EB, ErP tilskipunin 2009/125/EB.



Förgun á gömlu vörunni þinni og rafhlöðum



Táknið með krossinn yfir ruslatunni sýnir að farga eigi hlutunum sérstaklega aðskilið heimilissorpi. Afhenda á hlutinn til endurvinnslu samkvæmt reglugerð um sorp. Með því að aðskilja merktan hlut frá heimilissorpi hjálpið þið til við að draga úr því magni sorps sem sent er í brennslu eða landfyllingu og lágmarkar mögulega neikvæð áhrif á heilsu manna og umhverfið. Hafið samband við IKEA-verslunina ykkar til að fá frekari upplýsingar.

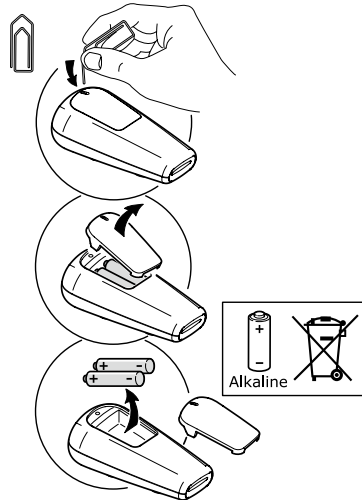

Tilkynning um höfundarrétt

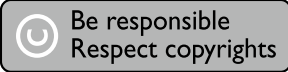

Be responsible
Respect copyrights

Þessi hlutur felur í sér afritunarvörn sem er vernduð með bandarísku einkaleyfi og öðrum hugverkarétti Rovi Corporation. Bannað er að rífa hlutinn í sundur og setja saman á ný.

Tilkynning um vörumerki



HDMI, HDMI-merkið og High-Definition Multimedia Interface eru skráð vörumerki HDMI Licensing LLC í Bandaríkjunum og öðrum löndum.



Dolby og tvöfalda D-táknið eru skráð vörumerki Dolby Laboratories.



The Bluetooth orðtáknið og merkin eru skráð vörumerki Bluetooth SIG, Inc. og öll notkun IKEA á slíkum táknum er samkvæmt leyfi. Önnur vörumerki og nöfn eru merki og nöfn hvers eiganda um sig.

2 Vöruyfirlit Hljóðkerfisstrik

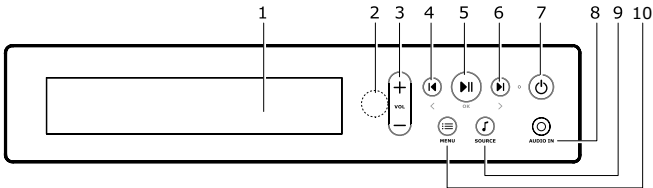

No.	Stjórtæki	Virkni
1	Skjáborð	Sýnir hvaða hljóðkerfi er í gangi.
2	IR skynjari	Beinir fjarstýringunni að IR (innrauða) skynjaranum.
3	VOL + VOL -	Hækkar hljóðið. Ýtið einu sinni á til að hækka um eitt stig. Ýtið og haldið til að hækka áfram. Lækkar hljóðið. Ýtið einu sinni á til að lækka um eitt stig. Ýtið á og haldið til að lækka áfram.
4	◀ <	Fara að fyrra lagi eða FM-stöð. Fara aftur í aðalvalmynd.
5	▶ OK	Spila/pása. Ýtið á OK í aðalvalmyndinni.
6	▶ >	Fara að næsta lagi eða FM-stöð. Halda áfram í aðalvalmyndinni.
7	⏻	Ýtið á power til að kveikja/slökkva.
8	AUDIO IN	Til að tengja hljóðspilunarbúnað, t.d. MP3 spilara, farsíma eða geislaspilara.
9	SOURCE	Ýtið á til að breyta um staðsetningu.
10	MENU	Ýtið á til að komast í aðalvalmynd og stillingar.

Afturhlíð

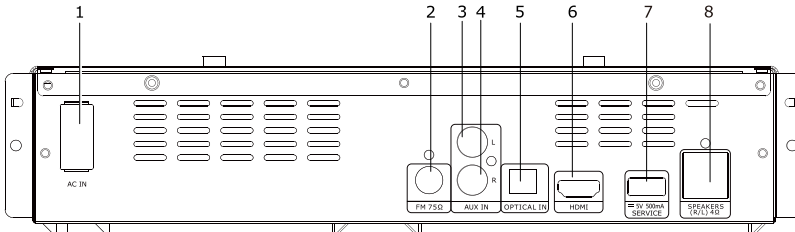

Nr.	Stjórnborð	Virkni
1	AC IN	Tengir rafmagnssnúruna við rafmagnsinntakið.
2	FM 75Ω	Tengir loftnetið fyrir FM útvarpsmóttöku.
3	AUX IN L	Tengir vinstri rásina á hliðrænan búnað, t.d. geislaspilara eða margmiðlunarspilara, við UPPLEVA-hljóðkerfið.
4	AUX IN R	Tengir hægri rásina á hliðræna búnaðinum, t.d. við geislaspilara eða margmiðlunarspilara. við UPPLEVA-hljóðkerfið.
5	OPTICAL IN	Tengir optical hljóðútgang á sjónvarpinu eða stafrænan búnað.
6	HDMI	Tengir HDMI inngang sjónvarpinu.
7	SERVICE	Aðeins fyrir þjónustuaðila.
8	SPEAKERS (R/L) 4Ω	Tengir hægri hátalarann í UPPLEVA-kerfinu.

Fjarstýring

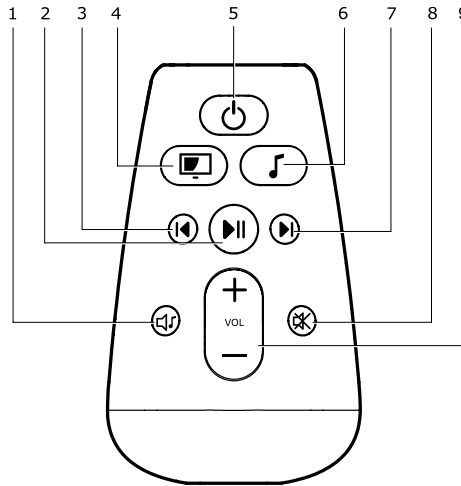



Nr.	Stjórnborð	Virgni
1		Skiptir á milli mismunandi tónjafnaraleiða.
2		Spila/pása.
3		Fer í fyrra lagi/sjónvarpsstöð/FM stöð.*
4		Kveikir á sjónvarpinu: ef kveikt er á sjónvarpinu, breytir þetta útsetningaruppruna sjónvarpsins.*
5		Slökkt eða kveikt. Kveikir og slekkur á kerfinu og sjónvarpinu.*
6		Kveiikir á hljóðkerfinu. Ef kveikt er á hljóðkerfinu, breytir þetta hljóð upprunanum, þetta breytir upprunanum í hljóðkerfinu.
7		Fer yfir á næsta lag/sjónvarpsrás/sjónvarpsstöð/FM stöð.*
8		Tekur hljóðið af eða setur hljóðið á hljóðkerfið.
9	+ VOL -	Hækkar hljóðið eða lækkar það.

*BaraerábyrgstaðþessirvirknigangimeðþessumUPPLEVASjónvörp(tilgreintínúmerum):
 402-565-98, 802-662-13, 202-565-99, 502-662-19, 802-566-00, 102-662-16,
 602-566-01, 002-662-12, 002-565-81, 302-662-15, 602-565-78, 902-662-17.

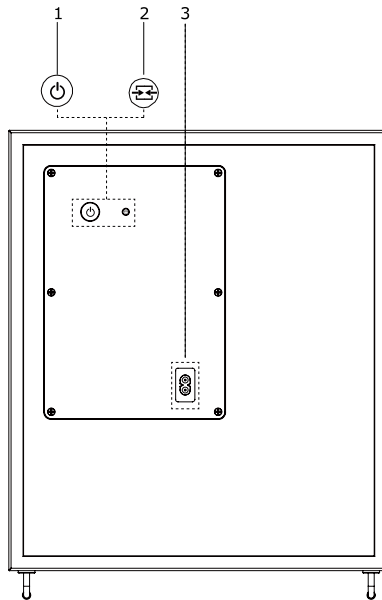
Bassahátalari



No.	Tæki	Hlutverk
1		Slökkva eða kveikja. Slekkur eða kveikir á bassahátataranum.
2		Stillir bassahátalarann gagnvart hljóðmerkinu.
3	AC IN	Að tengja rafmagnssnúruna við rafmagnssinnstunguna.

3 Undirbúningur

Undirbúa fjarstýringuna

Setjið tvær LR03 (AAA) rafhlöður með réttum pólum (+/-) eisu og sýnt er á fjarstýringunni.

Athugasemdir:

- Ef þið ætlið ekki að nota fjarstýringuna lengi fjarlægið rafhlöðurnar.
- Ekki blanda saman nýjum eða mismunandi tegundum af rafhlöðum.
- Haldið rafhlöðum fjarri hita, sólskini eða eldi.

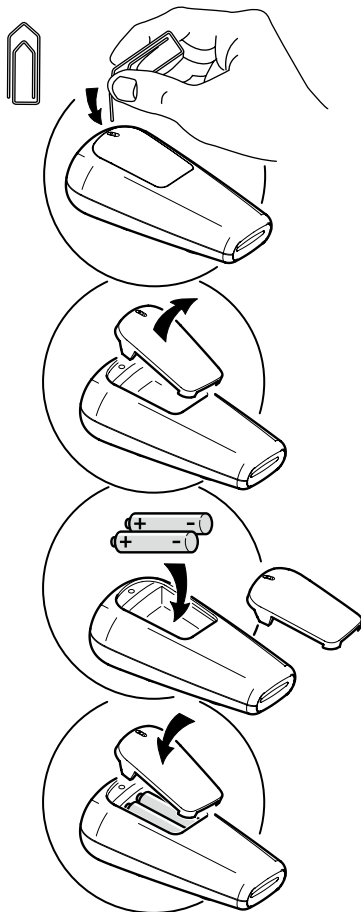

4 Tenging

Breytið hljóðkerfinu á þennan hátt.

Hægri hátalarinn tengdur

Tengið rauðu hátalarnúruna úr hægri hátalaranum við rauðu hátalrana (SPEAKERS (R/L)) 4Ω innstunguna aftan á.

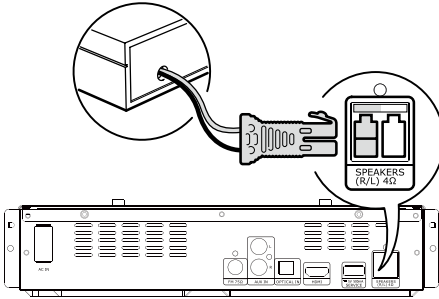

Tengja hliðrænan útgang eða búnað

Tengja hliðrænan hljóðútgang við sjónvarpið eða annan búnað eða hliðstæðan búnað.

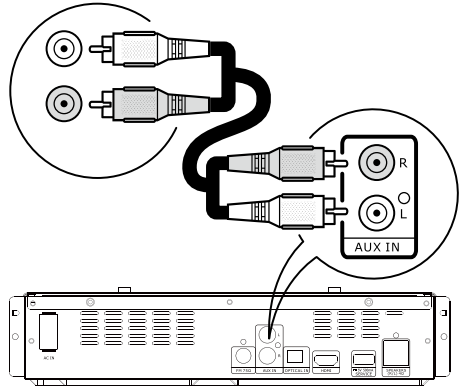

Tengst sjónvarpi

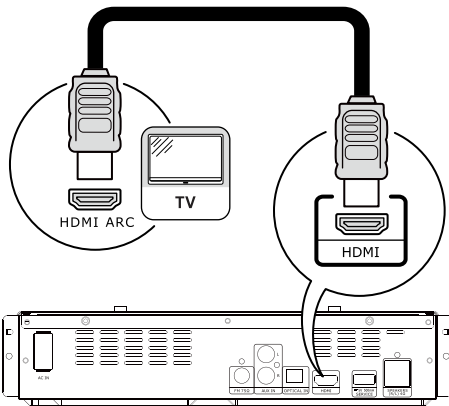

Tengið hljóðkerfið við UPPLEVA sjónvarpið með því að nota HDMI-snúru og HDMI ARC-innstunguna á sjónvarpinu. Ef þið viljið tengja hljóðkerfið við annað sjónvarp, mælum við með því að þið notið HDMI ARC eða OPTICAL innstungur. Eftir að hafa tengt ýtið þá á SOURCE-hnappinn á fjarstýringunni til að skipta yfir sjónvarpshaminn (HDMI ARC)Tengið.

Tengið hljóðsnúruna úr AUX IN tengjunum í hljóðkerfinu við AUDIO OUT-stungurnar á sjónvarpinu eða hinum búnaðinum. Eftir tenginguna ýtið á SOURCE-hnappinn á fjarstýringunni til að skipta yfir í Aux In-mode.

Tenging við fjölmíðlabúnað

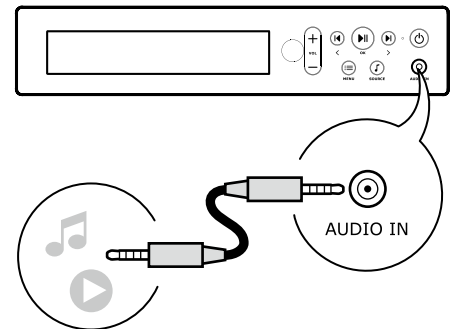

Tengið færanlega hljóðbúnað, t.d. MP3-spilara, farsíma eða geislaspilara, í innstunguna (AUDIO IN). Eftir að hafa tengst ýtið á SOURCE-hnappinn á fjarstýringunni til að skipta yfir í Audio í Mode.

Samstillt við bassahátalarann

Bassahátalarinn er þegar stilltur við þráðlaust samband við sound bar þegar hljóðkerfið er keypt. Samstillingin er aðeins nauðsynleg í þau fátíðu skipti þegar sambandið rofnar. Til að stilla bassahátalarann við sound bar fylgið þessum skrefum:

1. Gætið þess að bæði sé kveikt á sound bar og bassahátalaranum. Ljósíð á bassahátalaranum blikkar bara rólega.
2. Ýtið á samstillingarhnappinn (pairing) aftan á bassahátalarnum. Ljósíð fyrir framan bassahátalarann byrjar að blikka hraðar.
3. Finnið aðalvalmyndina (MENU) fyrir hljóðkerfið og veljið PAIR. Skjárinn með stjórnborðinu fyrir "sound bar" mun sýna skilaboðin "samstilling." Að þörun lokinni verður áfram gaumljós á bassahátalaranum að samsvörun lokinni.

Ýtið á kveikihannpinum á bassahátalaranum til aftengja hann við sound bar. Ljósíð framan á bassahátalaranum hverfur.

5 Að nota hljóðkerfið ykkar

Þessi kafli hjálpar ykkur að nota hljóðkerfið til að spila miðla úr ýmsum áttum. Gætið að nauðsynlegum tengingum áður en þið byrjið.

Sjónvarp

Ef sjónvarpið er með HDMI ARC tengi getur hljóðkerfið spilað hljóð úr sjónvarpinu. Til að gera þetta snúðið hljóðkerfislykilinum á fjarstýringunni þar til sjónvarpið hefur verið valið.

FM útvarp

Til að leita og geyma uppháldsútvarpsstöðvar ykkar fylgið eftirfarandi skrefum.

1. Ýtið á SOURCE á hljóðkerfinu, snúðið á FM og ýtið á OK.
2. Ýtið á MENU í hljóðkerfinu til að slá inn valmöguleika í aðalvalmynd. Notið </> til að velja FM INSTALL og ýtið á OK. Tiltækar stöðvar geymast sjálfkrafa. Notið takkann til ◀, ▶ að skipta á milli stöðvanna.

Til að handvelja stöðvarnar veljið þessi skref.

1. Ýtið á SOURCE í hljóðkerfinu og snúðið á FM.
2. Ýtið á AÐALVALMYND (MENU) í hljóðkerfinu til að slá inn valmöguleikana þar. Notið </> til að velja FM MANUAL TUNE og ýtið á OK. Notið </> til að fínstillastíðnina með 0.05MHz skrefum.

Til að eyða geymdar stöðvar fylgið þessum skrefum.

1. Ýtið á SOURCE í hljóðkerfinu og snúðið á FM.
2. Ýtið á AÐALVALMYND (MENU) í hljóðkerfinu til að slá inn valmöguleikana þar. Notið </> til að velja FM DELETE og ýtið á OK. Skiptið á stöðvarnar sem þið viljið eyða og ýtið á OK.

Til að velja eftirlætis vinnsluháttinn á skjánum í hljóðkerfinu veljið þessi skref.

1. Ýtið á SOURCE í hljóðkerfinu og snúðið á FM.
2. Ýtið á AÐALVALMYND (MENU) í hljóðkerfinu til að slá inn valmöguleikana þar. Notið </> til að velja INFO og ýtið á OK. Notið </> til að velja þann vinnsluhátt sem þið kjósið og ýtið á OK til að staðfesta. -INFO<FREQ> sýnir tíðnirásina.

- INFO<RDS> sýnir textann frá útvarpsgagnakerfinu (þegar það er tiltækt).
- INFO<RADIO-TEXT> sýnir útvarpstextann (þegar hann er tiltækur).
- INFO<OFF> dekkir skjáinn eftir 15 sekúndur ef ekkert kemur inn.

Bluetooth

Allir Bluetooth símar, spjaldtölvur og annar miðlunarbúnaður eru samhæfð UPPLEVA hljóðkerfinu*. Þegar miðlunarbúnaðurinn hefur verið samstilltur hljóðkerfinu, tengist hann sjálfkrafa hljóðkerfinu þegar BLUETOOTH er valið sem upprunasvæði aftur. Hljóðkerfið getur verið samstillt 8 tækjum en verður aðeins sýnilegt búnaðinum sem það tengdist fyrst. Fylgið þessum skrefum til að tengja saman, nota og aftengja Bluetooth.

Til að samstillast miðlunarbúnað.

1. Ýtið á hnappinn á fjarstýringunni fyrir upprunasvæðið í hljóðkerfinu og snúðið á BLUETOOTH. Ef enginn búnaður er tengdur, sést á skjánum Bluetooth bíður.
2. Stillið á Bluetooth á miðlunarbúnaðinum. Tengist hljóðkerfinu með því að tengjast "UPPLEVA". Þegar þið eruð tengd sést á skjánum Bluetooth tilbúið.
3. Notið Use ◀, ▶, ▶▶ og <+ VOL -> hnappana til að stjórna tónlistinni sem er spiluð.

Til að velja eftirlætisvinnsluháttinn á skjánum.

1. Ýtið á SOURCE í hljóðkerfinu og snúðið á BLUETOOTH.
2. Ýtið á AÐALVALMYND (MENU) á hljóðkerfinu til að slá inn aðalvalmyndarmöguleikana. Notið </> til að velja INFO og ýtið á OK. Notið </> til að velja vinnsluhátt og ýtið á OK til að staðfesta.
- ID3 sýnir heitið í efstu röðinni og listamanninn og albúmið í neðstu röðinni.
- TIME sýnir textann BLUETOOTH í efstu röðinni og tímann í neðstu röðinni.
- INFO<OFF> dekki skjáinn eftir 15 sekúndur ef ekkert kemur inn.

*Að því tilskildu að það sé samhæfanlegt Bluetooth v2.1+EDR eða hærra.

Til að aftengja miðlunarbúnað.

1.Ýtið á SOURCE á hljóðkerfinu og snúið á BLUETOOTH.

2.Ýtið á AÐALVALMYND

(MENU) á hljóðkerfinu til að slá aðalvalmyndarmöguleikana. Notið </> og OK hnappinn til að velja FORCE UNLINK.

Til að aftengja miðlunarbúnað.

Slökkið á Bluetooth á Bluetooth-búnaðinum eða einfaldlega afstillið það við UPPLEVA til að aftengjast.

Að velja hljóðhátt

Þið getið valið á milli mismunandi hljóðháttanna til að bæta hljóðupplifunina. Ýtið á  á fjarstýringunni til að velja milli Standard, Tónlist, Fréttir, Kvikmyndir og Persónulegur háttur.

Til að setja upp persónulegan hátt.

Í persónulega hættinum getið þið valið á milli bassa og diskant-styrks eftir ykkar höfði. Fylgið þessum skrefum til að stilla persónulegan hátt.

1.Ýtið á s  á fjarstýringunni og snúið á persónulegan hátt.

2.Bassastyrkur: Ýtið á MENU á hljóðkerfinu til að slá inn aðalvalmyndarmöguleika.

Notið </> til að velja bassa (BASS) og ýtið á OK. Notið </> til að velja á kvarðanum frá -6 til 6 og ýtið á OK til að staðfesta. Því meiri styrki sem þið veljið því öflugra verður bassahljóðið.

3.Diskant-styrkurinn: Ýtið á

MENU á hljóðkerfinu til að slá inn aðalvalmyndarmöguleikana. Notið </> til að velja TREBLE og ýtið á OK. Notið </> til að velja á kvarðanum -6 til 6 og ýtið á OK til að staðfesta. Því meiri styrk sem þið veljið því öflugri verður diskant-hljómurinn.

6 Stillingar

Hljóðstillingar

Til að fá umhverfshljómaáhrif er hægt að stilla á WIDE hátt::

1. Ýtið á AÐALVALMYND (MENU)

á hljóðkerfinu til að slá inn

aðalvalmyndarmöguleikana. Notið </> til að velja SUB og ýtið á OK. Notið > hnappinn til að stilla á On og ýtið á OK til að staðfesta.

Bassahátalarann má stilla til að það henti ykkar óskum.

1. Ýtið á AÐALVALMYND (MENU)

á hljóðkerfinu til að slá inn

aðalvalmyndarmöguleikana. Notið </> til að velja SUB og ýtið á OK. Notið </> til að velja á kvarðanum frá -9 til 0 og ýtið á OK til að staðfesta. Því hærra sem gildið er því sterkari verður bassinn.

Stilling á skjábirtnu

Skjábirtnuna má stilla til að henta mismunandi umhverfi eða óskum. Fylgið þessum skrefum til að breyta birtnunni.

1.Ýtið á AÐALVALMYND (MENU)

á hljóðkerfinu til að slá inn

aðalvalmyndarmöguleikana. Notið </> til að velja BRIGHTNESS og ýtið á OK.

2.Notið </> hnappana til að velja High, Auto eðar Low og ýtið á OK til að staðfesta. High og Low-stillingarnar veita mikla og litla skjábirtnu meðan sjálfvirka stillingin dofnað eftir 15 sekúndna notkunarleysi.

Breytið biðtímanum

Til að spara orku fer hljóðkerfið sjálfkrafa í biðstöðu ef ekkert hljóð er leikið. Fylgið þessum skrefum til að stilla tímann áður en það fer í biðstöðu.

1.Ýtið á aðalvalmynd á hljóðkerfisstrikinu til að slá in aðalvalmyndarmöguleikana. Notið </> til að selja AUTO STANDBY og ýtið á OK.

2.Notið </> til að velja tímann og ýtið á OK til að staðfesta.

UPPLEVA TV

Við mælum með því að þú stillir á eftirfarandi hátt ef þú ert með annað sjónvarp (ekki UPPLEVA*) tengt við HDMI við UPPLEVA hljóðkerfið. Stillingin lætur sjónvarpið og UPPLEVA hljóðkerfið virka á besta mögulega hátt saman.

Fylgið þessum skrefum til að setja það upp.

1.Ytið á aðalvalmynd í hljóðkerfinu, snúið á UPPLEVA TV og ýtið á OK.

2.Veljið Nei ef þið eruð ekki með UPPLEVA sjónvarp*.

Stillingin "Nei" kemur í veg fyrir að hljóðkerfið ryðji sér leið sem virkt upprunasvæði þegar kveikt er á því.

Stillingin "já" gerir hljóðkerfinu kleift að ryðja sér leið sem virkt upprunasvæðið í sjónvarpinu, gerir sjónvarpsskjáinn svartan þar til þið stillið aftur á það upprunasvæðið sem þið kjósið.

Þið getið breytt stillingunni aftur ef þið viljið nota UPPLEVA hljóðkerfið með UPPLEVA sjónvarpi* seinna.

Fylgið þessum skrefum til að setja það upp.

1.Ytið á MENU á hljóðkerfinu, snúið á UPPLEVA TV og ýtið á OK.

2.Veljið já Yes ef þið eruð með UPPLEVA sjónvarp*, snúið á UPPLEVA TV og ýtið á OK.

*Gildir aðeins um þessi UPPLEVA Sjónvörp (tilgreint í númerum):

402-565-98, 802-662-13, 202-565-99,
502-662-19, 802-566-00, 102-662-16,
602-566-01, 002-662-12, 002-565-81,
302-662-15, 602-565-78, 902-662-17.

Endurstilla á sjálfgefnar stillingar

Fylgið þessum skrefum til að endurstilla hljóðkerfið á sjálfgefnar stillingar.

1.Ytið á AÐALVALMYND (MENU)

á hljóðkerfinu til að slá inn aðalvalmyndarmöguleikana. Notið </> til að velja ENDURSTILLA og ýtið á OK. Textinn viðvörðun sést á skjánum. Ytið á OK.

2.Notið </> til að velja Já eðar Nei. Já endurstillir hljóðkerfið á verksmiðjustillingar og Nei fer með ykkur aftur í aðalvalmyndarmöguleikana

7 Tæknilýsingar

Þjónusta

- SERVICE USB portið er aðeins notað til að uppfæra hugbúnaðinn.

Athugið:

Ekki taka rafmagnið af og fjarlægja USB-búnaðinn þegar hugbúnaður er uppfærður.

Aðaltæki

- Aflgjafi: 220-240V 50/60Hz
- Rafmagnseyðsla í biðstöðuhætti: <0.5W
- Rágmangseyðsla á vinstri og hægri hátölurum: 30W
- Rafmagnseyðsla á bassahátalara: 20W
- Power consumption of the subwoofer in standby mode: <0.5W
- Rafmagnseyðsla bassahátalara í tengdum biðham: <2.0W
- Vinnsluhiti: 5°C - 35°C
- Vinnsluraki: Innan við 80% (engin þétting)
- Tíðnisvörðun:
Aðaltæki: 100Hz - 20KHz ±3 dB

Magnari

- Heildar vinnsluafli: 100W RMS (10% THD)
- Tíðnisvörðun: 20 Hz-20 kHz
- Inntaksnæmni:
AUX IN: 2 V
AUDIO IN: 1 V

Útvarp

- Stillisvið:
FM 87.5-108 MHz (50 kHz)
- Suðhlutfall: FM 50 dB

8 Lausnaleit

Ef þið lendið í eftirfarandi erfiðleikum við að nota tækið, þá athugið listann fyrir neðan. Ef vandinn heldur áfram með UPPLEVA-hljóðkerfið, hafið samband við IKEA-viðskiptamannaþjónustuna á www.IKEA.com.

Vandamál	Lausn
Engin viðbrögð við fjarstýringunni.	Gætið þess að fjarstýringunni sé beint í áttina að hljóðkerfinu.
	Athugið hvort rafhlöðurnar hafi verið settar inn rétt.
	Gáið hvort rafhlöðurnar eru tómar og þurfi að fá nýjar í staðinn.
Léleg FM mottaka	Gætið þess að FM-loftið sé tengt rétt sett upp. Notið annaðhvort utanhúss FM-lofnet eða FM kapaltengis.
Í Ekki hægt að nota Bluetooth.	Gætið þess að síminn, spjaldtölvun eða annar miðlunarbúnaður styðji Bluetooth.
	Gætið þess að tengja í rétta IKEA-búnaðinn sem heitir UPPLEVA.
	Gætið þess að síminn, spjaldtölvun eða miðlunarbúnaður séu rétt tengd saman.
	Gætið þess að enginn annar Bluetooth-búnaður í herberginu sé samstilltur. Ef annar Bluetooth-búnaður er samstilltur slökkvið þá á bluetooth-virkninni í þeim únaði.
Léleg hljóðgæði við afspilun gegnum Bluetooth.	Bluetooth móttaka er léleg. Færið búnaðinn nær hljóðkerfinu eða fjarlægjið hindranir milli búnaðarins og hljóðkerfisins. Takið eftir: Bluetooth móttakan virkar yfirleitt í allt að 6-8 metra fjarlægð á hindrunarlausri leið. Þegar hlutir, húsgögn eða veggir eru á milli minnkar fjarlægðin. Líka þegar búnaðurinn er settur í vasa í fötum eða í tösku, getur fjarlægðin minnkað.
Ekkert hljóð úr sjónvarpinu.	Gætið þess að hljóðkerfið sé tengt við sjónvarpið gegnum HDMI ARC tengið.
Ekkert hljóð úr hljóðkerfinu.	Gætið þess að hljóðkerfið sé tengt við rafmagn.
	Gætið þess að kveikt sé á hljóðkerfinu.
	Gætið þess að kaplarnir séu tengdir og ekki bilaðir.
	Gætið þess að bæði hægri og vinstri hátalari séu tengdir.
	Gætið þess að ekki sé stillt á hljóðlaust eða hljóðið stillt á 0.
	Gætið þess að rétta upprunasvæðið sé valið.
Sjónvarpsskjárin verður svartur þegar kveikt er á sjónvarpinu.	Make sure you have chosen if you have an UPPLEVA TV* or not in the UPPLEVA TV setting, see Chapter 6 Settings / UPPLEVA TV. Gildir aðeins um þessi UPPLEVA sjónvörp: 402-565-98, 802-662-13, 202-565-99, 502-662-19, 802-566-00, 102-662-16, 602-566-01, 002-662-12, 002-565-81, 302-662-15, 602-565-78, 902-662-17.

Athugið! Ef vandamálið sem þið upplifið leysist með ofangreindum ráðum gæti hljóðkerfið þurft á hugbúnaðaruppfærslu að halda. Hafið samband við viðskiptamannaþjónustu IKEA á www.IKEA.com til að fá frekari upplýsingar.

9 Orðalisti

Digital Audio

Digital Audio er hljóðmerki sem hefur breytt í talnagildi. Stafrænt hljóð má senda gegnum margar rásir. Analogue hljóð er bara hægt að senda gegnum tvær rásir.

Dolby® Digital

Kerfið þjappar saman stafrænu hljóði sem Dolby Laboratories hafa þróað. Það býður upp á víðóma hljóm (2ch) eða margrása hljóð.

HDCP

HDCP vörn. Þessi möguleiki veitir trygga útsendingu á stafrænu efni milli ólíks búnaðar (til að koma fyrir óleyfilegan höfundarrétt).

HDMI®

HDMI er háhraða stafræn tenging sem getur setn óþjappaða háskerpumynd og stafrænt, margrása hljóð. Það skilar miklum gæðum í mynd og hljóði. HDMI er alveg samhæfanlegt DVI. Eins og HDMI-staðlar krefjast, skilar tenging við HDMI eða DVI-vörur án HDCP engri mynd eða hljóði.)

MP3

Skráarsnið með hljóðgögnum í samþjöppuðu kerfi. MP3 er skammstöfun á Motion Picture Experts Group 1 (eða MPEG-1) Audio Layer 3. Með MP3-sniði, getur einn CD-R geisladiskur or CD- RW geisladiskur innihaldið meira en tífalt meira gagnamagn en venjulegur geisladiskur.

PCM

Pulse Code Modulation. Stafrænt hljóðkóðunarkerfi.

10 Contact IKEA

Ef þið einhverjar spurningar um nýja UPPLEVA sjónvarpið eða hljóðkerfið eða þurfið þjónustu eða aðstoð, hafið samband við viðskiptamannþjónustu IKEA Á www.IKEA.com.

Þar getið þið fengið bestu mögulegu aðstoð, lesið handbókina vandlega áður en þið hafið samband við okkur. Og hafið vörunúmerið tilbúið þegar þið hringið. Þið finnið þetta 8 stafa númer á kvittuninni eða aftan á UPPLEVA sjónvarpinu eða hljóðkerfinu.

Innhold

1 Viktig	5
Sikkerhet og viktige anmerkninger	5
Disponering av produktet og batterier	5
Opphavsrettanmerkning	6
Varemerkeanmerkning	6
2 Produktoversikt	7
Stereopanel	7
Bakpanel	8
Fjernkontroll	9
Basshøytaler	10
3 Forbereding	11
Forbereding av fjernkontrollen	11
4 Koblinger	12
Koble til høyre høytaler	13
Koble til en TV	12
Koble til en analog utgang eller enhet	12
Koble til en mediaenhet	12
Sammenkobling av basshøytaleren	13
5 Bruk av musikkanlegget	14
TV	14
FM-Radio	14
Bluetooth	14
Valg av lydmodus	15
6 Innstillinger	15
Lyddinnstillinger	15
Lysstyrken i paneldisplayet	15
Endre standby-varigheten	15
UPPLEVA TV	15
Tilbakestill standardinnstillingene	16
7 Spesifikasjoner	17
8 Feilsøking	18
9 Ordliste	19
10 Kontakt IKEA	19

1 Viktig

Sikkerhet og viktige anmerkninger

Advarsel:

- Fare for overoppheting! Installer aldri produktet på et avgrenset område. La det være minst 5 mm rundt produktet for ventilasjon. Kontroller at gardiner eller annet ikke dekker ventilasjonsåpningene på produktet.
- Ikke plasser produktet, fjernkontrollen eller batteriene nær åpen flamme eller andre varmekilder, inkludert direkte sollys.
- Bruk kun dette produktet innendørs. Apparatet skal ikke utsettes for drypp eller sprut, og ingen gjenstander fylt med væske, for eksempel vaser, må plasseres på apparatet.
- Plasser aldri produktet på annet elektrisk utstyr.
- Strømuttak eller apparat som brukes som frakoblingsenhet, frakoblingsenheten må hele tiden være klar til bruk.
- Batterier (batteripakke eller installerte batterier) skal ikke utsettes for sterk varme, som sol, brann eller lignende.

Dette produktet og medfølgende tilbehør er merket med "CE" og oppfyller derfor gjeldende europeiske standarder: lavspenningsdirektivet 2006/95/EF, EMC-direktiv 2004/108 / EF, ERP-direktiv 2009/125/EF.



Behandling av gamle produkter og batterier



Sjøppeldunk-symbolet med et kryss over angir at elementet skal kastes og sorteres separat fra husholdningsavfall. Elementet skal leveres inn til gjenvinning i henhold til lokale miljøkrav for avfallshåndtering. Ved å skille et slikt element fra husholdningsavfall, vil du bidra til å redusere avfallsmengden som sendes til forbrenningsanlegg og minimalisere eventuelle negative innvirkninger på miljø og menneskers helse. For mer informasjon, vennligst ta kontakt med et IKEA-varehus.

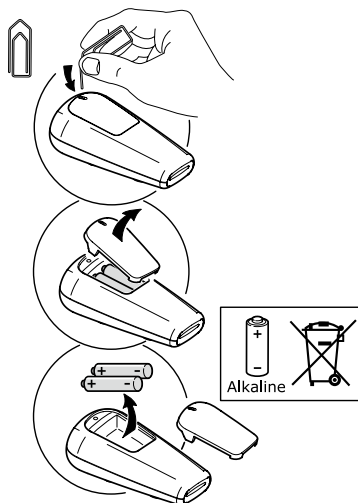

Varsel om Copyright

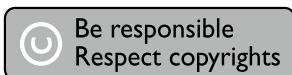

Dette produktet innebærer en opphavsrett som beskyttes av U.S.A. Patenter og andre immaterielle eiendomsrettigheter innunder Rovi Corporation. Det er ikke lov til å utføre omvendt konstruksjon av produktet eller montere den fra hverandre.

Varemerkeanmerkning



HDMI, HDMI-logoen og High-Definition Multimedia Interface er varemerker eller registrerte varemerker innunder HDMI Licensing LLC i USA og andre land.



Dolby og dobbel-D symbolet er registrerte varemerker av Dolby



Bluetooth logoer er registrerte varemerker som eies av Bluetooth SIG, Inc. og bruk av disse logoene av IKEA er lisensiert. Andre varemerker og handelsnavn tilhører sine respektive eiere.

2 Produktoversikt Lydanlegg-panel

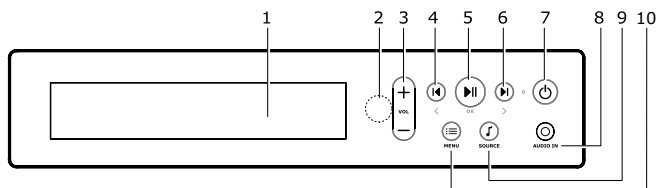

Nr.	Kontroll	Funksjon
1	Skjermpanel	Viser informasjon om hva anlegget spiller av.
2	IR-sensor	Pek fjernkontrollen mot IR-sensor (infrarød sensor).
3	VOL + VOL -	Skrur lydnivået høyere. Trykk en gang for å skru lydnivået opp ett hakk. Trykk og hold inne knappen for å skru opp lydnivået kontinuerlig. Skrur lydnivået lavere. Trykk en gang for å skru lydnivået ned ett hakk. Trykk og hold inne knappen for å skru ned lydnivået kontinuerlig.
4	◀ <	Bytt til forrige spor eller FM-kanal. Naviger bakover i menyen.
5	▶ OK	Spill/Pause. Trykk OK i menyen.
6	▶ >	Bytt til neste spor eller FM-kanal. Naviger fremover i menyen.
7	⏻	Trykk for å skru strøm på/av.
8	AUDIO IN	For å koble til en lydavspillingsenhet, for eksempel en MP3-spiller, en mobiltelefon eller CD-spiller.
9	SOURCE	Trykk for å endre kilde.
10	MENU	Trykk for å gå inn på menyen og og innstillingene.

Bakpanel

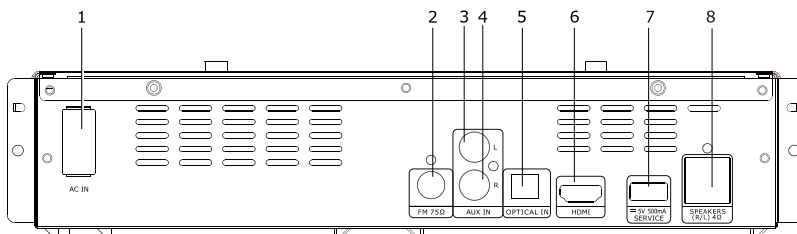

Nr.	Kontroll	Funksjon
1	AC IN	For å koble til strømfledningen for strømforsyning.
2	FM 75Ω	For å koble antennen til FM-radiomottak.
3	AUX IN L	For å koble venstre kanal på en analog enhet, for eksempel en CD-spiller eller mediespiller, til ditt UPPLEVA lydanlegg.
4	AUX IN R	For å koble høyre kanal på en analog enhet, for eksempel en CD-spiller eller mediespiller, til ditt UPPLEVA lydanlegg.
5	OPTICAL IN	Hvis du vil koble til en optisk lydkilde på TV-en eller en digital enhet.
6	HDMI	For å koble til HDMI-inngangen på TV-en.
7	SERVICE	Kun for servicebruk.
8	SPEAKERS (R/L) 4Ω	For å koble til den høyre høyttaleren av ditt UPPLEVA lydanlegg.

Fjernkontroll

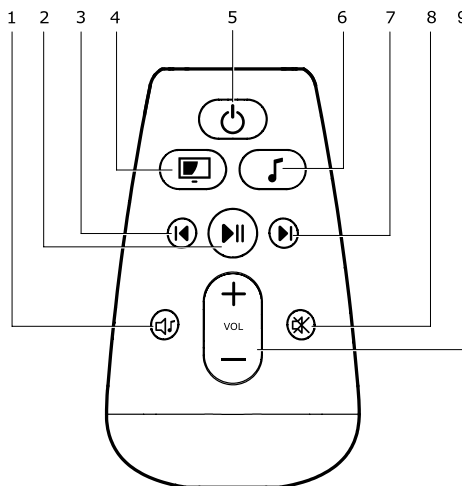

Nr.	Kontroll	Funksjon
1		Endringer mellom forskjellige equalizermoduser.
2		Play/Pause.
3		Går til forrige spor/TV-kanal/FM-kanal.*
4		Skrur TV på. Hvis TVen er på, vil dette endre TV-kilden.*
5		Strøm Av eller På. Skrur lydanlegg og TV på og av.*
6		Skrurlydanleggetpå.Hvislydsystemetpå,vildetteendrelydsystemetskilde.
7		Går til neste spor/TV-kanal/FM-kanal.*
8		Demper eller opphever demping av lydsystem.
9	+ VOL -	Skrur volumet opp eller ned.

*Disse funksjonene er kun garantert å fungere med følgende UPPLEVA-TVer (oppgitt i artikkelnummer) :

402-565-98, 802-662-13, 202-565-99, 502-662-19, 802-566-00, 102-662-16, 602-566-01, 002-662-12, 002-565-81, 302-662-15, 602-565-78, 902-662-17.

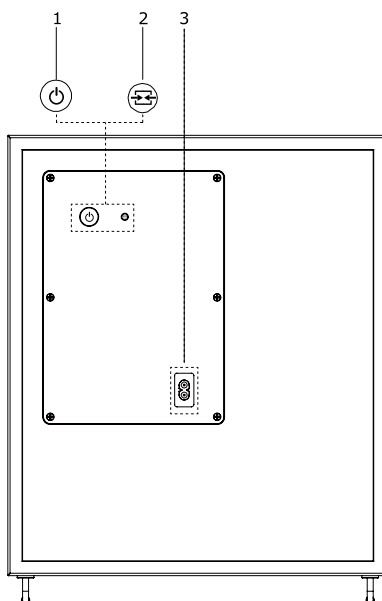
Subwoofer

Nr.	Kontroll	Funksjon
1	⏻	Strøm Av eller På. Skrur subwoofer av og på.
2	🔌	For sammenkobling av subwoofer med sound bar.
3	AC IN	For tilkobling av strømledning for strømforsyning.

3 Preparation

Forbered fjernkontrollen

Sett inn to LR03 (AAA) batterier med riktig polaritet (+/-) som angitt på fjernkontrollen.

Merknader:

- Hvis du ikke skal bruke fjernkontrollen over lengre tid, ta ut batteriene.
- Ikke bland gamle og nye eller forskjellige typer batterier.
- Hold batteriene unna varme, sollys eller flammer.

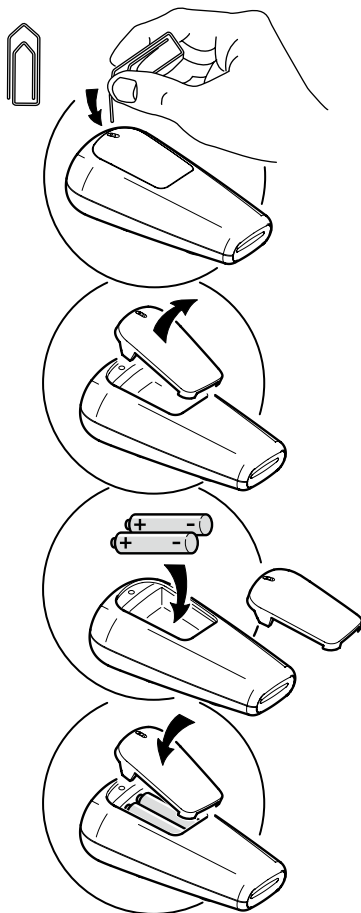

4 Tilkobling

Tilkobling av lydsystemet gjøres på følgende måter.

Tilkobling av høyre høyttaler

Koble rød høyttaler kabel fra høyre høyttaler til de røde SPEAKERS (R/L) 4Ω kontakt på baksiden av soundbaren.

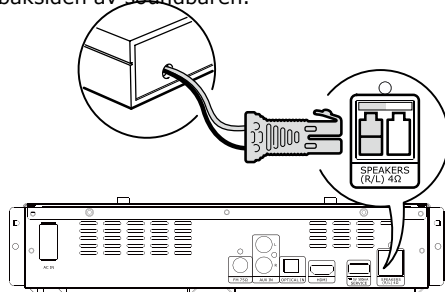

Koble til analog kilde eller enhet

Koble til en analog lydkilde på TVen eller annen enhet, eller til en analog enhet.

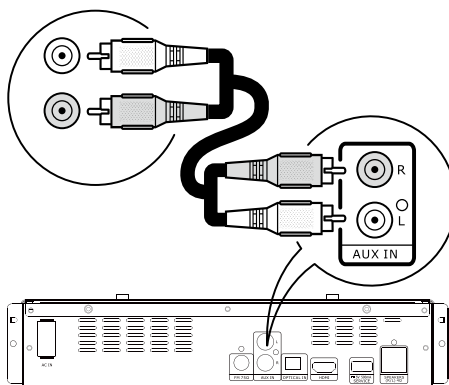

Koble til TV

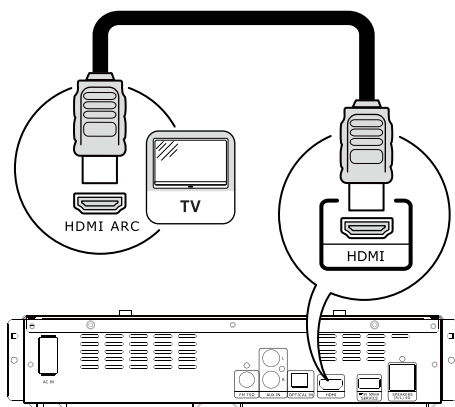

Koble lydsystemet til en UPPLEVA TV ved hjelp av en HDMI-kabel og HDMI-ARC-kontakten på TVen. Hvis du vil koble lydsystemet til en annen TV, anbefaler vi at du bruker HDMI ARC eller OPTICAL stikkontakter. Etter tilkobling, trykk på SOURCE-knappen på fjernkontrollen for å bytte til TV (HDMI ARC)-modus.

Koble lyd-kabelen fra AUX IN -kontaktene på lydsystemet til AUDIO OUT -kontaktene på TVen eller annen enhet. Etter tilkobling, trykk på SOURCE-knappen på fjernkontrollen for å bytte til Aux In-modus.

Koble til medieenhet

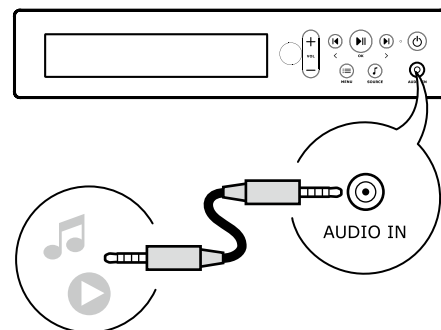

Koble en bærbar lydenhet, for eksempel en MP3-spiller, mobiltelefon eller CD-spiller, til AUDIO IN-kontakten. Etter tilkobling, trykk på SOURCE-knappen på fjernkontrollen for å bytte til Audio In-modus.

Sammenkobling av subwoofer

Subwooferen er allerede sammenkoblet for automatisk trådløs tilkobling med sound bar når du kjøper lydanlegget. Sammenkoblingen er kun nødvendig i sjeldne anledningen når forbindelsen blir brutt. For å sammenkoble subwooferen med sound baren følger du disse trinnene.

1. Sørg for at både sound bar og subwoofer er på. Subwooferen vil blinke sakte.
2. Trykk på Pairing-knappen på baksiden av subwooferen. Indikatorlampen på forsiden av subwooferen begynner å blinke raskere.
3. Gå inn i MENU for lydanlegget og velg PAIR. Skjermpanelet på sound baren vil vise meldingen "Kobler til". Når tilkoblingen er gjort vil indikatorlampen på subwooferen lyse kontinuerlig.

Trykk på strømknappen på subwooferen for å oppheve sammenkoblingen med sound baren. Indikatorlampen på forsiden av subwooferen vil slås av.

5 Bruke lydanlegget

Dette kapitlet hjelper deg å bruke lydsystemet til å spille av medier fra en rekke kilder. Pass på at de nødvendige tilkoblinger er gjort før du begynner.

TV

Hvis TV-en har en HDMI ARC -kontakt, kan lydanlegget kan spille av lyd fra TV-en. For å gjøre dette, trykk på lydsystemets SOURCE-knapp på fjernkontrollen til TV er valgt.

FM radio

For å søke og lagre dine favoritt radiostasjoner følger du disse trinnene.

1. Trykk på SOURCE på lydanlegg-panelet, skift til FM og trykk OK.
2. Trykk på MENU på lydanlegg-panelet for å gå inn i menyvalgene. Bruk < / > for å velge FM INSTALL og trykk OK. Tilgjengelige stasjoner lagres automatisk. Bruk ◀, ▶ knapper for å veksle mellom stasjonene.

For å søke manuelt på radiostasjoner følger du disse trinnene.

1. Trykk på SOURCE på lydanlegg-panelet og skift til FM.
2. Trykk på MENU på lydanlegg-panelet for å gå inn i menyvalgene. Bruk < / > for å velge FM MANUAL TUNE og trykk OK. Bruk < / > for å finjustere frekvensen i trinn på 0.05MHz.

For å slette lagrede stasjoner følger du disse trinnene.

1. Trykk på SOURCE på lydanlegg-panelet og skift til FM.
2. Trykk på MENU på lydanlegg-panelet for å gå inn i menyvalgene. Bruk < / > for å velge FM DELETE og trykk OK. Bytt til stasjonene du ønsker å slette, og trykk OK.

For å velge din favoritt visningsmodus på lydanlegg-panelet følger du disse trinnene.

1. Trykk på SOURCE på lydanlegg-panelet og skift til FM.
2. Trykk på MENU på lydanlegg-panelet for å gå inn i menyvalgene. Bruk < / > for å velge INFO og trykk OK. Bruk < / > for å velge ønsket visningsmodus og trykk OK for å bekrefte

-INFO<FREQ> vil vise frekvenskanal.

-INFO<RDS> vil vise teksten fra Radio Data System (når tilgjengelig).

-INFO<RADIO-TEXT> vil vise radioteksten (når tilgjengelig).

-INFO<OFF> vil dempe lysstyrke på skjermpanelet hvis det ikke er noen aktivitet etter 15 sekunder.

Bluetooth

Alle Bluetooth-aktiverte telefoner, nettbrett og andre mediaenheter er kompatible med UPPLEVA sound system*. Når mediaenheten er sammenkoblet med lydanlegget det vil automatisk kobles til når Bluetooth er valgt som kilde igjen. Lydanlegget kan kobles sammen med åtte enheter, men det vil bare være synlig for den enheten som er koblet til først. Følg disse trinnene for å koble til, bruke og koble fra Bluetooth.

Koble til medieenhet

1. Trykk på lydanleggets SOURCEknapp på fjernkontrollen og bytt til BLUETOOTH. Hvis ingen enhet er tilkoblet, vil panelet vise Bluetooth vent.
2. Skru på Bluetooth på din mediaenhet. Koble til lydsystemet ved å koble til "UPPLEVA". Når du er koblet til skjermpanelet vil det vise Bluetooth klar.
3. Bruk ◀, ▶, ▶|| og < + VOL - > knapper for å styre musikken.

For å velge din favoritt skjermmodus på skjermpanelet.

1. Trykk på SOURCE på lydanlegg-panelet og bytt til BLUETOOTH.
2. Trykk på MENU på lydanlegg-panelet for å gå inn i menyvalgene. Bruk < / > for å velge INFO og trykk OK. Bruk < / > for å velge ønsket visningsmodus og trykk OK for å bekrefte.
 - ID3 vil vise Tittel på øverste rad og Artist og Album på nederste rad.
 - TID vil vise teksten BLUETOOTH på øverste rad og Tid på den nederste raden.
 - INFO <OFF> vil etter 15 sekunder dempe lysstyrke på skjermpanelet hvis det ikke er noen aktivitet.

* Forutsatt at det er kompatibelt med Bluetooth v2.1 + EDR eller høyere.

Slik fjerner du koblingen til en medieenhet.

1. Trykk på SOURCE på lydanlegg-panelet og skift til BLUETOOTH.
2. Trykk på MENU på lydanlegg-panelet for å gå inn i menyvalgene. Bruk < / > og OK-knappen for å velge FORCE UNLINK.

Slik kobler du fra en medieenhet.

Slå av Bluetooth på Bluetooth-enheten eller bare fjern sammenkobling med UPPLEVA for å koble fra.

Velg lydmodus

Du kan velge mellom forskjellige lydmoduser for å forbedre lydopplevelsen. Trykk  på fjernkontrollen for å velge mellom Standard, Musikk, Nyheter, Filmer og Personlig modus.

Slik setter du opp personlig modus

I personlig modus kan du velge bass -og diskantnivå i henhold til dine egne preferanser. Følg disse trinnene for å sette din personlige modus.

1. Trykk  på fjernkontrollen og bytt til Personlig modus.
2. Bassnivå: Trykk på MENU på lydanlegg-panelet for å gå inn i menyvalgene. Bruk < / > for å velge BASS, og trykk OK. Bruk < / > for å velge på en skala fra -6 til 6, og trykk OK for å bekrefte. Jo høyere nivå du velger, jo sterkere vil basslyden være.
3. Diskantnivå: Trykk på MENU på lydanlegg-panelet for å gå inn i menyvalgene. Bruk < / > for å velge TREBLE og trykk OK. Bruk < / > for å velge på en skala fra -6 til 6, og trykk OK for å bekrefte. Jo høyere nivå du velger, jo sterkere vil diskantlyden være.

6 Innstillinger

Lydinnstillinger

For å få en surroundeffekt kan WIDE-modus slås på:

1. Trykk på MENU på lydanlegg-panelet for å gå inn i menyvalgene. Bruk < / > for å velge WIDE og trykk OK. Bruk > -knappen for å bytte til På og trykk OK for å bekrefte.

Subwooferens bassnivå kan justeres til å passe dine preferanser.

1. Trykk på MENU på lydanlegg-panelet for å gå inn i menyvalgene. Bruk < / > for å velge SUB og trykk OK. Bruk < / > for å velge på en skala fra -9 til 0, og trykk OK for å bekrefte. Jo høyere nivå du velger, jo sterkere bass.

Lysstyrke på panel

Lysstyrken på panelet kan justeres for å passe til ulike omgivelser eller preferanser. Følg disse trinnene for å endre lysstyrken.

1. Trykk på MENU på lydanlegg-panelet for å gå inn i menyvalgene. Bruk < / > for å velge BRIGHTNESS, og trykk OK.
2. Bruk < / > knappene for å velge High, Auto eller Low, og trykk OK for å bekrefte. De høye og lave innstillingene vil gi panelet en henholdvis høy og lav lysstyrke, mens Auto-innstillingen vil dimme ned paneletes lysstyrke etter 15 sekunder uten bruk.

Endre standby-tid

For å spare energi vil lydanlegget automatisk gå inn i standby-modus hvis det ikke er spilles noen lyd. Følg disse trinnene for å justere tiden før anlegget går over i standby.

1. Trykk på MENU på lydanlegg-panelet for å gå inn i menyvalgene. Bruk < / > for å velge AUTO STANDBY og trykk OK.
2. Bruk < / > for å velge ønsket timing og trykk OK for å bekrefte.

UPPLEVA TV

Vi anbefaler deg å gjøre følgende innstilling hvis du har en annen TV (ikke UPPLEVA*) koblet med HDMI til UPPLEVA lydanlegg. Innstillingen gjør at TV og UPPLEVA lydanlegg kan fungere sammen på en best mulig måte.

Følg disse trinnene for oppsett.

1. Trykk på MENU på lydanlegg-panelet, bytt til UPPEVA TV og trykk på OK.
2. Velg Nei hvis du ikke har en UPPEVA TV*.

Innstillingen "Nei" vil hindre lydsystemet i å bryte inn som aktiv kilde når den er slått på. Innstillingen "Ja" vil tillate lydsystemet å bryte inn som aktiv kilde på TV-en, slik at TV-skjermen er svart til du endrer tilbake til ønsket kilde.

Du kan endre innstillingen tilbake igjen hvis du ønsker å bruke UPPEVA lydsystem med en UPPEVA TV* på et senere tidspunkt.

Følg disse trinnene for oppsett.

1. Trykk på MENU på lydanlegg-panelet, skift til UPPEVA TV og trykk på OK.
2. Velg Ja hvis du har en UPPEVA TV*, skift til UPPEVA TV og trykk OK.

* Bare gyldig for følgende UPPEVA-TVer (oppgitt i artikkelnummer) :

402-565-98, 802-662-13, 202-565-99,
502-662-19, 802-566-00, 102-662-16,
602-566-01, 002-662-12, 002-565-81,
302-662-15, 602-565-78, 902-662-17.

Tilbakestilling til standardinnstillinger

Følg disse trinnene for å tilbakestille lydanlegget til standardinnstillingene.

1. Trykk på MENU på lydanlegg-panelet for å gå inn i menyvalgene. Bruk < / > for å velge RESET og trykk OK. Teksten Warning vil bli vist på skjermpanelet. Trykk på OK.
2. Bruk < / > for å velge Ja eller Nei. Ja vil tilbakestille lydsystemet til fabrikkinnstillinger og Nei vil ta deg tilbake til menyvalg.

7 Spesifikasjoner

Service

- SERVICE USB-porten brukes kun til å oppdatere programvaren.

Merk:

Ikke dra ut strømmen eller trekk ut USB-enheten når programvaren oppdateres.

Hovedenhet

- Strømforsyning: 220-240V 50/60Hz
- Strømforbruket i standby -modus: <0.5W
- Strømforbruk av venstre og høyre høyttaler: 30W
- Strømforbruk av subwoofer: 20W
- Strømforbruk på subwooferen i standby-modus: <0.5W
- Strømforbruk på subwooferen i nettverks standby-modus: <2.0W
- Driftstemperatur: 5°C til 35°C
- Fuktighet ved drift: Mindre enn 80 % (ingen kondens)
- Frekvensrespons:
Hovedenhet: 100Hz - 20KHz ± 3 dB

Forsterker

- Total utgangseffekt : 100 W RMS (10 % THD)
- Frekvensrespons: 20 Hz-20 kHz
- Inngangsfølsomhet:
AUX IN: 2 V
AUDIO IN: 1 V

Radio

- Dekning:
FM 87.5-108 MHz (50 kHz)
- Signal - til - støy-forhold: FM 50 dB

8 Feilsøking

Hvis du opplever noen av de følgende problemene mens du bruker denne enheten, vennligst se listen under. Hvis du fortsatt opplever problemer med UPPLEVA lydsystem, kan du kontakte IKEA Kundeservice på www.IKEA.com.

Problem	Tips
Reagerer ikke på fjernkontroll.	Sørg for at den fjernkontrollen peker mot lydanlegg.
	Kontroller at batteriene er satt inn riktig.
	Sjekk om batteriene er tomme for strøm og må byttes ut.
Dårlig FM mottak.	Kontroller at FM-antennen er koblet til og installert riktig. Alternativt kan du bruke en utendørs FM-antenne, eller bruke en FM-kabeltilkobling.
Kan ikke bruke Bluetooth.	Sørg for at telefon, nettbrett eller andre medieenheter støtter Bluetooth.
	Sørg for å koble til riktig IKEA enhet kalt UPPLEVA.
	Sørg for at telefon, nettbrett eller andre medieenheter er tilkoblet.
	Sørg for at ingen andre Bluetooth-enheter i rommet er tilkoblet. Hvis en annen Bluetooth-enhet er tilkoblet, slå av bluetooth-funksjonen i den enheten. Bluetooth- mottaket er dårlig
Dårlig lyd kvalitet ved avspilling via Bluetooth.	Flytt enheten nærmere lydanlegg eller fjern eventuelle hindringer mellom enheten og lydanlegg. Merk: Bluetooth-mottak vil normalt operere med en avstand på opp til 6-8 meter i uhindret bane. Når gjenstander, møbler eller vegger er i mellom, vil avstanden bli redusert. Operativ avstand kan også bli redusert når enheten er plassert i f.eks lomme eller pose.
Ingen lyd fra TV.	Sørg for at lydanlegget er koblet til TVen via HDMI- ARC-kontakten.
Ingen lyd fra lydanlegget.	Sørg for at lydanlegget er koblet til strømkilden.
	Kontroller at lydanlegget er på.
	Sørg for at kablene er tilkoblet og ikke ødelagt.
	Sørg for at både venstre og høyre høyttaler er tilkoblet.
	Kontroller at lyden er ikke er satt på mute eller volum 0.
Kontroller at riktig kilde er valgt.	
TV-skjermen blir svart når lydanlegget skrur på.	Sørg for at du har valgt at du har en UPPLEVA TV * eller ikke i UPPLEVA TV-innstillingene, se Kapittel 6 Innstillinger/ UPPLEVA TV. Kun gyldig for følgende UPPLEVA TVer: 402-565-98, 802-662-13, 202-565-99, 502-662-19, 802-566-00, 102-662-16, 602-566-01, 002-662-12, 002-565-81, 302-662-15, 602-565-78, 902-662-17.

Obs! Dersom de problemene du opplever ikke løses ved tipsene ovenfor, kan det være at lydsystemet trenger en programvareoppgradering.

Ta kontakt med IKEA kundeservice på www.IKEA.com for mer informasjon.

9 Ordliste

Digital Audio

Digital Audio er et lydsignal som har blitt omgjort til tallverdier. Digital lyd kan overføres gjennom flere kanaler. Analog lyd kan bare overføres gjennom to kanaler.

Dolby® Digital

System for å komprimere digital lyd utviklet av Dolby Laboratories. Det gir deg lyden av stereo (2k) eller flerkanaals lyd.

HDCP

High-bandwidth Digital Content Protection. Dette er en spesifikasjon som gir en sikker overføring av digitalt innhold mellom forskjellige enheter (for å hindre uautorisert opphavsrett.)

HDMI®

High-Definition Multimedia Interface (HDMI) er et høyhastighets digitalt grensesnitt som kan overføre ukomprimert HD-video og digital flerkanaalslyd. Den leverer høy bildekvalitet og lyd kvalitet. HDMI er fullstendig bakoverkompatibel med DVI. Som krevd av HDMI-standarden, tilkobling til HDMI -eller DVI- produkter uten HDCP (High - bandwidth Digital Content Protection) vil resultere i ingen video eller lyd utgang.

MP3

Et filformat med et lyd data komprimerings system. MP3 er en forkortelse av Motion Picture Experts Group 1 (eller MPEG - 1) Audio Layer 3. Med MP3-format, kan én CD - R eller CD - RW inneholde ca 10 ganger mer data enn en vanlig CD.

PCM

Pulse Code Modulation. Et digital audio kodesystem.

10 Contact IKEA

Hvis du har spørsmål angående din nye UPPLEVA TV eller lydanlegg, eller du trenger service eller support, kan du kontakte IKEA kundeservice på www.IKEA.com. For å være sikker på at vi gir deg best mulig hjelp, vennligst les bruksanvisningen grundig før du kontakter oss. Ha også artikkelnummer for kjøpet for hånden når du ringer. Du finner det 8- sifrede artikkelnummeret på kvitteringen eller på baksiden av din UPPLEVA TV eller lydanlegg.

